



ESTADO DO CEARÁ
PREFEITURA MUNICIPAL DE SANTA QUITÉRIA



**PREFEITURA MUNICIPAL DE SANTA QUITÉRIA
ESTADO DO CEARÁ**

EDITAL DE TOMADA DE PREÇOS N.º 01/2017- SEAGRI

OBJETO: EXECUÇÃO DOS SERVIÇOS DE REFORMA DO MERCADO PÚBLICO MUNICIPAL JOÃO RODRIGUES DE ASSIS PARENTE, NO MUNICÍPIO DE SANTA QUITÉRIA.

JUNHO/2017.



ESTADO DO CEARÁ
PREFEITURA MUNICIPAL DE SANTA QUITÉRIA
EDITAL DE TOMADA DE PREÇOS Nº 01/2017-SEAGRI

A Secretaria de Agricultura da Prefeitura Municipal de Santa Quitéria, através da Comissão de Licitação, torna público, que no dia 12 de julho de 2017 às 9h00min, na sala de reuniões da Comissão de Licitação, situado à Rua Profa. Ernestina Catunda, nº 50, Planalto da Piracicaba – Santa Quitéria - Ce, fará realizar licitação na modalidade de TOMADA DE PREÇOS, no regime de empreitada por preço global, do tipo menor preço, quando estará recebendo a documentação de habilitação e propostas de preços, de acordo com as exigências da Lei Federal n.º 8.666/93 de 21 de Junho de 1993, suas alterações posteriores e, atualizada pela Lei Federal n.º 9.648 de 27 de Maio de 1998, Lei Complementar n.º 123/2006 – Lei Geral da Microempresa, com as alterações da Lei Complementar n.º 147/2014, bem como das condições e cláusula seguintes:

Recebimento dos envelopes até às 09h00min e abertura dos envelopes às 09h00min do dia acima mencionado.

Integram o presente Edital:

- a) Anexo I – Orçamento básico – Planilha Orçamentária, Memória de cálculo e Cronograma Físico-Financeiro.
- b) Anexo I-A – Composição dos Encargos Sociais.
- c) Anexo I-B – Composição do BDI.
- d) Anexo II – Memorial Descritivo - Especificações técnicas.
- e) Anexo III - Minuta do contrato.
- f) Anexo IV – Peças Gráficas – Plantas Baixas/Anotação de Responsabilidade Técnica - ART.
- g) Anexo V – Modelos: A – declaração de cumprimento do Inciso XXXIII do art. 7º da Constituição Federal, B – declaração de enquadramento como microempresa - ME ou empresa de pequeno porte – EPP, C - carta proposta, D - planilha de encargos sociais, E - planilha de impostos e taxas, F - composição da taxa de BDI, G - relação da equipe técnica, H - relação das máquinas e equipamentos, I – orçamento resumo.

1.0 DO OBJETO DA LICITAÇÃO

1.1. O objeto da licitação é a execução dos serviços de REFORMA DO MERCADO PÚBLICO MUNICIPAL JOÃO RODRIGUES DE ASSIS PARENTE, NO MUNICÍPIO DE SANTA QUITÉRIA, conforme projetos e especificações.

2.0 CONDIÇÕES DE PARTICIPAÇÃO

2.1. Poderá participar desta licitação toda pessoa física ou jurídica regularmente estabelecida no País, que seja especializada e credenciada na execução de obras de construção civil, e como tal devidamente reconhecida pelo Conselho Regional de Engenharia e Agronomia – CREA ou Conselho de Arquitetura e Urbanismo - CAU, e que satisfaça a todas as exigências do presente Edital, especificações e normas, de acordo com os anexos relacionados.

2.2. Para participarem da presente licitação, os interessados deverão comprovar que estão inscritos regularmente no Cadastro de Fornecedores e Prestadores de Serviços da Prefeitura Municipal de Santa Quitéria, ou apresentar habilitação compatível com o objeto desta licitação, nos termos do Edital, no prazo de 03(três) dias antes do recebimento das propostas, conforme Art. 22, parágrafo 9º da Lei n.º 8.666/93, com suas alterações posteriores e atualizada pela Lei n.º 9.648/98.



2.3. Para participarem os interessados deverão comprovar que estão adimplentes, quanto a tributos, com o Município de Santa Quitéria, através da apresentação da Certidão Negativa de Débitos com a Secretaria de Finanças Municipal.

2.4. Para participarem os interessados deverão comprovar o seu endereço e suas instalações físicas internas, através de mídia impressa ou eletrônica, em que conste a fachada frontal do prédio e seu entorno, e todas as instalações internas disponíveis para o desenvolvimento de suas atividades, compatíveis com o objeto licitado.

2.5. É vedada a formação de consórcios para participação nesta licitação.

2.6. Não poderão participar desta licitação, as empresas declaradas inidôneas e impedidas de contratar com a Administração Municipal.

2.7. A licitante desejando apresentar preposto, deverá fazê-lo mediante um único representante, que deverá se identificar no ato da abertura da licitação, através de procuração pública ou particular, com firma reconhecida, outorgando amplos poderes para o mandatário representar a licitante nesta licitação.

2.8. Não será permitido, sob quaisquer hipóteses, que uma pessoa física represente mais de uma licitante, mesmo dispondo de procuração legal, nem que apresente mais de uma proposta para participar da licitação, mesmo sendo apenas mensageiro. Todos os representantes das licitantes, sejam procuradores ou simplesmente mensageiros, deverão se identificar com documento de identificação com foto.

2.9. A licitante que desejar enviar sua documentação e proposta, deverá fazê-lo com a devida antecedência, para recebimento no prazo e horário estipulado no preâmbulo, enviando pelo correio endereçada a Comissão de Licitação com aviso de recebimento.

3.0 DA APRESENTAÇÃO DOS ENVELOPES

3.1. As interessadas deverão entregar a Comissão de Licitação no local e hora já apontados no preâmbulo do presente Edital em envelopes devidamente separados, lacrados e indevassáveis, contendo em sua parte frontal, além da razão social, os dizeres datilografados:

À

**COMISSÃO DE LICITAÇÃO DA
PREFEITURA MUNICIPAL DE SANTA QUITÉRIA
TOMADA DE PREÇOS N.º 01/2017-SEAGRI.
ABERTURA DIA 12/07/2017 ÀS 09h00min.
ENVELOPE N.º 01 – DOCUMENTOS DE HABILITAÇÃO**

À

**COMISSÃO DE LICITAÇÃO DA
PREFEITURA MUNICIPAL DE SANTA QUITÉRIA
TOMADA DE PREÇOS N.º 01/2017-SEAGRI.
ABERTURA DIA 12/07/2017 ÀS 09h00min.
ENVELOPE N.º 02 - PROPOSTA DE PREÇOS**

4.0 DA HABILITAÇÃO

4.1. Para habilitação deverão as licitantes apresentar os documentos abaixo relacionados, no envelope n.º **01 – Documentos de Habilitação**, em uma única via, em original ou cópias devidamente autenticadas:

I – DA HABILITAÇÃO JURÍDICA

- a) Cédula de Identidade;
- b) Registro comercial, no caso de empresa individual;



c) Ato constitutivo, estatuto ou Contrato Social em vigor, devidamente registrado, em se tratando de sociedades comerciais, e, no caso de sociedades por ações, acompanhado de documentos de eleição de seus administradores.

II – DA REGULARIDADE FISCAL E TRABALHISTA

- a) Prova de inscrição no Cadastro Nacional de Pessoa Jurídica – CNPJ;
- b) Prova de inscrição no Cadastro de Contribuinte Municipal, relativo a sede do licitante, pertinente ao seu ramo de atividade e compatível com o objeto contratual;
- c) Prova de regularidade para com a Fazenda Federal – através de Certidão Conjunta Negativa de Débitos Relativos a Tributos Federais e à Dívida Ativa da União, inclusive Contribuições Sociais, emitida pela Receita Federal do Brasil;
- d) Prova de regularidade com a Fazenda Municipal – através da Certidão Negativa de Tributos Municipais, emitida pela Secretaria de Finanças do Município, da sede da empresa;
- e) Prova de regularidade junto ao Fundo de Garantia por Tempo de Serviço (FGTS) – através da Certidão de Regularidade do FGTS – CRF, emitida pela Caixa Econômica Federal.
- f) Prova de inexistência de débitos inadimplidos perante a Justiça do Trabalho, mediante a apresentação de Certidão Negativa de Débitos Trabalhistas – CNDT, emitida pelo Tribunal Superior do Trabalho ou outro órgão da Justiça do Trabalho.

III – DA QUALIFICAÇÃO TÉCNICA

- a) Registro ou inscrição e regularidade com o Conselho Regional de Engenharia e Agronomia – CREA ou Conselho de Arquitetura e Urbanismo - CAU, na sede da empresa licitante, da licitante e de seus respectivos responsáveis técnicos.
- b) Atestado técnico fornecido por pessoa jurídica de direito público ou privado, devidamente registrado e certificado na entidade profissional competente – CREA ou CAU, que comprove que a licitante possui em seu quadro permanente, profissional que tenha executado obra e serviços semelhantes com o objeto ora licitado, com as seguintes características ou superior: reforma ou construção de edificações.

IV – DA QUALIFICAÇÃO ECONÔMICA – FINANCEIRA

- a) Balanço Patrimonial e demonstrativos contábeis do último exercício social, já exigíveis e apresentados na forma da lei, que comprove a boa situação financeira da empresa, vedada a sua substituição por balancetes ou balanços provisórios, podendo ser atualizados por índices oficiais, quando encerrado há mais de 03(três) meses da data de apresentação da proposta;

a.1) Os índices que comprovarão a boa situação da empresa são os seguintes:

I. LIQUIDEZ GERAL (LG)

$LG = (AC + RLP) : (PC + ELP)$ MAIOR OU IGUAL A 1,20

II. LIQUIDEZ CORRENTE (LC)

$LC = (AC : PC)$ MAIOR OU IGUAL A 1,20

III. GRAU DE ENDIVIDAMENTO (GE)

$GE = (PC + ELP) : (AT)$ MENOR OU IGUAL A 0,75

ONDE:

AC – ATIVO CIRCULANTE

PC – PASSIVO CIRCULANTE

RLP – REALIZÁVEL A LONGO PRAZO

ELP – EXIGÍVEL A LONGO PRAZO



AT - ATIVO TOTAL
LG – LIQUIDEZ GERAL
LC – LIQUIDEZ CORRENTE
GE – GRAU DE ENDIVIDAMENTO

a.2) No caso de sociedade por ações, o balanço deverá ser acompanhado da publicação em jornal. Quando se tratar das demais sociedades comerciais, no balanço deverá constar o número do livro e das folhas nos quais se acha transcrito, devendo ser assinado por contador registrado no Conselho Regional de Contabilidade.

b) Certidão Negativa de Falência ou Concordata para a pessoa jurídica ou Certidão Negativa de Insolvência Civil para a pessoa física, expedida pelo distribuidor da sede da licitante;

c) Declaração de autoridade judicial, da sede da licitante, no qual conste a relação dos cartórios distribuidores de ações civis de falência e concordata ou insolvência civil;

d) Comprovação de Caução de Garantia de Participação, no valor de R\$ 5.406,00 (Cinco mil, quatrocentos e seis reais), realizada antes da apresentação da documentação e propostas, junto à Tesouraria da Prefeitura Municipal de Santa Quitéria, válida por período não inferior a 60 (sessenta) dias, contados a partir da data prevista neste edital para recebimentos dos envelopes de documentação e propostas de preços, sendo a mesma liberada após a adjudicação e contratação do objeto da licitação. Serão aceitas as seguintes modalidades de garantia:

d.1. CAUÇÃO EM DINHEIRO - a licitante fará a comprovação junto a Tesouraria, mediante a apresentação de depósito, em dinheiro, em Documento de Arrecadação Municipal – DAM, em nome da Prefeitura Municipal de Santa Quitéria, referente a Tomada de Preços nº 01/2017-SEAGRI.

d.2. CAUÇÃO EM TÍTULOS DA DÍVIDA PÚBLICA – a garantia deverá vir acompanhada, obrigatoriamente, das seguintes comprovações:

d.2.1. Origem/aquisição mediante documento respectivo e lançamento contábil por meio de registro no balanço patrimonial da licitante;

d.2.2. Apresentar documento, emitido por entidade ou organismo oficial, dotado de fé pública, demonstrando a correção atualizada monetariamente do título, o seu valor será obtido considerando a cotação vigente do terceiro dia útil anterior a data para recebimento dos envelopes.

d.2.3. Serão aceitos apenas e tão somente títulos com vencimentos passíveis de resgate incontestável sob nenhum aspecto, até a data correspondente ao prazo de validade da proposta de preços.

d.2.4. Presume-se autênticos os títulos oferecidos pela licitante, a Prefeitura Municipal de Santa Quitéria se reserva o direito de averiguar a sua autenticidade, em se constatando indícios de fraude, se obriga a oferecer denúncia ao Ministério Público.

d.3. FIANÇA BANCÁRIA – A licitante entregará o documento original fornecido pela instituição que a concedeu, no qual constará:

d.3.1 - Beneficiário: Prefeitura Municipal de Santa Quitéria

d.3.2 – Objeto: Garantia de Participação na Tomada de Preços nº 01/2017-SEAGRI.

d.3.3 – Valor: - R\$ 5.406,00 (Cinco mil, quatrocentos e seis reais),

d.3.4 – Prazo de validade: 60 (sessenta) dias – período de ___/___/2017 a ___/___/2017.

d.3.5 – Que a liberação será feita mediante a devolução pela Prefeitura Municipal de Santa Quitéria do documento original ou, automaticamente, após decorrido o prazo de validade da carta.

d.4. SEGURO-GARANTIA – através de apólice em nome da Prefeitura Municipal de Santa Quitéria, com validade mínima de 60 (sessenta) dias.

Se a licitante retirar sua proposta após a fase de habilitação a caução de garantia de participação será revertida para o Tesouro Municipal da Prefeitura Municipal de Santa Quitéria.



4.2. Declaração da licitante, em cumprimento ao disposto no Inciso XXXIII do Art.7º da Constituição Federal, que não mantém relação de trabalho noturno, perigoso ou insalubre com menor de 18 (dezoito) anos e de qualquer trabalho com menor de 14 (catorze) anos, salvo na condição de aprendiz.

4.3. Declaração da licitante, que se enquadra como microempresa ou empresa de pequeno porte, quando for o caso, firmada por contador e responsável legal da licitante, para se utilizar dos benefícios previstos nos art. 42 à 45 da Lei Complementar nº 123/2006 – Lei Geral da Microempresa, com as alterações da Lei Complementar nº 147/2014.

4.4. Prova de inscrição no Cadastro de Fornecedores e Prestadores de Serviços da Prefeitura Municipal de Santa Quitéria, através de Certificado de Registro Cadastral – CRC, dentro do prazo de validade.

4.5. Para as empresas que estejam regularmente inscritas no Cadastro de Fornecedores e Prestadores de Serviços da Prefeitura Municipal de Santa Quitéria, a apresentação do **Certificado de Registro Cadastral – CRC, acompanhado da Comprovação de Validade da Documentação apresentada para o registro ou sua atualização, substitui a habilitação jurídica, regularidade fiscal e trabalhista e poderá, ainda substituir a qualificação econômico-financeira no todo ou em parte, desde que na comprovação de validade da documentação apresentada para o registro ou atualização, constem os documentos que as comprovem.** Os documentos com prazo de validade vencidos, na data de apresentação das propostas, deverão ser atualizados no setor de cadastro e constar na comprovação de validade da documentação.

4.6. A licitante que apresentar documentação em desacordo com quaisquer dessas exigências, estará inabilitada a prosseguir no processo licitatório.

4.7. A apresentação da Declaração de autoridade judicial, da sede da licitante, no qual conste a relação dos cartórios distribuidores de ações civis de falência e concordata, é para efeito de informar à Comissão, não tendo, entretanto, efeito inabilitatório.

4.8. Para a microempresa ou empresa de pequeno porte, que apresentou a declaração comprovando esta condição, tendo sido declarada vencedora do certame, e havendo alguma restrição na sua comprovação da regularidade fiscal e trabalhista, será lhe assegurado o prazo de 05 (cinco) dias úteis, cujo termo inicial corresponderá ao momento em que for declarada vencedora do certame, prorrogáveis por igual período, desde que seja requerido pelo interessado, de forma motivada, e aceito pela Administração, para a regularização da documentação, pagamento ou parcelamento do débito, e emissão de eventuais certidões negativas ou positivas com efeito de certidão negativa, para a comprovação da habilitação e a respectiva contratação.

4.8.1. A não regularização da documentação, no prazo previsto no item anterior, implicará decadência do direito à contratação, sem prejuízo das sanções previstas no art. 81 da Lei Federal nº 8.666/93, sendo facultado à Administração convocar os licitantes remanescentes, na ordem de classificação, para a assinatura do contrato, ou revogar a licitação.

4.9. A Comissão de Licitação não autenticará cópias de documentos exigidos neste edital.

4.10. A Comissão poderá solicitar originais de documentos já autenticados, para fins de verificação, sendo a licitante obrigada a apresentá-los no prazo máximo de 48 (quarenta e oito) horas contados a partir da solicitação, sob pena de, não o fazendo ser considerada inabilitada.

4.11. Quando todas as licitantes forem inabilitadas, é facultado a Comissão fixar o prazo de 08 (oito) dias úteis, para a apresentação de documentação escoimada nas causas que provocaram a inabilitação.

5.0 DA PROPOSTA DE PREÇOS:

5.1. A proposta de preços deverá ser apresentada no envelope nº. **02 – Proposta de Preços**, em linguagem técnica, clara e sem rasuras, em 02 (duas) vias, em papel timbrado da firma, observando-se o seguinte:

a) Data de apresentação (da abertura da licitação);



- b) Identificação do Licitante;
- c) Discriminação completa das obras e serviços;
- d) Valores unitários em algarismo e global, em algarismo e por extenso, em reais;
- e) Prazo para conclusão de todos os serviços e obras em dias;
- f) Declaração de que nos preços oferecidos, estão incluídas todas as despesas de fornecimento dos materiais e mão de obra necessária, taxas, impostos, encargos sociais e trabalhistas, benefícios, transportes e seguros;
- g) Declaração que visitou os locais dos serviços, e que tomou conhecimento de todas as facilidades e dificuldades para execução dos serviços, não se admitindo, posteriormente, o desconhecimento do local dos serviços como justificativa para eventuais acréscimos ou aditivos ao contrato.
- h) Prazo de validade da proposta, não inferior a 60 (sessenta) dias;
- i) Assinatura identificável do signatário (sobre o carimbo ou equivalente), que deverá ser o responsável legal pela Empresa;
- j) Planilha de preços unitários que deram margem aos resultados apresentados na proposta, com duas casas decimais, sem erros de arredondamentos;
- k) Planilha de Composição de Preços Unitários, para cada serviço constante do orçamento apresentado, contendo todos os insumos e coeficientes de produtividade necessários à execução de cada serviço, quais sejam equipamentos, mão-de-obra, totalização de encargos sociais, insumos, transportes, BDI, totalização de impostos e taxas, e quaisquer outros necessários à execução dos serviços;
- l) Planilha analítica de encargos sociais;
- m) Planilha analítica de impostos e taxas;
- n) Composição analítica da taxa de B.D.I. (Benefícios e Despesas Indiretas), conforme recomendações do Tribunal de Contas da União - TCU;
- o) Relação da equipe técnica que se encarregará das obras e serviços, com a respectiva função, tempo de experiência e declaração de concordância e disponibilidade para execução das obras e serviços de cada membro;
- p) Relação dos equipamentos e máquinas, com as respectivas características, ano de fabricação, estado de conservação, e declaração que estarão à disposição para executarem os serviços.
- q) Cronograma físico-financeiro.

6. DO PROCEDIMENTO LICITATÓRIO

6.1. O recebimento dos envelopes contendo a Documentação de Habilitação e as Propostas de Preços será no dia, hora e local previsto no preâmbulo deste Edital.

6.2. Após o Presidente da Comissão declarar encerrado o prazo para o recebimento dos envelopes, não serão aceitos quaisquer outros documentos que não os existentes nos respectivos envelopes, nem será permitido que se faça qualquer adendo ou esclarecimento sobre os documentos, de forma a alterar o conteúdo original dos mesmos.

6.3. No horário previsto no preâmbulo do Edital, a Comissão procederá a abertura dos envelopes nº. 01 – Documentos de Habilitação e fará o exame e conferência destes de acordo com as exigências deste Edital, os quais serão rubricados pela Comissão de Licitação e colocados à disposição dos representantes das licitantes, para que os examinem e os rubriquem.

6.4. A Comissão examinará possíveis apontamentos feitos por representantes das licitantes, manifestando-se sobre o seu acatamento ou não. Em seguida, fará o julgamento dos documentos apresentados. Caso estejam presentes os representantes de todas as licitantes o Presidente da Comissão fará diretamente a intimação do resultado da Habilitação, fundamentando a decisão, caso contrário divulgará, também, através da publicação na Imprensa e/ou afixação no quadro de avisos da Prefeitura. Se todos estiverem presentes e/ou declinarem do direito de interpor quaisquer recursos contra a decisão



anunciada de habilitação, a Comissão a seu critério poderá passar para a fase de abertura dos envelopes nº. 02 - Propostas de Preços, na mesma sessão, caso não abdiquem do direito de interpor recurso, a Comissão abrirá o prazo para interposição de recursos conforme art. 109, Inciso I e alínea a da Lei nº. 8666/93 com suas alterações posteriores.

6.5. Após decorrido o prazo para interposição de recursos ou proferida a decisão sobre os recursos interpostos a Comissão marcará a data e horário em que dará o prosseguimento ao processo licitatório, divulgando com antecedência mínima de 24 (vinte e quatro) horas para as licitantes.

6.6. Caso a sessão seja suspensa os envelopes nº. 02 – Propostas de Preços serão rubricados pela Comissão de Licitação e licitantes, ficando sob a guarda da Comissão para prosseguimento posterior do certame licitatório.

6.7. Encerrada a fase de habilitação e abertos os envelopes das propostas de preços, não caberá desistência de proposta, salvo por motivo devidamente justificado de fato superveniente e aceito pela Comissão.

6.8. Abertos os envelopes nº. 02 – Proposta de Preços, as propostas serão lidas para conhecimento de todos e juntamente com os demais documentos serão rubricados pela Comissão e colocados à disposição das licitantes para examinarem e as rubricarem.

6.9. As propostas classificadas serão ordenadas de acordo com a ordem crescente dos preços ofertados.

6.10. As dúvidas que surgirem durante as reuniões serão esclarecidas pela Comissão de Licitação, na presença dos representantes das licitantes.

6.11. À Comissão é facultado suspender qualquer sessão mediante motivo devidamente justificado e marcar sua reabertura para outra ocasião, fazendo constar esta decisão em ata.

6.12. A Comissão poderá, para analisar os documentos de habilitação, as propostas de preços e outros documentos, solicitar pareceres técnicos e suspender a sessão para realizar diligências, a fim de obter mais informações para fundamentar suas decisões.

6.13. Será lavrada ata circunstanciada durante as sessões dos trabalhos licitatórios.

7. DO CRITÉRIO DE JULGAMENTO

7.1. A licitação será julgada pelo critério de “MENOR PREÇO GLOBAL”.

7.2. Não serão levadas em consideração, sob nenhuma hipótese as propostas de preços que fizerem referência as de outros licitantes. O licitante que propuser redução de preços em relação a proposta de outro licitante terá a sua imediatamente desclassificada.

7.3. Será considerada vencedora a proposta que apresentar o menor preço global, e atender as exigências deste Edital, e que apresente os preços unitários propostos em sintonia com as composições de preços unitários apresentadas.

7.4. No caso de empate entre duas ou mais propostas, a classificação se fará por sorteio, em sessão pública, para o qual todos os licitantes serão convocados, ou na mesma sessão de julgamento das propostas, observadas as condições de preferência para a microempresa e empresa de pequeno porte.

7.5. Preferência de contratação da microempresa ou empresa de pequeno porte, nas condições de empate de propostas.

7.5.1. Havendo empate entre as propostas, será assegurada como critério de desempate, preferência de contratação para as microempresas e empresas de pequeno porte, que apresentaram a declaração que comprova esta condição.

7.5.1.1. Entende-se por empate aquelas situações em que as propostas apresentadas pelas microempresas e empresas de pequeno porte sejam iguais ou até 10% (dez por cento) superiores à proposta mais bem classificada.

7.5.2. As condições aqui estipuladas somente serão aplicadas quando a melhor oferta inicial não tiver sido apresentada por microempresa ou empresa de pequeno porte.



7.5.3. Ocorrendo o empate, proceder-se-á da seguinte forma:

7.5.3.1. a microempresa ou empresa de pequeno porte mais bem classificada poderá apresentar proposta de preço inferior àquela considerada vencedora do certame, no prazo de dois dias, desde que conste em ata sua intenção, situação em que será adjudicado em seu favor o objeto licitado;

7.5.3.2. não ocorrendo a contratação da microempresa ou empresa de pequeno porte, na forma do sub item anterior, serão convocadas as remanescentes, na ordem classificatória, para o exercício do mesmo direito, no prazo de dois dias;

7.5.3.3. no caso de equivalência dos valores apresentados pelas microempresas e empresas de pequeno porte, será realizado sorteio entre elas para que se identifique aquela que primeiro poderá apresentar melhor proposta.

7.5.3.4. na hipótese da não contratação da microempresa ou empresa de pequeno porte, o objeto licitado será adjudicado em favor da proposta originalmente vencedora do certame.

7.6. No caso de divergência entre o valor numérico e por extenso, prevalecerá o segundo.

7.7. Serão desclassificadas as propostas:

- a) que não atenderem as exigências deste Edital;
- b) com preços superiores aos valores máximos admitidos no Edital;
- c) com preços manifestamente inexequíveis, assim considerados aqueles que não venham a ter demonstrada sua viabilidade através de comprovação documental;

7.8. As propostas serão consideradas inexequíveis quando os valores sejam inferiores a 70% (setenta por cento) do menor dos seguintes valores:

- a) média aritmética dos valores das propostas superiores a 50% (cinquenta por cento) do valor do orçamento básico, ou
- b) do valor do orçamento básico

7.9. Quando todas as propostas forem desclassificadas, a Comissão poderá fixar aos licitantes o prazo de 08 (oito) dias úteis, para a apresentação de outras propostas escoimadas exclusivamente, nas causas que ensejaram a desclassificação.

7.10. O resultado final do julgamento será devidamente divulgado, com a afixação no quadro de aviso da Prefeitura de Santa Quitéria.

8. DO CRITÉRIO DE ACEITABILIDADE DOS PREÇOS

8.1. Os preços a serem cotados deverão levar em conta os praticados no mercado atendidas as peculiaridades locais.

8.2. Os preços deverão ser cotados por unidade e global em Real – R\$.

8.3. Deverão ser computados nos preços propostos o fornecimento dos materiais e mão de obra, equipamentos, maquinários e ferramentas necessárias, todos os tributos, encargos sociais e trabalhistas, taxas, seguros e impostos, inclusive fretes, que serão de total responsabilidade da Contratada.

8.4. Os preços **unitários e totais máximos admitidos** são os do orçamento básico da Secretaria de Agricultura.

9. DA HOMOLOGAÇÃO E ADJUDICAÇÃO

9.1. O Secretário de Agricultura da Prefeitura Municipal de Santa Quitéria homologará o resultado da licitação e adjudicará o objeto da presente licitante à empresa cuja proposta tenha sido declarada vencedora, de acordo com os critérios estabelecidos neste Edital.

9.2. A adjudicação das obras e serviços objeto desta licitação, efetivar-se-á através de contrato a ser assinado com a licitante vencedora, que definirá os direitos e obrigações de Contratante e Contratada, e do qual farão parte o presente Edital e seus anexos, independentemente de transcrição.



9.3. A Secretaria de Agricultura da Prefeitura Municipal de Santa Quitéria reserva-se ao direito de cancelar esta Tomada de Preços a qualquer momento por conveniência administrativa, sem que aos licitantes caiba qualquer direito a indenização ou ressarcimentos.

10. DOS RECURSOS ADMINISTRATIVOS

10.1. Das decisões proferidas pela Comissão de Licitação, caberá recurso nos casos de:

- a) habilitação e/ou inabilitação;
- b) julgamento das propostas.

10.2. Os recursos serão processados de acordo com o que estabelece o art. 109 da Lei n.º. 8666/93 e suas alterações posteriores.

10.3. Havendo recurso referente à fase de habilitação, os envelopes contendo as propostas de todas as licitantes, inclusive o da recorrente ficarão em poder da Comissão até o julgamento do recurso interposto. Apreciado o recurso, e caso haja a inabilitação de qualquer licitante, esta deverá no prazo de até 30 (trinta) dias retirar o seu envelope n.º. 02 – Proposta de Preços, após este prazo, caso não seja retirado, o envelope será destruído.

10.4. Os recursos deverão ser dirigidos ao Secretário de Agricultura, através da Comissão de Licitação, e interpostos mediante petição subscrita por representante legal da recorrente, contendo as razões de fato e de direito com as quais deseja impugnar a decisão proferida.

10.5. Os recursos deverão ser protocolados na Comissão de Licitação, no devido prazo legal, não sendo conhecidos os interpostos fora do prazo legal ou em outro órgão da Administração.

11. CONDIÇÕES PARA ASSINATURA DO CONTRATO

11.1. A licitante vencedora será convocada para assinar o Contrato no prazo de cinco dias úteis da expedição do ato de convocação, podendo esse prazo ser prorrogado por uma vez a pedido do interessado durante o seu transcurso e desde que ocorra motivo justificado aceito pela Administração. Se decorrido esse prazo, a licitante vencedora não comparecer, decairá do direito à contratação e sofrerá as sanções previstas em Lei, e ainda será penalizado com multa de 20%(vinte por cento) do valor total do contrato. Sendo facultada a Administração, convidar sucessivamente, por ordem de classificação, as demais licitantes que ficarão sujeitas as mesmas condições previstas para a primeira, inclusive quanto ao preço, ou ainda revogar a licitação independentemente das penalidades aplicadas.

11.2. O contrato terá vigência de 210 (duzentos e dez) dias, contados a partir da data de sua assinatura.

11.3. O prazo para início das obras e serviços pela Contratada é de 05 (cinco) dias, contados a partir da data de recebimento da ordem de início dos serviços.

11.4. Decorridos 60(sessenta) dias da data da entrega das propostas, sem convocação para a contratação, ficam os licitantes liberados dos compromissos assumidos.

12. DAS CONDIÇÕES DE RECEBIMENTO DO OBJETO DA LICITAÇÃO

12.1. Quando todas as obras e serviços estiverem concluídos, e a requerimento da CONTRATADA, dar-se-á o recebimento provisório dos mesmos, que se tornará definitivo 60 (sessenta) dias após, através de Termo de Recebimento Definitivo, assinado pelas partes, desde que todas as obras e serviços estejam em perfeitas condições de funcionamento e uso, e executadas de acordo com os projetos e especificações técnicas. Se, neste período, for constatada a existência de quaisquer defeitos, imperfeição ou vício na execução das obras e serviços, a CONTRATADA é obrigada a promover a sua reparação, para obter o Termo de Recebimento Definitivo das obras e serviços.



13. DOS PAGAMENTOS – PRAZOS, REAJUSTES E RECURSOS FINANCEIROS.

13.1. O pagamento ao vencedor será efetuado através de cheque nominal ou através de ordem de crédito após a apresentação das respectivas Notas Fiscais de Serviços e Recibo à Tesouraria, e atestado de execução das obras e serviços, através de medições mensais.

13.2. O prazo para pagamento será de até 30 (trinta) dias a contar da entrega da documentação completa na Tesouraria.

13.3. Os preços serão fixos e irreajustáveis atendendo a legislação federal, pelo período de 12 (doze) meses, após esse período serão reajustadas pela variação do INCC – Índice Nacional de Custo da Construção Civil do período.

13.4. Os recursos financeiros para pagamento das despesas de execução das obras e serviços correrão por conta de recursos do Governo Federal e recursos próprios do Orçamento do Município de Santa Quitéria, na seguinte dotação orçamentária:

0701 – Secretaria de Agricultura

20.605.0023.1018 – Reforma e Modernização dos Mercados

4.4.90.51.00 – Obras e Instalações

13.5. Se houver atraso nos pagamentos, estes serão atualizados com base na incidência de juros de mora de 06 (seis por cento) ao ano “por rata tempore”, entre o dia previsto e a data do efetivo pagamento.

14. DAS OBRIGAÇÕES DA CONTRATADA

14.1. Executar as obras e serviços pelo preço global estipulado neste contrato e entregá-los totalmente concluídos, de acordo com os projetos executivos e especificações técnicas, fornecidas pela CONTRATANTE, em perfeito e total funcionamento, e observadas as normas técnicas de segurança.

14.2. Manter preposto no local das obras, que deverá ser um engenheiro civil ou arquiteto ou tecnólogo em tempo integral, para representá-la na execução do contrato.

14.3. Manter um diário de obra, atualizado diariamente, onde constem todas as anotações pertinentes as obras e serviços.

14.4. Reparar, corrigir, remover, reconstruir ou substituir, às suas expensas, no total ou em parte, o objeto do Contrato em que se verificarem vícios, defeitos ou incorreções resultantes de má execução ou de materiais empregados indevidamente.

14.5. Obedecer todas as leis, códigos e regulamentos federais, estaduais ou municipais, relacionados com os serviços em execução e todas as normas de segurança aplicáveis.

14.6. Aceitar, nas mesmas condições contratuais, os acréscimos ou diminuições efetuadas até o limite de 25% (vinte e cinco por cento) do valor inicial do contrato.

14.7. Responsabilizar-se pelos danos causados a Contratante ou a terceiros decorrente de sua culpa ou dolo, na execução do contrato, não excluindo ou reduzindo essa responsabilidade à fiscalização ou acompanhamento efetuado pela CONTRATANTE.

14.8. Responsabilizar-se pelos pagamentos e recolhimentos de encargos sociais, trabalhistas, previdenciários, fiscais e comerciais resultantes da execução do Contrato.

14.9. Manter durante toda a execução do contrato, em compatibilidade com as obrigações assumidas, todas as condições de habilitação e qualificação exigidas na licitação.

15. DAS OBRIGAÇÕES DA CONTRATANTE

15.1. Providenciar os pagamentos devidos à contratada, nos prazos acordados, e de acordo com as Notas Fiscais/Faturas emitidas e atestados de medições emitidas.

15.2. Fiscalizar e acompanhar a execução das obras e serviços através da Secretaria de Agricultura.

15.3. Atestar a medição dos serviços efetivamente executados, para efeito de pagamento.



15.4. Comunicar à contratada toda e quaisquer irregularidades ocorridas na execução do contrato e exigir as devidas providências que demandem da Contratada.

16. DAS SANÇÕES

16.1. A CONTRATADA sujeitar-se-á, em caso de inadimplência de suas obrigações, sem prejuízo de responsabilidade civil e criminal, as seguintes sanções administrativas:

- a) multa de 20% (vinte por cento) sobre o valor global do contrato, caso ocorra desistência total ou parcial de executar os serviços;
- b) multa de 0,1% (hum décimo por cento) sobre o valor de cada parcela, por dia de atraso na sua conclusão, conforme previsão no cronograma físico-financeiro.
- c) multa de 0,2% (dois décimos por cento) sobre o valor global do contrato, por dia que exceder o prazo de conclusão total previsto no cronograma físico-financeiro.
- d) suspensão temporária de participar em licitação ou contratar com a Administração pelo prazo de 01 (um) ano
- e) declaração de inidoneidade para licitar ou contratar com a Administração Pública enquanto perdurarem os motivos determinantes da punição ou até que seja promovida a reabilitação perante a Administração, que será concedida após o contratado ressarcir à Administração pelos prejuízos causados e após decorrido o prazo da suspensão aplicada no item anterior.

17. DA RESCISÃO CONTRATUAL

17.1. A inexecução total ou parcial deste contrato ensejará a sua rescisão com as conseqüências contratuais e as previstas em Lei.

17.2. A rescisão do presente contrato poderá ser determinada por ato unilateral e restrito da Contratante.

17.3. O contrato poderá ser rescindido amigavelmente, por acordo entre as partes, desde que haja conveniência para a Contratante.

17.4. Fica ainda assegurado a Contratante o direito de rescisão deste contrato, independentemente de aviso extra judicial ou de interpelação judicial, nos seguintes casos:

- a) Atraso injustificado por mais de 15 (quinze) dias consecutivos do início da execução dos serviços;
- b) Interrupção dos serviços sem justa causa e prévia comunicação a Contratante por mais de 05 (cinco) dias;
- c) Desatendimento das determinações regulares de representantes que forem designados pela Contratante, para acompanhar, na qualidade de fiscal, a execução dos serviços;
- d) Descumprimento de qualquer determinação da Contratante, feita em base contratual;
- e) Transferência dos serviços, objeto do presente contrato a terceiros, no todo ou em parte, sem a prévia e expressa autorização da Contratante;
- f) Cometimento reiterado de falhas causadas na execução dos serviços;
- g) A lentidão na execução das obras e serviços, levando a fiscalização a comprovar a impossibilidade da conclusão das obras e serviços nos prazos estipulados;
- h) Entrar em concordata, falência ou dissolução, ou recair no processo de insolvência sobre qualquer de seus dirigentes.
- i) Para atender o interesse e conveniência administrativa, mediante comunicação a Contratada, com antecedência mínima de 30 (trinta) dias, desde que seja efetuado o pagamento dos serviços efetivamente prestados, e devidamente aprovados até a data da rescisão contratual.

17.5. Declarada a rescisão contratual em decorrência de qualquer um dos fundamentos do item anterior, a contratada receberá exclusivamente o pagamento dos serviços executados e recebidos, deduzido o valor correspondente as multas porventura existentes.



17.6. Não caberá a Contratada indenização de qualquer espécie seja a que título for, se o contrato vier a ser rescindido em decorrência de descumprimento das normas nele estabelecidas.

18. DISPOSIÇÕES FINAIS

18.1. Independente de declaração expressa, a apresentação da proposta implicará na aceitação plena e total das cláusulas e condições do presente edital.

18.2. Os casos omissos neste edital serão resolvidos pela Comissão de Licitação da Prefeitura Municipal de Santa Quitéria.

18.3. Este Edital e seus anexos poderão ser examinados na sala da Comissão de Licitação da Prefeitura Municipal de Santa Quitéria, sito à Rua Profa. Ernestina nº 50 - Bairro Piracicaba – Santa Quitéria – Ce., no horário das 8h00min às 12h00min e das 14h00min às 17h00min, de segunda a sexta-feira. E no site do portal das licitações do Tribunal de Contas dos Municípios – www.tcm.ce.gov.br/licitacoes.

18.4. Demais informações podem ser obtidas junto a Comissão de Licitação, no horário e dias acima mencionados,

Santa Quitéria (Ce), 26 de junho de 2017.

COMISSÃO DE LICITAÇÃO:



Presidente – Edneiza de Albuquerque Fernandes



Membro – Francisco Daniel de Araújo



Membro – Josilene Oliveira dos Santos

PROCURADORIA GERAL DO MUNICÍPIO:

Aprovo o edital, pois em conformidade com as exigências legais, especialmente a Lei nº 8.666/93 e suas alterações posteriores.

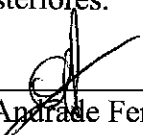

Antonio Ednaldo Andrade Ferreira – OAB/CE27.916

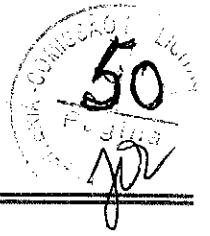

ANEXO I
**ORÇAMENTO BÁSICO – PLANILHA ORÇAMENTÁRIA, MEMORIAL DE CÁLCULO,
CRONOGRAMA FÍSICO-FINANCEIRO.**

ANEXO I.A
COMPOSIÇÃO DOS ENCARGOS SOCIAIS

ANEXO I.B
COMPOSIÇÃO DO BDI

ANEXO II
MEMORIAL DESCRITIVO - ESPECIFICAÇÕES TÉCNICAS



Santa Quitéria
GOVERNO MUNICIPAL



ORÇAMENTO BASICO

OBRA/SERVICO
LOCAL
DATA
FONTE

EXECUÇÃO DE SERVIÇOS DE REFORMA NO MERCADO PÚBLICO MUNICIPAL JOÃO RODRIGUES DE ASSIS PARENTE
RUA ADROALDO MARTINS, S/N, CENTRO - SANTA QUITÉRIA - CE
MAIO - 2017.
SEINFRA 24.1 E SINAPI 2017/04

ITEM	CÓDIGO	DESCRIÇÃO	FONTE	UND	QUANTIDADE	PREÇO UNITÁRIO R\$	PREÇO TOTAL R\$
							43.201,07
1	SERVIÇOS PRELIMINARES						2.441,38
1.1	CONSTRUÇÃO DO CANTEIRO DE OBRAS						1.369,20
1.1.1	74209/001	PLACA DE OBRA EM CHAPA DE AÇO GALVANIZADO	SINAPI	M2	6,00	228,20	1.369,20
1.1.2	85423	ISOLAMENTO DE OBRA COM TELA PLASTICA COM MALHA DE 5mm	SINAPI	M2	164,95	6,50	1.072,18
1.2	DEMOLIÇÕES E RETIRADAS						40.759,69
1.2.1	C1046	DEMOLIÇÃO DE COBERTURA C/TELHAS ONDULADAS DE FIBROCIMENTO	SEINFRA	M2	1.743,66	2,62	4.568,39
1.2.2	73801/001	DEMOLIÇÃO DE PISO DE ALTA RESISTENCIA	SINAPI	M2	82,95	18,66	1.547,85
1.2.3	73802/001	DEMOLIÇÃO DE REVESTIMENTO DE ARGAMASSA DE CAL E AREIA	SINAPI	M2	622,90	6,22	3.874,44
1.2.4	73899/002	DEMOLIÇÃO DE ALVENARIA DE TIJOLOS FURADOS S/ REAPROVEITAMENTO	SINAPI	M3	3,30	70,39	232,29
1.2.5	85375	REMOÇÃO DE BLOKRET COM EMPILHAMENTO	SINAPI	M2	853,76	9,84	8.401,00
1.2.6	C1073	DEMOLIÇÃO DE REVESTIMENTO COM PEDRAS NATURAIS	SEINFRA	M2	156,55	30,35	4.811,99
1.2.7	85406	REMOÇÃO DE AZULEJO E SUBSTRATO DE ADERENCIA EM ARGAMASSA	SINAPI	M2	76,08	35,19	2.677,26
1.2.8	72238	RETIRADA DE FORRO EM REGUAS DE PVC, INCLUSIVE RETIRADA DE PERFIS	SINAPI	M2	19,29	5,70	109,95
1.2.9	85332	RETIRADA DE APARELHOS DE ILUMINAÇÃO C/ REAPROVEITAMENTO DE LAMPADAS	SINAPI	UN	80,00	4,13	330,40
1.2.10	85418	RETIRADA DE TUBULACAO HIDROSSANITARIA EMBUTIDA COM CONEXOES Ø 1/2" A 2"	SINAPI	M	40,00	5,93	237,20
1.2.11	85420	RETIRADA DE TUBULACAO HIDROSSANITARIA EMBUTIDA COM CONEXOES, Ø 2 1/2" A 4"	SINAPI	M	24,00	8,90	213,60
1.2.12	C1061	DEMOLIÇÃO DE LOUÇA SANITÁRIA	SEINFRA	UN	2,00	10,86	21,72
1.2.13	85333	RETIRADA DE APARELHOS SANITÁRIOS	SINAPI	UN	4,00	14,39	57,56
1.2.14	85383	REMOÇÃO DE CALHAS E CONDUTORES DE AGUAS PLUVIAIS	SINAPI	M	117,00	2,48	290,16
1.2.15	C2197	REMOÇÃO DE PINTURA ANTIGA A CAL	SEINFRA	M2	1.193,22	1,83	2.183,69
1.2.16	C2210	RETIRADA DE PORTAS E JANELAS, INCLUSIVE BATESNTES	SEINFRA	M2	8,40	8,38	70,39
1.2.17	C2100	RASGO EM CONCRETO P/TUBULAÇÕES D=85 A 100mm (2 1/2" A 4")	SEINFRA	M	95,60	22,44	2.145,26
1.2.18	C2096	RASGO EM ALVENARIA P/TUBULAÇÕES D=32 A 50mm (1 1/4" A 2")	SEINFRA	M	195,00	6,21	1.210,95
1.2.19	72897	CARGA MANUAL DE ENTULHO EM CAMINHAO BASCULANTE 6 M3	SINAPI	M3	181,76	19,08	3.467,96
1.2.20	C2530	TRANSPORTE DE MATERIAL, EXCETO ROCHA EM CAMINHÃO ATE 10KM	SEINFRA	M3	181,76	23,70	4.307,71
							5.831,50
2	MOVIMENTO DE TERRA						5.831,50
2.1	ESCAVAÇÕES EM VALAS, VALETAS, CANAIS E FUNDAÇÕES						4.752,21
2.1.1	93358	ESCAVAÇÃO MANUAL DE VALAS, AF_03/2016	SINAPI	M3	96,57	49,21	4.752,21
2.1.2	73984/006	REATERRO DE VALA COM COMPACTAÇÃO MANUAL	SINAPI	M3	28,92	37,32	1.079,29
							21.532,15
3	ESTRUTURA						9.427,85
3.1	INFRAESTRUTURA						
3.1.1	95467	EMBASAMENTO C/PEDRA ARGAMASSADA UTILIZANDO ARG.CIM/AREIA 1:4	SINAPI	M3	7,67	309,16	2.371,18
3.1.2	C4592	ALVENARIA DE EMBASAMENTO EM TIJOLO CERÂMICO FURADO C/ ARGAMASSA CIMENTO E AREIA 1:4	SEINFRA	M3	8,23	396,02	3.279,05
3.1.3	74007/001	FORMA TABUA P/ CONCRETO EM FUNDAÇÃO C/ REAPROVEITAMENTO 10 X.	SINAPI	M2	8,36	22,28	186,26
3.1.4	92917	ARMAÇÃO DE ESTRUTURAS DE CONCRETO ARMADO, EXCETO VIGAS, PILARES, LAJES FUNDAÇÕES PROFUNDAS (DE EDIFÍCIOS DE MÚLTIPLOS PAVIMENTOS, EDIFICAÇÃO TÉRREA OU SOBRADO), UTILIZANDO AÇO CA-50 DE 8.0 MM - MONTAGEM, AF_12/2016	SINAPI	KG	142,72	9,40	1.341,57
3.1.5	94968	CONCRETO MAGRO PARA LASTRO, TRAÇO 1:4,5:4,5 (CIMENTO/ AREIA MÉDIA/ BRITA 1) - PREPARO MECÂNICO COM BETONEIRA 600 L. AF_07/2016	SINAPI	M3	0,29	202,08	58,60
3.1.6	94971	CONCRETO FCK = 25MPA, TRAÇO 1:2,3:2,7 (CIMENTO/ AREIA MÉDIA/ BRITA 1)- PREPARO MECÂNICO COM BETONEIRA 600 L. AF_07/2016	SINAPI	M3	3,57	252,50	901,43
3.1.7	74157/004	LANÇAMENTO/APLICACAO MANUAL DE CONCRETO EM FUNDACOES	SINAPI	M3	3,85	83,33	320,82
3.1.8	83742	IMPERMEABILIZACAO DE SUPERFICIE COM EMULSAO ASFALTICA A BASE D'AGUA	SINAPI	M2	18,77	20,62	387,04
3.1.9	C1473	IMPERMEABILIZAÇÃO DE RESERVATÓRIOS E PISCINAS ELEVADAS C/ IMPERMEABILIZANTE ESTRUTURAL C/ APLICAÇÃO DE MEMBRANA ELÁSTICA BI-COMPONENTE	SEINFRA	M2	24,00	24,25	582,00
							12.104,20
3.2	SUPRAESTRUTURA						
3.2.1	00001347	CHAPA DE MADEIRA COMPENSADA PLASTIFICADA PARA FORMA DE CONCRETO, DE 2,20 X 1,10 M, E = 12 MM	SINAPI	M2	6,63	33,06	219,19
3.2.2	92762	ARMAÇÃO DE PILAR OU VIGA DE UMA ESTRUTURA CONVENCIONAL DE CONCRETO ARMADO EM UM EDIFÍCIO DE MÚLTIPLOS PAVIMENTOS, UTILIZANDO AÇO CA-50 DE 10.0 MM - MONTAGEM, AF_12/2016	SINAPI	KG	526,26	7,24	3.810,12

A.

RNP.061160530-9

Engenheiro Civil



Santa Quitéria
GOVERNO MUNICIPAL



ORÇAMENTO BÁSICO

OBRA/SERVIÇO EXECUÇÃO DE SERVIÇOS DE REFORMA NO MERCADO PÚBLICO MUNICIPAL JOÃO RODRIGUES DE ASSIS PARENTE
LOCAL RUA ADROALDO MARTINS, S/N, CENTRO - SANTA QUITÉRIA - CE
DATA MAIO - 2017.
FONTE SEINFRA 24.1 E SINAPI 2017/04

ITEM	CÓDIGO	DESCRIÇÃO	FONTE	UND	QUANTIDADE	PREÇO UNITÁRIO R\$	PREÇO TOTAL R\$
3.2.3	94971	CONCRETO FCK = 25MPA, TRAÇO 1:2,3:2,7 (CIMENTO/ AREIA MÉDIA/ BRITA 1). PREPARO MECÂNICO COM BETONEIRA 600 L. AF_07/2016	SINAPI	M3	7,52	252,50	1.898,80
3.2.4	C1604	LANÇAMENTO E APLICAÇÃO DE CONCRETO S/ ELEVAÇÃO	SEINFRA	M3	7,52	81,69	614,31
3.2.5	74202/002	LAJE PRÉ-MOLDADA P/PISO, SOBRECARGA 200KG/M2, VAOS ATE 3,50M/E=8CM, C/LAJOTAS E CAP.C/CONC FCK=20MPA, 4CM, INTER-EIXO 38CM, C/ESCORAMENTO (REAPR.3X) E FERRAGEM NEGATIVA	SINAPI	M2	15,00	58,91	883,65
3.2.6	74202/001	LAJE PRÉ-MOLDADA P/FORRO, SOBRECARGA 100KG/M2, VAOS ATE 3,50M/E=8CM, C/LAJOTAS E CAP.C/CONC FCK=20MPA, 3CM, INTER-EIXO 38CM, C/ESCORAMENTO (REAPR.3X) E FERRAGEM NEGATIVA	SINAPI	M2	87,36	53,55	4.678,13
							14.470,96
4	PAREDES E PAINÉIS						
4.1	87520	ALVENARIA DE VEDAÇÃO DE BLOCOS CERÂMICOS FURADOS NA HORIZONTAL DE 9X19X19CM (ESPESSURA 9CM) DE PAREDES COM ÁREA LÍQUIDA MAIOR OU IGUAL A 6M² COM VÃOS E ARGAMASSA DE ASSENTAMENTO COM PREPARO MANUAL. AF_06/2014	SINAPI	M2	211,65	49,93	10.567,68
4.2	C0052	ALVENARIA DE ELEMENTO VAZADO DE CONCRETO (50X50X6cm) C/ARG. CIMENTO E AREIA TRAÇO 1:3 ANTI-CHUVA	SEINFRA	M2	21,32	40,69	867,51
4.3	C1142	DIVISÓRIA PRÉ-MOLDADA EM CONCRETO ESP.=5cm	SEINFRA	M2	20,55	97,79	2.009,68
4.4	93186	VERGA MOLDADA IN LOCO EM CONCRETO PARA JANELAS COM ATÉ 1,5 M DE VÃO. AF_03/2016	SINAPI	M	31,80	32,27	1.026,19
							62.880,63
5	COBERTURA						
5.1	XXX-1	RECOLOCAÇÃO DE TELHA DE FIBROCIMENTO ONDULADA	PRÓPRIA	M2	768,50	7,04	5.410,24
5.2	C2453	TELHA TRANSPARENTE ONDULADA	SEINFRA	M2	54,60	49,20	2.686,32
5.3	94207	TELHAMENTO COM TELHA ONDULADA DE FIBROCIMENTO E = 6 MM, COM RECOBRIMENTO LATERAL DE 1/4 DE ONDA PARA TELHADO COM INCLINAÇÃO MAIOR QUE 10º, COM ATÉ 2 ÁGUAS, INCLUSIVE ICAMENTO. AF_06/2016	SINAPI	M2	920,56	37,91	34.898,43
5.4	6225	IMPERMEABILIZAÇÃO DE CALHAS/LAJES DESCOBERTAS, COM EMULSAO ASFALTICA COM ELASTOMEROS, 3 DEMAOS	SINAPI	M2	297,85	33,19	9.885,64
							62.311,11
6	REVESTIMENTOS INTERNOS E EXTERNOS						
6.1	87879	CHAPISCO APLICADO EM ALVENARIAS E ESTRUTURAS DE CONCRETO INTERNAS, COM COLHER DE PEDREIRO, ARGAMASSA TRAÇO 1:3 COM PREPARO EM BETONEIRA 400L. AF_06/2014	SINAPI	M2	1.195,91	2,37	2.834,31
6.2	C3121	REBOCO C/ ARGAMASSA DE CIMENTO E AREIA PENEIRADA, TRAÇO 1:6	SEINFRA	M2	721,69	25,39	18.323,71
6.3	C-1226	EMBOÇO C/ ARGAMASSA DE CIMENTO E AREIA S/ PENEIRAR, TRAÇO 1:5	SEINFRA	M2	474,22	19,42	9.209,35
6.4	C4445	CERÂMICA ESMALTADA C/ ARG. PRÉ-FABRICADA ACIMA DE 30x30cm (900cm²) - PEI-5/PEI-4 - P/ PAREDE	SEINFRA	M2	102,80	68,14	7.004,79
6.5	C4442	CERÂMICA ESMALTADA C/ ARG. PRÉ-FABRICADA ATÉ 10x10cm (100cm²) DECORATIVA - P/ PAREDE	SEINFRA	M2	371,42	57,52	21.364,09
6.6	C1120	REJUNTAMENTO C/ ARG. PRÉ-FABRICADA, JUNTA ATÉ 2mm EM CERÂMICA, ATÉ 30x30 cm (900 cm²) (PAREDE/PISO)	SEINFRA	M2	474,22	5,16	2.446,98
6.7	00011587	FORRO DE PVC LISO, BRANCO, REGUA DE 10 CM, ESPESSURA DE 8 MM A 10 MM (COM COLOCAÇÃO / SEM ESTRUTURA METÁLICA)	SINAPI	M2	19,29	58,47	1.127,89
							84.951,02
7	PISOS INTERNOS E EXTERNOS						
7.1	C3001	CERÂMICA ESMALTADA C/ ARG. PRÉ-FABRICADA ACIMA DE 30x30 cm (900 cm²) - PEI-5/PEI-4 - P/ PISO	SEINFRA	M2	19,29	65,43	1.262,14
7.2	C1120	REJUNTAMENTO C/ ARG. PRÉ-FABRICADA, JUNTA ATÉ 2mm EM CERÂMICA, ATÉ 30x30 cm (900 cm²) (PAREDE/PISO)	SEINFRA	M2	19,29	5,16	99,54
7.3	C0330	ATERRO C/COMPACTAÇÃO MANUAL S/CONTROLE, MAT. C/AQUISIÇÃO	SEINFRA	M3	42,02	66,11	2.777,94
7.4	95241	LASTRO DE CONCRETO, E = 5 CM, PREPARO MECÂNICO, INCLUSOS LANÇAMENTO E ADENSAMENTO. AF_07_2016	SINAPI	M2	61,34	16,42	1.007,20
7.5	72137	PISO INDUSTRIAL ALTA RESISTENCIA, ESPESSURA 12MM, INCLUSO JUNTAS DE DILATAÇÃO PLÁSTICAS E POLIMENTO MECANIZADO	SINAPI	M2	751,95	75,25	66.584,24
7.6	C1865	PEDRA PORTUGUESA 2 CORES	SEINFRA	M2	149,41	70,82	10.581,22
7.7	92396	EXECUÇÃO DE PASSEIO EM PISO INTERTRAVADO, COM BLOCO RETANGULAR COR NATURAL DE 20 X 10 CM, ESPESSURA 6 CM. AF_12/2015	SINAPI	M2	169,11	53,06	8.972,98
7.8	C4623	PISO PODOTÁTIL INTERNO EM BORRACHA 30x30cm, ASSENTAMENTO COM COLA VINIL (FORNECIMENTO E ASSENTAMENTO)	SEINFRA	M2	27,39	112,01	3.067,95

A.

Engenheiro Civil
RNP.061160530



Santa Quitéria
GOVERNO MUNICIPAL

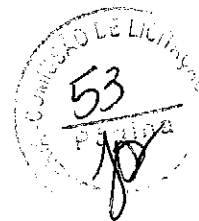

ORÇAMENTO BÁSICO

OBRA/SERVIÇO EXECUÇÃO DE SERVIÇOS DE REFORMA NO MERCADO PÚBLICO MUNICIPAL JOÃO RODRIGUES DE ASSIS PARENTE
LOCAL RUA ADROALDO MARTINS, S/N, CENTRO - SANTA QUITÉRIA - CE
DATA MAIO - 2017.
FONTE SEINFRA 24.1 E SINAPI 2017/04

ITEM	CÓDIGO	DESCRIÇÃO	FONTE	UND	QUANTIDADE	PREÇO UNITÁRIO R\$	PREÇO TOTAL R\$
7.9	C4524	PISO PODOTÁTIL EXTERNO EM PMC ESP. 3CM. ASSENTADO COM ARGAMASSA (FORNECIMENTO E ASSENTAMENTO)	SEINFRA	M2	9,19	65,05	597,81
							4.134,33
8	INSTALAÇÕES HIDRAULICAS						
8.1	89538	ADAPTADOR CURTO COM BOLSA E ROSCA PARA REGISTRO, PVC, SOLDÁVEL, DN 25MM X 3/4, INSTALADO EM PRUMADA DE ÁGUA - FORNECIMENTO E INSTALAÇÃO. AF_12/2014	SINAPI	UN	9,00	2,45	22,05
8.2	89987	REGISTRO DE GAVETA BRUTO, LATÃO, ROSCÁVEL, 3/4", COM ACABAMENTO E CANOPLA CROMADOS. FORNECIDO E INSTALADO EM RAMAL DE ÁGUA. AF_12/2014	SINAPI	UN	9,00	67,35	606,15
8.3	89357	TUBO, PVC, SOLDÁVEL, DN 32MM, INSTALADO EM RAMAL OU SUB-RAMAL DE ÁGUA- FORNECIMENTO E INSTALAÇÃO. AF_12/2014	SINAPI	M	15,00	20,37	305,55
8.4	89356	TUBO, PVC, SOLDÁVEL, DN 25MM, INSTALADO EM RAMAL OU SUB-RAMAL DE ÁGUA- FORNECIMENTO E INSTALAÇÃO. AF_12/2014	SINAPI	M	81,00	14,42	1.168,02
8.5	89362	JOELHO 90 GRAUS, PVC, SOLDÁVEL, DN 25MM, INSTALADO EM RAMAL OU SUB-RAMAL DE ÁGUA - FORNECIMENTO E INSTALAÇÃO. AF_12/2014	SINAPI	UN	60,00	5,59	335,40
8.6	89366	JOELHO 90 GRAUS COM BUCHA DE LATÃO, PVC, SOLDÁVEL, DN 25MM, X 3/4 INSTALADO EM RAMAL OU SUB-RAMAL DE ÁGUA - FORNECIMENTO E INSTALAÇÃO. AF_12/2014	SINAPI	UN	8,00	10,45	83,60
8.7	89367	JOELHO 90 GRAUS, PVC, SOLDÁVEL, DN 32MM, INSTALADO EM RAMAL OU SUB-RAMAL DE ÁGUA - FORNECIMENTO E INSTALAÇÃO. AF_12/2014	SINAPI	UN	10,00	7,57	75,70
8.8	94703	ADAPTADOR COM FLANGE E ANEL DE VEDAÇÃO, PVC, SOLDÁVEL, DN 25 MM X 3/4, INSTALADO EM RESERVAÇÃO DE ÁGUA DE EDIFICAÇÃO QUE POSSUA RESERVATÓRIO DE FIBRA/FIBROCIMENTO FORNECIMENTO E INSTALAÇÃO. AF_06/2016	SINAPI	UN	6,00	17,10	102,60
8.9	94704	ADAPTADOR COM FLANGE E ANEL DE VEDAÇÃO, PVC, SOLDÁVEL, DN 32 MM X 1, INSTALADO EM RESERVAÇÃO DE ÁGUA DE EDIFICAÇÃO QUE POSSUA RESERVATÓRIO DE FIBRA/FIBROCIMENTO FORNECIMENTO E INSTALAÇÃO. AF_06/2016	SINAPI	UN	6,00	20,27	121,62
8.10	00011824	TORNEIRA METÁLICA DE BOIA VAZAO TOTAL PARA CAIXA D'AGUA, 3/4", COM HASTEMETÁLICA E BALAO PLÁSTICO	SINAPI	UN	6,00	31,77	190,62
8.11	00034637	CAIXA D'AGUA EM POLIETILENO 500 LITROS, COM TAMPA	SINAPI	UN	6,00	187,17	1.123,02
							10.240,63
9	INSTALAÇÕES SANITÁRIAS E DRENAGEM PLUVIAL						
9.1	C0603	CAIXA EM ALVENARIA (40X40X60cm) DE 1/2 TUILO COMUM, LASTRO DE CONCRETO E TAMPA DE CONCRETO	SEINFRA	UN	9,00	162,02	1.458,18
9.2	C2832	FOSSA SÉPTICA E SUMIDOURO EM ALVENARIA	SEINFRA	UN	1,00	2.556,77	2.556,77
9.3	C2593	TUBO PVC BRANCO P/ESGOTO D=100MM (4")	SEINFRA	M	210,00	23,92	5.023,20
9.4	C2596	TUBO PVC BRANCO P/ESGOTO D=50mm (2")	SEINFRA	M	30,00	13,32	399,60
9.5	C2093	RALO SECO PVC RÍGIDO	SEINFRA	UN	6,00	30,26	181,56
9.6	89801	JOELHO 90 GRAUS, PVC, SERIE NORMAL, ESGOTO PREDIAL, DN 50 MM, JUNTA ELÁSTICA, FORNECIDO E INSTALADO EM PRUMADA DE ESGOTO SANITÁRIO OU VENTILAÇÃO. AF_12/2014	SINAPI	UN	18,00	4,30	77,40
9.7	89802	JOELHO 45 GRAUS, PVC, SERIE NORMAL, ESGOTO PREDIAL, DN 50 MM, JUNTA ELÁSTICA, FORNECIDO E INSTALADO EM PRUMADA DE ESGOTO SANITÁRIO OU VENTILAÇÃO. AF_12/2014	SINAPI	UN	12,00	4,86	58,32
9.8	89809	JOELHO 90 GRAUS, PVC, SERIE NORMAL, ESGOTO PREDIAL, DN 100 MM, JUNTA ELÁSTICA, FORNECIDO E INSTALADO EM PRUMADA DE ESGOTO SANITÁRIO OU VENTILAÇÃO. AF_12/2014	SINAPI	UN	40,00	12,14	485,60
							6.086,54
10	LOUÇAS E ACESSÓRIOS						
10.1	86931	VASO SANITÁRIO SIFONADO COM CAIXA ACOPLADA LOUÇA BRANCA, INCLUSO ENGATE FLEXÍVEL EM PLÁSTICO BRANCO. 1/2 X 40CM - FORNECIMENTO E INSTALAÇÃO. AF_12/2013	SINAPI	UN	4,00	347,64	1.390,56
10.2	86942	LAVATÓRIO LOUÇA BRANCA SUSPENSO, 29,5 X 39CM OU EQUIVALENTE, PADRÃO POPULAR, INCLUSO SIFÃO TIPO GARRAFA EM PVC, VÁLVULA E ENGATE FLEXÍVEL 30CM EM PLÁSTICO E TORNEIRA CROMADA DE MESA, PADRÃO POPULAR - FORNECIMENTO E INSTALAÇÃO. AF_12/2013	SINAPI	UN	3,00	158,06	474,18
10.3	C3017	PIA DE AÇO INOX (1.20x0.60)m C/ 1 CUBA E ACESSÓRIOS	SEINFRA	UN	6,00	407,42	2.444,52
10.4	C2605	TORNEIRA DE PRESSÃO CROMADA USO GERAL	SEINFRA	UN	6,00	44,07	264,42

A.

A. Erison M. de Mesquita
Engenheiro Civil
RNP.061160530-9



Santa Quitéria
GOVERNO MUNICIPAL



ORÇAMENTO BÁSICO

OBRA/SERVIÇO
LOCAL
DATA
FONTE

EXECUÇÃO DE SERVIÇOS DE REFORMA NO MERCADO PÚBLICO MUNICIPAL JOÃO RODRIGUES DE ASSIS PARENTE
RUA ADROALDO MARTINS, S/N, CENTRO - SANTA QUITÉRIA - CE
MAIO - 2017.
SEINFRA 24.1 E SINAPI 2017/04

ITEM	CÓDIGO	DESCRIÇÃO	FONTE	UND	QUANTIDADE	PREÇO UNITÁRIO R\$	PREÇO TOTAL R\$
10.5	C0349	BACIA DE LOUÇA BRANCA C/CAIXA ACOPLADA, ENTRADA HORIZONTAL	SEINFRA	UN	1,00	381,46	381,46
10.6	C1283	ESPELHO TIPO CRISMETAL MOD.PAVC (INSTALADO)	SEINFRA	UN	3,00	82,85	248,55
10.7	C1898	PEÇAS DE APOIO DEFICIENTES C/TUBO INOX PAVC'S	SEINFRA	M	2,70	196,12	529,52
10.8	C4670	PORTA PAPEL METÁLICO	SEINFRA	UN	5,00	26,53	132,65
10.9	C1990	PORTA SABÃO LÍQUIDO DE VIDRO (INSTALADO)	SEINFRA	UN	3,00	35,63	106,89
10.10	C1995	PORTA TOALHA DE PAPEL - METÁLICO (INSTALADO)	SEINFRA	UN	3,00	37,93	113,79
							23.741,85
11	INSTALAÇÕES ELÉTRICAS						
11.1	91926	CABO DE COBRE FLEXÍVEL ISOLADO, 2,5 MM², ANTI-CHAMA 450/750 V, PARA CIRCUITOS TERMINAIS - FORNECIMENTO E INSTALAÇÃO. AF_12/2015	SINAPI	M	900,00	2,80	2.520,00
11.2	91928	CABO DE COBRE FLEXÍVEL ISOLADO, 4 MM², ANTI-CHAMA 450/750 V, PARA CIRCUITOS TERMINAIS - FORNECIMENTO E INSTALAÇÃO. AF_12/2015	SINAPI	M	425,00	3,96	1.683,00
11.3	91930	CABO DE COBRE FLEXÍVEL ISOLADO, 6 MM², ANTI-CHAMA 450/750 V, PARA CIRCUITOS TERMINAIS - FORNECIMENTO E INSTALAÇÃO. AF_12/2015	SINAPI	M	300,00	4,69	1.407,00
11.4	93009	ELETRODUTO RÍGIDO ROSCÁVEL, PVC, DN 60 MM (2") - FORNECIMENTO E INSTALAÇÃO. AF_12/2015	SINAPI	M	30,00	14,04	421,20
11.5	C1168	DUTO PERFURADO - ELETROCALHA CHAPA DE AÇO (50X50)mm	SEINFRA	M	63,00	49,94	3.146,22
11.6	91854	ELETRODUTO FLEXÍVEL CORRUGADO, PVC, DN 25 MM (3/4"), PARA CIRCUITOS TERMINAIS, INSTALADO EM PAREDE - FORNECIMENTO E INSTALAÇÃO. AF_12/2015	SINAPI	M	25,00	5,64	141,00
11.7	91856	ELETRODUTO FLEXÍVEL CORRUGADO, PVC, DN 32 MM (1"), PARA CIRCUITOS TERMINAIS, INSTALADO EM PAREDE - FORNECIMENTO E INSTALAÇÃO. AF_12/2015	SINAPI	M	18,00	7,18	129,24
11.8	C1184	ELETRODUTO FLEXÍVEL, TIPO GARGANTA	SEINFRA	M	150,00	10,36	1.554,00
11.9	C3579	QUADRO DE MEDIÇÃO PADRÃO COELCE - PADRÃO POPULAR	SEINFRA	UN	6,00	68,74	412,44
11.10	74052/005	QUADRO DE MEDIÇÃO GERAL EM CHAPA METÁLICA PARA EDIFÍCIOS COM 16 APTOS, INCLUSIVE DISJUNTORES E ATERRAMENTO	SINAPI	UN	1,00	1.144,57	1.144,57
11.11	74131/005	QUADRO DE DISTRIBUIÇÃO DE ENERGIA DE EMBUTIR, EM CHAPA METÁLICA, PARA 24 DISJUNTORES TERMOMAGNÉTICOS MONOPOLARES, COM BARRAMENTO TRIFÁSICO ENEUTRO, FORNECIMENTO E INSTALAÇÃO	SINAPI	UN	1,00	596,53	596,53
11.12	84402	QUADRO DE DISTRIBUIÇÃO DE ENERGIA P/ 6 DISJUNTORES TERMOMAGNÉTICOS MONOPOLARES SEM BARRAMENTO, DE EMBUTIR, EM CHAPA METÁLICA - FORNECIMENTO E INSTALAÇÃO	SINAPI	UN	6,00	77,72	466,32
11.13	74131/007	QUADRO DE DISTRIBUIÇÃO DE ENERGIA DE EMBUTIR, EM CHAPA METÁLICA, PARA 40 DISJUNTORES TERMOMAGNÉTICOS MONOPOLARES, COM BARRAMENTO TRIFÁSICO ENEUTRO, FORNECIMENTO E INSTALAÇÃO	SINAPI	UN	1,00	983,51	983,51
11.14	74130/001	DISJUNTOR TERMOMAGNÉTICO MONOPOLAR PADRÃO NEMA (AMERICANO) 10 A 30A 240V, FORNECIMENTO E INSTALAÇÃO	SINAPI	UN	52,00	11,66	606,32
11.15	74130/001	DISJUNTOR TERMOMAGNÉTICO MONOPOLAR PADRÃO NEMA (AMERICANO) 10 A 30A 240V, FORNECIMENTO E INSTALAÇÃO	SINAPI	UN	1,00	11,66	11,66
11.16	92000	TOMADA BAIXA DE EMBUTIR (1 MÓDULO), 2P+T 10 A, INCLUINDO SUPORTE E PLACA - FORNECIMENTO E INSTALAÇÃO. AF_12/2015	SINAPI	UN	18,00	19,19	345,42
11.17	91960	INTERRUPTOR PARALELO (2 MÓDULOS), 10A/250V, SEM SUPORTE E SEM PLACA - FORNECIMENTO E INSTALAÇÃO. AF_12/2015	SINAPI	UN	2,00	31,43	62,86
11.18	91952	INTERRUPTOR SIMPLES (1 MÓDULO), 10A/250V, SEM SUPORTE E SEM PLACA - FORNECIMENTO E INSTALAÇÃO. AF_12/2015	SINAPI	UN	9,00	12,41	111,69
11.19	C1637	LUMINÁRIA FLUORESCENTE COMPLETA (1 X 32)W	SEINFRA	UN	13,00	81,69	1.061,97
11.20	74082/001	REFLETOR REDONDO EM ALUMÍNIO COM SUPORTE E ALCA REGULÁVEL PARA FIXAÇÃO, COM LAMPADA VAPOR DE MERCÚRIO 250W	SINAPI	UN	30,00	231,23	6.936,90
							37.136,36
12	SPDA/INST. GAS E DE COMBATE A INCÊNDIO E PÂNICO						
12.1	C4206	PARA-RAIO TIPO FRANKLIN C/ SINALIZADOR (FORNECIMENTO E MONTAGEM)	SEINFRA	UN	1,00	1.717,10	1.717,10
12.2	72929	CORDOALHA DE COBRE NU, INCLUSIVE ISOLADORES - 35,00 MM² - FORNECIMENTO E INSTALAÇÃO	SINAPI	M	40,00	33,71	1.348,40
12.3	72930	CORDOALHA DE COBRE NU, INCLUSIVE ISOLADORES - 50,00 MM² - FORNECIMENTO E INSTALAÇÃO	SINAPI	M	200,00	40,88	8.176,00
12.4	68069	HASTE COPPERWELD 5/8 X 3,0M COM CONECTOR	SINAPI	UN	16,00	38,29	612,64
12.5	C2562	TUBO AÇO GALV. C/OU S/COSTURA D=50mm (2")	SEINFRA	M	20,00	49,45	989,00
12.6	72263	TERMINAL OU CONECTOR DE PRESSÃO - FORNECIMENTO E INSTALAÇÃO	SINAPI	UN	16,00	15,74	251,84

A.

A. Erison M. de Mesquita
Engenheiro Civil

RNP.06116053C-9



Santa Quitéria
GOVERNO MUNICIPAL



ORÇAMENTO BÁSICO

OBRA/SERVIÇO EXECUÇÃO DE SERVIÇOS DE REFORMA NO MERCADO PÚBLICO MUNICIPAL JOÃO RODRIGUES DE ASSIS PARENTE
LOCAL RUA ADROALDO MARTINS, S/N, CENTRO - SANTA QUITÉRIA - CE
DATA MAIO - 2017.
FONTE SEINFRA 24.1 E SINAPI 2017/04

ITEM	CÓDIGO	DESCRIÇÃO	FONTE	UND	QUANTIDADE	PREÇO UNITÁRIO R\$	PREÇO TOTAL R\$
12.7	C0467	BRACEIRA TIPO "D", METÁLICA ATE 2"	SEINFRA	UN	22,00	5,04	110,88
12.8	C0603	CAIXA EM ALVENARIA (40X40X60cm) DE 1/2 TIJOLO COMUM, LASTRO DE CONCRETO E TAMPA DE CONCRETO	SEINFRA	UN	4,00	162,02	648,08
12.9	92335	TUBO DE AÇO GALVANIZADO COM COSTURA, CLASSE MÉDIA, CONEXÃO RANHURADA, DN 50 (2"), INSTALADO EM PRUMADAS - FORNECIMENTO E INSTALAÇÃO. AF_12/2015	SINAPI	M	62,01	45,59	2.827,04
12.10	C0001	ABRIGO P/ HIDRANTE C/MANGUEIRA E ESGUICHO DE LATÃO	SEINFRA	UN	4,00	1.558,98	6.235,92
12.11	C4304	HIDRANTE DE PISO	SEINFRA	UN	1,00	830,22	830,22
12.12	C0332	AUTOMÁTICO DE BOIA	SEINFRA	UN	1,00	59,87	59,87
12.13	C0447	BOMBA CENTRÍFUGA DE 5 CV, INCLUSIVE MAT. DE SUÇÃO	SEINFRA	UN	1,00	1.865,12	1.865,12
12.14	C2065	QUADRO DE COMANDO DE BOMBAS - COMPLETO	SEINFRA	UN	1,00	269,43	269,43
12.15	C0389	BLOCO LUMINOSO AUTÔNOMO, INDICADOR DE SETA, MOD. UNITRON/SIMILAR	SEINFRA	UN	12,00	234,54	2.814,48
12.16	83635	EXTINTOR INCENDIO TP PO QUIMICO 6KG - FORNECIMENTO E INSTALACAO	SINAPI	UN	8,00	214,41	1.715,28
12.17	00012713	TUBO DE COBRE CLASSE "E", DN = 15 MM, PARA INSTALACAO HIDRAULICA PREDIAL	SINAPI	M	445,00	14,46	6.434,70
12.18	95248	VÁLVULA DE ESFERA BRUTA, BRONZE, ROSCÁVEL, 1/2", INSTALADO EM RESERVAÇÃO DE ÁGUA DE EDIFICAÇÃO QUE POSSUA RESERVATÓRIO DE FIBRA/FIBROCIMENTO - FORNECIMENTO E INSTALAÇÃO. AF_06/2016	SINAPI	UN	4,00	57,59	230,36
							9.609,04
13	ESQUADRIAS						
13.1	C1969	PORTA DE AÇO EM CHAPA ONDULADA OU GRADES DE ENROLAR	SEINFRA	M2	19,82	214,60	4.253,37
13.2	C1970	PORTA DE FERRO EM CHAPA	SEINFRA	M2	15,54	178,08	2.767,36
13.3	C1364	FERROLHO DE SOBREPÔR OU EMBUTIR GRANDE	SEINFRA	UN	6,00	20,34	122,04
13.4	91012	PORTA DE MADEIRA PARA VERNIZ, SEMI-OCA (LEVE OU MÉDIA), 90X210CM, ESPESSURA DE 3,5CM, INCLUSIVE DOBRADIÇAS - FORNECIMENTO E INSTALAÇÃO. AF_08/2015	SINAPI	UN	1,00	338,07	338,07
13.5	91010	PORTA DE MADEIRA PARA VERNIZ, SEMI-OCA (LEVE OU MÉDIA), 70X210CM, ESPESSURA DE 3,5CM, INCLUSIVE DOBRADIÇAS - FORNECIMENTO E INSTALAÇÃO. AF_08/2015	SINAPI	UN	2,00	255,96	511,92
13.6	91009	PORTA DE MADEIRA PARA VERNIZ, SEMI-OCA (LEVE OU MÉDIA), 60X210CM, ESPESSURA DE 3,5CM, INCLUSIVE DOBRADIÇAS - FORNECIMENTO E INSTALAÇÃO. AF_08/2015	SINAPI	UN	4,00	313,96	1.255,64
13.7	91304	FECHADURA DE EMBUTIR COM CILINDRO, EXTERNA, COMPLETA, ACABAMENTO PADRÃO POPULAR, INCLUSIVE EXECUÇÃO DE FURO - FORNECIMENTO E INSTALAÇÃO. AF_08/2015	SINAPI	UN	3,00	57,38	172,14
13.8	74046/002	TARJETA TIPO LIVRE/OCUPADO PARA PORTA DE BANHEIRO	SINAPI	UN	4,00	26,73	106,92
13.9	C0768	CHAPA CORRUGADA DE ALUMÍNIO E=0.7MM	SEINFRA	M2	1,08	75,35	81,38
							66.061,33
14	PINTURA						
14.1	88431	APLICAÇÃO MANUAL DE PINTURA COM TINTA TEXTURIZADA ACRÍLICA EM PAREDES EXTERNAS DE CASAS, DUAS CORES. AF_06/2014	SINAPI	M2	726,70	16,61	12.070,49
14.2	88489	APLICAÇÃO MANUAL DE PINTURA COM TINTA LÁTEX ACRÍLICA EM PAREDES, DUAS DEMÃOIS. AF_06/2014	SINAPI	M2	1.474,98	9,83	14.499,05
14.3	88496	APLICAÇÃO MANUAL DE PINTURA COM TINTA LÁTEX PVA EM TETO, DUAS DEMÃOIS. AF_08/2014	SINAPI	M2	187,73	8,67	1.627,62
14.4	41595	PINTURA ACRÍLICA DE FAIXAS DE DEMARCAÇÃO EM QUADRA POLIESPORTIVA, 5 CM DE LARGURA	SINAPI	M	196,88	8,30	1.633,94
14.5	C1281	ESMALTE SINTÉTICO EM ESTRUTURA DE AÇO CARBONO 50 MICRA C/REVÓLVER	SEINFRA	M2	768,50	5,55	4.265,18
14.6	75839	PINTURA PARA TELHAS DE ALUMÍNIO COM TINTA ESMALTE AUTOMOTIVA	SINAPI	M2	786,50	14,62	11.498,63
14.7	84651	PINTURA COM TINTA IMPERMEÁVEL MINERAL EM PO, DUAS DEMÃOIS	SINAPI	M2	307,04	7,51	2.305,87
14.8	95466	PINTURA ESMALTE BRILHANTE (2 DEMÃOIS) SOBRE SUPERFÍCIE METÁLICA, INCLUSIVE PROTEÇÃO COM ZARCO (1 DEMÃO)	SINAPI	M2	208,28	28,35	5.904,74
14.9	74065/002	PINTURA ESMALTE ACETINADO PARA MADEIRA, DUAS DEMÃOIS, SOBRE FUNDO NIVELADOR BRANCO	SINAPI	M2	14,49	16,31	236,33
14.10	C4025	DESENHOS INSERIDOS NO PASSEIO DE CONCRETO	SEINFRA	M2	2,25	41,70	93,83
14.11	C1621	LEITREIRO - LETRA EM PAREDES	SEINFRA	UN	85,00	10,89	925,85
							11.716,16
15	SERVIÇOS DIVERSOS						
15.1	C3015	PEITORIL DE CIMENTO	SEINFRA	M2	9,00	89,77	807,93
15.2	73631	GUARDA-CORPO EM TUBO DE AÇO GALVANIZADO	SINAPI	M2	39,57	264,24	10.455,98
15.3	00010848	PLACA DE INAUGURAÇÃO METÁLICA, 40" CM X 60" CM	SINAPI	UN	1,00	452,25	452,25

A. Erisen M. de Mesquita
Engenheiro Civil

RNP.06116053C-6

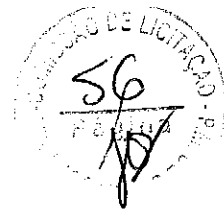

**Santa
Quitéria**

GOVERNO MUNICIPAL

ORÇAMENTO BÁSICO

OBRA/SERVIÇO EXECUÇÃO DE SERVIÇOS DE REFORMA NO MERCADO PÚBLICO MUNICIPAL JOÃO RODRIGUES DE ASSIS PARENTE
LOCAL RUA ADROALDO MARTINS, S/N, CENTRO - SANTA QUITÉRIA - CE
DATA MAIO - 2017.
FONTE SEINFRA 24.1 E SINAPI 2017/04

ITEM	CÓDIGO	DESCRIÇÃO	FONTE	UND	QUANTIDADE	PREÇO UNITÁRIO R\$	PREÇO TOTAL R\$
16		LIMPEZA GERAL					3.330,39
16.1	9537	LIMPEZA FINAL DA OBRA	SINAPI	M2	1.743,66	1,91	3.330,39
VALOR ORÇAMENTO:							446.235,07
VALOR BDI:							94.378,72
VALOR TOTAL:							540.613,79

Quinhentos e Quarenta Mil Seiscentos e Treze reais e Setenta e Nove centavos

A. Erison M. de Mesquita
A. Erison M. de Mesquita
Engenheiro Civil
RNP.061160530-9

A.
A. Erison M. de Mesquita
Engenheiro Civil
RNP.061160530-9



MEMORIAL DE CÁLCULO

OBRA EXECUÇÃO DE SERVIÇOS DE REFORMA NO MERCADO PÚBLICO MUNICIPAL JOÃO RODRIGUES DE ASSIS PARENTE
LOCAL RUA ADROALDO MARTINS, S/N, CENTRO - SANTA QUITÉRIA - CE
DATA MAIO - 2017.
FONTE SEINFRA 24.1 E SINAPI 2017/04

ITEM	DISCRIMINAÇÃO DOS SERVIÇOS	Nº DE PARTES SEMELHANTES	DETALHES METRÍCOS						
			DIMENSÕES			COMPARE AN VOLUME/PESO/ETC.			
			COMP	LARG	ALT	AUXILIAR	DEFINITIVO	UND	
1.0	SERVIÇOS PRELIMINARES								
1.1	PLACA DE OBRA E PROJETO DO CANTEIRO								
1.1.1	PLACA DE OBRA EM CHAPA DE AÇO GALVANIZADA	1.00	3.00		2.00	6.00	6.00	M2	
1.1.2	ISOLAMENTO DE OBRA COM TELA PLÁSTICA COM MALHA DE 5MM TELA DE PROTEÇÃO- PERÍMETRO GALPÃO DOS FEIRANTES	1.00	137.78		1.20		164.95	M2	
1.2	DEMOLIÇÕES E RETIRADAS								
1.2.1	RETRADA DE TELHAS ONDULADAS MERCADO GALPÃO DOS FEIRANTES	1.00 1.00	27.30 49.78	30.15 18.50		823.10 620.58	1.743,66	M2	
1.2.2	DEMOLIÇÃO DE CAMADA DE ASSESTAMENTO/CONTRAPISO COM USO DE PONTEIRO, ESPESURA ATÉ 4CM PISO ENTRADA GALERIA PELO RUA ALDROALDO MARTINS (QUIOSQUE EXISTENTE) CALÇADA E ESCADA RUA ALDROALDO MARTINS	1.00 1.00	8.49 27.68	3.25 2.00		27.59 65.36	82.95	M2	
1.2.3	DEMOLIÇÃO DE REVESTIMENTO DE ARGAMASSA DE CAL E AREIA PAREDES DENTRO DOS BOXES DO MERCADO PAREDES E BOXES INTERNOS DO MERCADO PÚBLICO H=1.00M	1.00 1.00	292.80 338.10		1.00 1.00	292.80 330.10	622.90	M2	
1.2.4	DEMOLIÇÃO DE ALVENARIA DE TIJOLOS FURADOS S/REAPROVEITAMENTO WCS-MERCADO PÚBLICO CISTERNA EXISTENTE-RUA ALDROALDO MARTINS	1.00 1.00	7.36 14.00	0.16 0.15	1.20 1.20	1.32 1.98	3.30	M3	
1.2.5	RETRADA DE PAVIMENTAÇÃO EM BLOKRET C/ REMOÇÃO LATERAL PISO TIPO TIJOLINHO- GALPÃO DOS FEIRANTES GALERIA DE ACESSO ENTRE MERCADO E GALPÃO DOS FEIRANTES	1.00 1.00	47.84 37.48	15.30 3.25		731.95 121.81	853.76	M2	
1.2.6	DEMOLIÇÃO MANUAL DEPESSO EM PEDRA CARIRI PEDRA CARIRI-PASSEIO NA AVENIDA CEL. MANOEL ALVES E NA - ALDROALDO MARTINS				ÁREA	158.55	158.55	M2	
1.2.7	REMOÇÃO DE AZULEJO E SUBSTRATO DE ADERENCIA EM ARGAMASSA WCS- PAREDES ATÉ O FORRO PVC WCS-PAREDES ATÉ H=1.80M	2.00 2.00	14.17 2.24		2.40 1.80	68.02 8.06	76.08	M2	
1.2.8	RETRADA DE FORRO EM REGUAS DE PVC, INCLUSIVE RETIRADA DE PERFIS WC FEMININO E MASCULINO		ÁREA	49.29			19.29	M2	
1.2.9	RETRADA DE APARELHOS DE ILUMINAÇÃO C/ REAPROVEITAMENTO DE LAMPADAS MERCADO PÚBLICO GALPÃO DOS FEIRANTES	20.00 20.00				40.00 40.00	80.00	UND	
1.2.10	RETRADA DE TUBULAÇÃO HIDROSSANITARIA EMBUTIDA COM CONEXÕES Ø 2 1/2" WCS FEMININO E MASCULINO	2.00	20.00			40.00	40.00	M	
1.2.11	RETRADA DE TUBULAÇÃO HIDROSSANITARIA EMBUTIDA COM CONEXÕES, Ø 2 1/2" A 4" WC FEMININO E MASCULINO	2.00	12.00			24.00	24.00	M	
1.2.12	DEMOLIÇÃO DE LOUÇA SANITÁRIA WCS FEMININO E MASCULINO	2.00					2.00	UND	
1.2.13	RETRADA DE APARELHOS SANITARIOS WCS FEMININO E MASCULINO	4.00					4.00	UND	
1.2.14	REMOÇÃO DE CALHAS E CONDUTORES DE ÁGUAS PLUVIAIS MERCADO PÚBLICO-DESCIDAS DE ÁGUAS PLUVIAIS	26.00			4.50	117.00	117.00	M	
1.2.15	REMOÇÃO DE PINTURA ANTIGA E CAL MERCADO-ÁREA INTERNA MERCADO-ÁREA EXTERNA		110.44 154.72		4.50 4.50	496.98 696.24	1.193.22	M2	
1.2.16	RETRADA DE PORTAS E JANELAS, INCLUSIVE BATENTES WCS FEMININO E MASCULINO - PORTAS ENTRADA WCS FEMININO E MASCULINO - PORTAS VESTIÁRIO	2.00 4.00	0.80 0.60		2.10 2.10	3.36 5.04	8.40	M2	
1.2.17	RASGO EM CONCRETO P/TUBULAÇÕES D=65 A 100mm (2 1/2" A 4") TUBULAÇÕES DE INCENDIO E GAS		85.60				85.60	M	
1.2.18	RASGO EM ALVENARIA P/TUBULAÇÕES D=32 A 50mm (1 1/4" A 2") TUBULAÇÕES DE ELETRICAS TUBULAÇÕES DE ÁGUAS PLUVIAIS	26.00 26.00			4.50 3.00	117.00 76.00	195.00	M	
1.2.19	REMOÇÃO MANUAL DE ENTULHO ITEM 1.2.2 ITEM 1.2.3 ITEM 1.2.4 ITEM 1.2.5 ITEM 1.2.6 ITEM 1.2.7 ITEM 1.2.16 ITEM 1.2.17 E ITEM 1.2.18 ITEM 1.2.19		ÁREA ÁREA VOLUME ÁREA ÁREA ÁREA ÁREA COMPRIMENTO COMPRIMENTO	82.95 622.90 3.30 853.76 158.55 76.08 1.193.22 290.00 195.00		0.04 0.05 3.30 0.06 0.05 0.04 0.01 0.03 0.10	3.32 31.14 3.30 51.23 7.93 3.04 11.93 0.26 1.95	184.76	M3
1.2.20	TRANSPORTE DE MATERIAL, EXCETO ROCHA EM CAMINHÃO ATÉ 10KM IDEM ITEM ANTERIOR						181.76	M3	
2.0	MOVIMENTAÇÃO DE TERRA								
2.1	ESCAVAÇÃO MANUAL DE VALA EM MATERIAL DE 1ª CATEGORIA ATÉ 1,5M EXCLUINDO ESGOTAMENTO/ESCORAMENTO BASES DOS PILARES DOS BOXES DO GALPÃO DOS FEIRANTES PAREDES DOS BOXES DO GALPÃO DOS FEIRANTES CISTERNA- MERCADO - RUA ALDROALDO MARTINS FOSSA CONTENÇÃO PASSEIO PROXIMO AO ESTACIONAMENTO DA RUA ALDROALDO MARTINS-	16.00 2.00 1.00 1.00	1.00 41.72 2.50 12.20	1.00 0.40 3.00 0.50	1.00 0.40 1.50 0.50	16.00 13.35 11.25 3.05			



COMISSÃO DE LICITAÇÃO
58
JP

MEMORIAL DE CÁLCULO

OBRA EXECUÇÃO DE SERVIÇOS DE REFORMA NO MERCADO PÚBLICO MUNICIPAL JOÃO RODRIGUES DE ASSIS PARENTE
LOCAL RUA ADROALDO MARTINS, S/N. CENTRO - SANTA QUITÉRIA - CE
DATA MAIO - 2017.
PONTE SENFRA 24.1 E SINAPI 2017/04

ITEM	DISCRIMINAÇÃO DOS SERVIÇOS	Nº DE PARTES SEMELHANTES	DETALHES METRÍCOS					
			DIMENSÕES			COMPIREÁ/VOLUME/PESÓVETC.		
			COMP	LARG	ALT	AUXILIAR	DEFINITIVO	UND
	VALAS PARA TUBULAÇÕES DIVERSAS	1,00	80,33	0,60	0,60	28,92	96,57	M3
2.2	REATERRO DE VALA COM MATERIAL GRANULAR REAPROVEITADO ADENSADO E VIBRADO						28,92	M3
	VALAS PARA TUBULAÇÕES	VOLUME	28,92					
3.01	ESTRUTURA							
3.02	INFRA-ESTRUTURA							
3.1.1	ALV. DE PEDRA (VALA)							
	CISTERNA -MERCADO-RUA ALDROALDO MARTINS		16,00	0,40	0,20	1,28		
	CONTENÇÃO PASSEIO PROXIMO AO ESTACIONAMENTO DA RUA ALDROALDO MARTINS-		12,20	0,50	0,50	3,05		
	PAREDES DOS BOXES DO GALPÃO DOS FEIRANTES		41,72	0,40	0,20	3,34	7,67	M3
3.1.2	BALDRAME							
	CISTERNA-MERCADO-RUA ALDROALDO MARTINS		16,00	0,20	0,40	1,28		
	CONTENÇÃO PASSEIO PROXIMO AO ESTACIONAMENTO DA RUA ALDROALDO MARTINS-		12,20	0,20	1,50	3,66		
	PAREDES DOS BOXES DO GALPÃO DOS FEIRANTES		41,72	0,20	0,40	3,34	9,28	M3
3.1.3	FORMA PARA FUNDAÇÕES							
	CINTA = FORMA PLANA P/CINTA (UTIL. 5X)-CISTERNA	COMPRIMENTO=	32,00	PERIMETRO=	0,30	1,92		
	PILARES= FORMA PLANA P/ CINTA (UTIL. 5X)-CISTERNA- 4 PILARES	COMPRIMENTO=	8,00	PERIMETRO=	0,30	0,48		
	SAPATAS= FORMA PLANA (UTIL. 5X)-CISTERNA	4,00	PERIMETRO=	2,40	0,20	0,36		
	CINTA=FORMA PLANA P/ CINTA (UTIL. 5X)-BOXES GALPÃO DOS FEIRANTES	COMPRIMENTO=	41,72	PERIMETRO=	0,30	2,50		
	SAPATAS= FORMA PLANA (UTIL. 5X)-BOXES GALPÃO DOS FEIRANTES- 16 PILARES	16,00	PERIMETRO=	3,20	0,30	3,07		
					3,13	TOTAL (FORMA)	8,36	M2
3.1.4	CONCRETO FCK = 25 MPA							
	CINTA INFERIOR E SUPERIOR- CISTERNA	2,00	16,00	0,15	0,15	0,72		
	PILARES- CISTERNA	4,00	2,00	0,15	0,15	0,18		
	SAPATAS- CISTERNA	4,00	0,80	0,60	0,20	0,29		
	CINTA= CONCRETO P/ CINTA 15x15x COMP -BOXES GALPÃO DOS FEIRANTES	1,00	41,72	0,15	0,15	0,94		
	SAPATAS= CONCRETO (0,80x0,60x0,20) BOXES GALPÃO DOS FEIRANTES	16,00	0,80	0,60	0,25	1,44		
					3,16	TOTAL (CONCRETO)=	3,57	M3
3.1.5	ARMADURA CA 50/60							
	CINTA - CISTERNA	VOLUME CONCRETO	0,72	60,00	KG/M3	43,20		
	PILARES- CISTERNA	VOLUME CONCRETO	0,18	60,00	KG/M3	10,80		
	SAPATAS- CISTERNA	VOLUME CONCRETO	0,29	60,00	KG/M3	17,28		
	CINTA = ARMADURA (60KG/M3)-BOXES GALPÃO DOS FEIRANTES	VOLUME CONCRETO	0,94	60,00	KG/M3	56,32		
	SAPATAS= ARMADURA (60 KG/M3)-BOXES GALPÃO DOS FEIRANTES	VOLUME CONCRETO	1,44	60,00	KG/M3	86,40		
					3,14	TOTAL (ARMADURA)	142,72	KG
3.1.6	CONCRETO MAGRO	16,00	0,60	0,60	0,05		0,29	M5
3.1.7	LANÇAMENTO DE CONCRETO							
3.1.8	IMPERMEABILIZAÇÃO C/ EMULSÃO ASFÁLTICA CONSUMO 2Kg/m2		41,72	0,45			18,77	M2
3.1.9	IMPERMEABILIZAÇÃO C/ SIKA PARA CISTERNA		5,00	3,00	1,50	24,00	24,00	M2
3.2	SUPER- ESTRUTURA							
3.2.1	FORMA PLANA COMPENSADA							
	PILAR TIPO (15X15)CM - BOXES GALPÃO DOS FEIRANTES	16,00	PERIMETRO=	0,68	3,50	12,69		
	CINTA SUPERIORES - BOXES GALPÃO DOS FEIRANTES	1,00	41,72	PERIMETRO FORMA	0,49	20,44		
					TOTAL	6,63	FORMAS EM PILARES E CINTAS SUPERIORES	
3.2.2	CONCRETO 25MPA							
	PILAR TIPO (15X15) CM - BOXE GALPÃO DOS FEIRANTES	16,00	3,50	0,15	0,15	1,26		
	CINTAS SUPERIORES - GALPÃO DOS FEIRANTES	COMPRIMENTO	41,72	0,15	0,15	8,26		
					TOTAL	7,52	PREPARAÇÃO E LANÇAMENTO DE CONCRETO EM PILARES E CINTAS SUPERIORES	
3.2.2	ARMADURAS CA50-60							
	PILARES E CINTA SUPERIORES= ARMADURA (70 KG/M3)	VOLUME CONCRETO	7,52	70,00	KG/M3	526,26	ARMADURAS EM PILARES E CINTAS SUPERIORES	
3.2.5	LAJE PRÉ- MOLDADA P/ PISO							
	CISTERNA ENTRADA GALPÃO	1,00	5,00	3,00		15,00	15,00	M2
3.2.6	LAJE PRÉ- MOLDADA P/ PISO							
	LAJES DOS BOXES - 08 UNDS	8,00	5,20	2,80		87,36	87,36	M2
4.0	PAREDES E PARIÉS							
4.1	ALV. DE 1/2 VEZ							



59
JG

MEMORIAL DE CÁLCULO

OBRA EXECUÇÃO DE SERVIÇOS DE REFORMA NO MERCADO PÚBLICO MUNICIPAL JOÃO RODRIGUES DE ASSIS PARENTE
LOCAL RUA ADROALDO MARTINS, S/N, CENTRO - SANTA QUITÉRIA - CE
DATA MAIO - 2017.
FONTE SENFRA 24.1 E SINAPI 2017/04

ITEM	DISCRIMINAÇÃO DOS SERVIÇOS	Nº DE PARTES SEMELHANTES	DETALHES METRICOS					
			DIMENSÕES			COMP/ÁREA/VOLUME/PESO/ETC.		
			COMP	LARG	ALT	AUXILIAR	DEFINITIVO	UND
	CISTERNA- MERCADO- RUA ALDROALDO MARTINS		16,00		1,50	24,00		
	PAREDES DOS BOXES DO GALPÃO DOS FEIRANTES		41,72		2,30	76,18		
	PLATIBANDAS DOS BOXES A CONSTRUIR		72,82		1,10	80,10		
	WC FEMININO E MASCULINO		11,21		2,80	31,39	211,65	M2
4.2	COBOGÓS							
4.3	FECHAMENTO DE VÃOS SUPERIORES DO LADO DAS ENTRADA DA RUA ALDROALDO MERTINS E CALÇADAO	2,00	17,77		0,60	21,32	21,32	M2
4.3	DIVISÓRIA PRÉ- MOLDADA EM CONCRETO ESP.=5cm			20,55			20,55	M2
	ABRIGO DOS BÓTIÕES DE GAS- RUA ALDROALDO MARTINS							
4.4	VERGAS							
	PORTAS 1,00X 21,0	1,00	1,40			1,40		
	PORTAS 0,70X 2,70	5,00	1,10			8,80		
	JANELAS DE ENROLAR BOXES GALPÃO DOS FEIRANTES	6,00	3,60					
		6,00	3,60			21,60	31,80	M
5.0	COBERTA							
5.1	RECOLOCAÇÃO DE TELHA METÁLICA							
	RECOLOCAÇÃO DE TELHA MERCADO= AREA TOTAL- AREA DE LANTERNIN	ÁREA TOTAL RETIRADA	823,10	ÁREA LANTERNIN	54,60	768,50	768,50	M2
5.2	TELHA ONDULADA TRANSPARENTE							
	LANTERNIN-MERCADO	ÁREA LANTERNIN	54,60				54,60	M2
5.3	FORNECIMENTO / COLOCAÇÃO DE TELHAS DE FIBROCIMENTO GALPÃO DOS FEIRANTES	ÁREA	920,56				920,56	M2
5.4	IMPERMEABILIZAÇÃO DE CALHAS/LAJES DESCOBERTAS, COM EMULSÃO ASFALTICA							
	LAJES DOS BOXES DO GALPÃO DOS FEIRANTES	ÁREA	87,38			87,38		
	CALHAS DESCOBERTAS NO MERCADO PÚBLICO	COMPRIMENTO	121,28	0,98		118,83		
	LAJES DESCOBERTAS NO MERCADO PÚBLICO	ÁREA	81,66			81,66	287,85	M2
6.0	REVESTIMENTO INTERNOS E EXTERNOS							
6.1	CHAPISCO = 2X ÁREA DE ALVENARIA+ ÁREA DE LAJE							
	ÁREA DE ALVNARIA X2	ÁREA DE ALVENARIA	211,65		2X	423,29		
	ÁREA DE LAJES	ÁREA	102,36			102,36		
	CONTENÇÃO PASSEIO PROXIMO AO ESTACIONAMENTO DA RUA ALDROALDO MARTINS	ÁREA	12,20		1,50	18,30		
	PAREDES E BOXES INTERNOS DO MERCADO PÚBLICO H=1,00 M	ÁREA	622,90			622,90		
	REBOCO DOS RASGOS DAS TUBULAÇÕES	COMPRIMENTO	290,60		0,10	29,06	1.185,91	M2
6.2	REBOCO							
	ÁREA DE CHAPISCO-EMBOÇO	ÁREA	721,69				721,69	M2
6.3	EMBOÇO							
	ÁREA DE CERÂMICA NAS PAREDES	ÁREA	474,22				474,22	M2
6.4	CERÂMICA ESMALTADA 40X40 NA COR BRANCO							
	WC FEMININO, MASCULINO E DEFICIENTE+ CERÂMICA DAS PIAS DOS BOXES A CONSTRUIR	PERIMETRO=	39,54					
		ALTURA=	2,60					
		ÁREA A REVESTIR (PAREDES)=	102,80					M2
6.5	CERÂMICA ESMALTADA C/ARGA PRÉ- FABRICADA ATÉ 10x10cm2)- DECORATIVA -PIPAREDE							
	ÁREA DE PAREDES INTERNAS DO MERCADO	ÁREA	330,10			303,50		
	ÁREA DE PAREDES DOS BOXES A CONSTRUIR DO GALPÃO DOS FEIRANTES	2,00	38,08		1,00	67,92	371,42	M2
	OBS: SUBTRAI A ÁREA DAS PORTASDE ENTRADA DOS BOXES							
6.6	REJUNTAMENTOS DE CERÂMICAS DIVERSAS							
	ÁREA DE CERÂMICAS 40x40		102,80			102,80		
	ÁREA DE CERÂMICA 10x10		371,42			371,42	474,22	M2
6.7	FORRO PVC							
	WC FEMININO, MASCULINO E DEFICIENTE	ÁREA	19,29				19,29	M2
7.0	PISOS							
7.1	CERÂMICA 40X40							
	WC FEMININO, MASCULINO E DEFICIENTES	ÁREA	19,29				19,29	M2
7.2	REJUNTAMENTO							
							19,29	M2
7.3	IDEM ITEM ANTERIOR							
7.3	ATERRO AFILOADO (MANUAL)EM CAMADAS DE 20cm COM MATERIAL DE EMPRÉSTIMO							
	LOCAL A SER APLICADO A PEDRA PORTUGUESA	ÁREA	149,41			0,04	5,98	
	LOCAL A SER APLICADO O PISO TJOJOLINHO	ÁREA	189,11			0,04	5,76	
	LOCAL A SER APLICADO O PISO INDUSTRIAL	ÁREA	731,95			0,04	29,28	42,02
7.4	LASTRA DE CONCRETO, PREPARO MECANICO							
	PISO INDUSTRIAL-GALPÃO DOS FEIRANTES	ÁREA	731,95			0,07	51,24	
	ESTACIONAMENTO DO TAXISTAS E MOTOTAXISTAS	ÁREA	30,00	5,00		0,05	7,50	
	CALÇADAS DE CONTORNO DOS COMERCIOS EM VOLTA DO MERCADO E NA CALÇADA DA RUA ALDROALDO MARTINS	ÁREA	52,00			0,05	2,60	61,34
7.5	PISO INDUSTRIAL ALTA RESISTENCIA, ESPESSURA 12MM, INCLUINDO JUNTAS DE DILATAÇÃO PLÁSTICAS E POLIMENTO MECANIZADO							
	GALPÃO DOS FEIRANTES	ÁREA	731,95				731,95	
	MERCADO(EM DECORRÊNCIA DOS RASGOS PARA TUBULAÇÕES)		20,00	1,00			20,00	751,95
7.6	PEDRA PORTUGUESA 2 CORES							
	RUA ALDROALDO MARTINS A AV.CEL. MANOEL ALVES	ÁREA	149,41					149,41
7.7	PISO INTEERAVADO TIPO TJOJOLINHO (19,8x10x4)cm cinza							
	CALÇADÃO ENTRE O MERCADO E O GALPÃO DOS FEIRANTES	178,30						168,11

A. Erison M. de Mesqui
Engenheiro Civil
RNP.061160530-9



MEMORIAL DE CÁLCULO

OBRA EXECUÇÃO DE SERVIÇOS DE REFORMA NO MERCADO PÚBLICO MUNICIPAL JOÃO RODRIGUES DE ASSIS PARENTE
LOCAL RUA ADROALDO MARTINS, S/N, CENTRO - SANTA QUITÉRIA - CE
DATA MAIO - 2017.
FONTE SINPRA 24.1 E SINAPI 2017/04

ITEM	DISCRIMINAÇÃO DOS SERVIÇOS	Nº DE PARTES SEMELHANTES	DETALHES METRÍCOS						
			DIMENSÕES			CONP/ÁREA/VOLUME/PESO/ETC.			
			COMP	LARG	ALT	AUXILIAR	DEFINITIVO	UND	
	OBS: SUBTRAÍ A ÁREA REFERENTE AO PISO PODOATIL=(0,19M2)								
7.8	PISO PODOATIL INTERNO EM BORRACHA 30x30m ASSENTAMENTO COM COLA VINIL (FORNECIMENTO E ASSENTAMENTO)						27,39	M2	
	ÁREA INTERNAS AO MERCADO	ÁREA	81,30	0,30					
7.9	PISO PODOATIL EXTERNO EM PMC ESP.3CM, ASSENTAMENTO COM ARGAMASSA (FORNECIMENTO E ASSENTAMENTO) CALÇADÃO ENTRE O MERCADO E O GALPÃO DOS FEIRANTES	ÁREA	30,62	0,30		9,49	9,19	M2	
8.0	INSTALAÇÕES HIDRAULICAS								
	QUANTIDADES RETIRADAS PELOS PROJETOS COMPLEMENTARES								
	INSTALAÇÕES SANITARIAS E DRENAGEM PLUVIAL								
9.0	QUANTIDADES RETIRADAS PELOS PROJETOS COMPLEMENTARES								
10.0	LOUÇAS E ACESSÓRIOS								
10.1	VASO SANITÁRIO BIFONADO COM CAIXA ACOPLADA LOUÇA BRANCA-PADRÃO MÉDIO, INCLUSO ENGATE FLEXÍVEL EM PLÁSTICO BRANCO, 1/2" X 40CM- FORNECIMENTO E INSTALAÇÃO AF 12/2013 P	4,00						4,00	UND
10.2	LAVATÓRIO LOUÇA BRANCA SUSPENSO, 28, 5X 39CM OU EQUIVALENTE, PADRÃO POPULAR, INCLUSO SIFÃO TIPO GARRAFA EM PVC, VALVULA E ENGATE FLEXÍVEL 30 CM EM PLÁSTICO E TORNEIRA CROMADA DE MESA, PADRÃO POPULAR- FORNECIMENTO E INSTALAÇÃO AF 12/2013	3,00						3,00	UND
10.3	PIA DE AÇO INOX (1.20x0.60)m C/1 CUBA E ACESSÓRIOS	16,00						6,00	UND
10.4	TORNEIRA DE PRESSÃO CROMADA USO GERAL	16,00						6,00	UND
10.5	BACIA DE LOUÇA BRANCA C/CAIXA ACOPLADA, ENTRADA HORIZONTAL	1,00						1,00	UND
10.6	ESPELHO TIPO CRISMENTAL, MOD. PIWC (INSTALADO)	3,00						3,00	UND
10.7	PEÇAS DE APAIO DEFICIENTES C/TUBO INOX PIWCC'S	2,70						2,70	M
10.8	PORTA PAPEL METÁLICO	5,00						5,00	UND
10.9	PORTA SABÃO LÍQUIDO DE VIDRO (INSTALADO)	3,00						3,00	UND
10.10	PORTA TOALHA DE PAPEL- METÁLICO (INSTALADO)	3,00						3,00	UND
11.0	INSTALAÇÕES ELÉTRICAS								
	QUANTIDADES RETIRADAS PELOS PROJETO COMPLEMETARES								
12.0	SISTEMA DE PROTEÇÃO CONTRA DESCARGAS ATMOSFERICAS (SPDA)/ INST. DE GÁS E INST. DE COMBATE À INCÊNDIO E PÂNICO								
	QUANTIDADE RETIRADAS PELOS PROJETOS COMPLEMENTARES								
13.0	ESQUADRIAS								
13.1	PORTA DE AÇO EM CHAPA ONDULADA OU GRANDES DE ENROLAR JANELAS DO BOXES A COSTRUIR DO GALPÃO DOS FEIRANTES	5,00	3,00		1,10	19,80	19,80	M2	
13.2	PORTA DE FERRO EM CHAPA	6,00	0,70		2,10	8,82			
	PORTÕES DOS BOXES A CONSTRUIR NO GALPÃO DOS FEIRANTES	14,00	0,60		0,80	6,72	15,54	M2	
	PORTÕES DOS ABRIGOS DOS BOTIÕES DE GAS DOS QUIOSQUES DO MERCADO E DO GALPÃO DOS FEIRANTES								
13.3	FERROLHO DE SOBREPOR OU EMBUTIR GRANDE PORTÕES DOS BOXES NO GALPÃO DOS FEIRANTES	5,00					6,00	UND	
	PORTÕES DOS BOXES A CONSTRUIR NO GALPÃO DOS FEIRANTES								
13.4	PORTA DE MADEIRA COMPENSADA LISA PARA PINTURA, 90X210X3,5CM, ADULA 2A E DOBRADIÇAS	1,00					1,00	UND	
	PORTAS DE MADEIRA WC DEFICIENTE								
13.5	PORTAS DE MADEIRA COMPENSADA LISA PARA PINTURA, 70X210X3,5CM, INCLUSO ADUELA 2A, ALIZAR 2A E DOBRADIÇAS	2,00					2,00	UND	
	PORTA DO WC FEMININO E MASCULINO								
13.6	PORTA DE MADEIRA PARA BANHEIRO, EM CHAPA DE MADEIRA COMPENSADA, REVESTIDA COM LAMINADO TEXTURIZADO, 80X150CM INCLUSO MARCO E DOBRADIÇAS	4,00					4,00	UND	
	PORTAS INTERNAS DOS WCS FEMININO E MASCULINO								
13.7	FECHADURA DE EMBUTIR COMPLETA, PARA PORTAS EXTERNAS, PADRÃO DE ACABAMENTO POPULAR	3,00					3,00	UND	
	PORTAS DE MADEIRA WC DEFICIENTE, WC MASCULINO E WC FEMININO								
13.8	TARJETA TIPO LIVRE/OCUPADO PARA PORTA DE BANHEIRO	4,00					4,00	UND	
	PORTA INTERNAS DOS WCS FEMININO E MASCULINO								
13.9	CHAPA CORRUGADA DE ALUMÍNIO E=0,7MM	2,00	0,90		0,60		1,08	M2	
	PROTEÇÃO DA PORTA DO WC DEFICIENTE (INTERNO E EXTERNO)								
14.0	PINTURA								
14.1	TEXTURA ACRILICA					5,00	565,70		
	FACHADA EXTERNA DO MERCADO	2,00	38,16			2,50	161,00	726,70	M2
	BOXES EXTERNOS DO MERCADO								
14.2	APLICAÇÃO MANUAL DE PINTURA COM TINTA LÁTEX ACRILICA	1,00	428,00			0,40	170,40		
	ESTRUTURA DE COBERTA DO GALPÃO DOS FEIRANTES	6,00	15,12			2,50	205,20		
	BOXES DO GALPÃO	1,00	292,80			1,50	266,40		
	PAAREDES INTERNAS DOS BOXES DO MERCADO	1,00	184,20			1,50	103,50		
	PAREDES EXTERNAS DOS BOXES DO MERCADO	1,00	445,90			5,00	729,48	1.474,98	M2
	PAREDES INTERNAS DO MERCADO								
14.3	APLICAÇÃO MANUAL DE PINTURA COM TINTA LÁTEX PVA EM TETO	2,00	ÁREA			42,04	85,28		
	BOXES DO GALPÃO DOS FEIRANTES								
	LAJES EXTERNAS DO MERCADO PÚBLICO	ÁREA	102,45				102,45	187,73	M2
14.4	PINTURA ACRILICA DE FAIXAS DE DERMACAÇÃO, 5 CM DE LARGURA								
	ESTACIONAMENTO RUA ADROALDO MARTINS		80,45				80,40		
	ESTACIONAMNTO TAXISTAS		116,46				116,46	196,66	M
14.5	ESMALTE SINTÉTICO EM ESTRUTURA DE AÇO CARBONO 50 MICRA C/REVÓLVER								



MEMORIAL DE CÁLCULO

OBRA EXECUÇÃO DE SERVIÇOS DE REFORMA NO MERCADO PÚBLICO MUNICIPAL JOÃO RODRIGUES DE ASSIS PARENTE -
LOCAL RUA ADROALDO MARTINS, S/N. CENTRO - SANTA QUITÉRIA - CE
DATA MAIO - 2017.
FONTE SENFRA 24.1 E SINAPI 2017/04

ITEM	DISCRIMINAÇÃO DOS SERVIÇOS	Nº DE PARTES SEMELHANTES	DETALHES METRICOS					
			DIMENSÕES			COMP/ÁREA/VOLUME/PESO/ETC.		
			COMP	LARG	ALT	AUXILIAR	DEFINITIVO	UND
	ESTRUTURA METÁLICA GALPÃO (EXCLUÍDO O LANTERNIN)	ÁREA	768,50				768,50	M2
14.6	PINTURA PARA TELHAS DE ALUMÍNIO COM TINTA ESMALTE AUTOMOTIVA						768,50	M2
	ESTRUTURA METÁLICA GALPÃO (EXCLUÍDO O LANTERNIN)							
14.7	PINTURA COM TINTA EM PO INDUSTRIALIZADA A BASE DE CAL, DUAS DEMAOS							
	PLATIBANDAS INTERNAS DO MERCADO		153,52		2,00	307,04	307,04	M2
14.8	PINTURA ESMALTE BRILHANTE (2 DEMAOS) SOBRE SUPERFÍCIE METÁLICA, INCLUSIVE PROTEÇÃO COM ZARÇAO (1 DEMAQ)							
	PORTOES DE ENROLAR DO MERCADO	39,00	3,00		1,20	138,80		
	PORTOES DE ENROLAR DO GALPÃO	8,00	3,00		1,00	18,00		
	PORTAS DE FERRO DOS BOXES DO MERCADO	38,00	0,70		1,00	28,60		
	PORTOES DOS ABRIGOS DOS BOTOES DE GAS DOS QUIOSQUES DO MERCADO DOS FEIRANTES	14,00	0,60		0,80	6,72		
	PORTE DE FERRO DOS BOXES DO GALPÃO	6,00	0,70		2,10	8,82		
	GUARDA-CORPO RUA ALDROALDO MARTINS	1,00	15,39		0,19	2,90		
	GUARDA-CORPO AV.CEL MANOEL ALVES	1,00	30,70		0,19	5,78		
	GUARDA-CORPO ENTRE MERCADO E O GALPÃO DOS FEIRANTES	2,00	7,04		0,19	2,65	208,28	M2
14.9	PINTURA ESMALTE ACETINADO PARA MADEIRA, DUAS DEMAOS, SOBRE FUNDO NIVELADOR BRANCO							
	PORTA WC MASCULINO E FEMININO	2,00	0,70		2,10	8,82		
	PORTA WC DEFICIENTE	1,00	0,90		2,10	5,57	14,49	M2
14.10	DESENHOS INSERIDOS NO PASSEIO DE CONCRETO							
	VAGA DEFICIENTE	1,00	1,50		1,50	2,25	2,25	M2
14.11	LETREIRO- LETRA EM PAREDES							
	VAGA IDOSO	9,00				9,00		
	WC FEMININO	10,00				10,00		
	WC MASCULINO	11,00				11,00		
	MERCADO PÚBLICO MUNICIPAL- JOÃO RODRIGUES DE ASSIS PARENTE	50,00				50,00		
	WC PNE	5,00				5,00	85,00	UND
15.0	SERVIÇOS DIVERSOS							
15.1	PEITORIL DE CIMENTO							
	BOXES A CONSTRUIR NO GALPÃO DOS FEIRANTES	6,00	3,00		0,50	9,00	9,00	M2
15.2	GUARDA-CORPO EM TUBO DE AÇO GALVANIZADO 1 1/2"							
	GUARDA-CORPO RUA ALDROALDO MARTINS	1,00	15,39		0,90	13,85		
	GUARDA-CORPO AV.CEL MANOEL ALVES	1,00	14,50		0,90	13,05		
	GUARDA-CORPO ENTRE O MERCADO E O GALPÃO DOS FEIRANTES	2,00	7,04		0,90	12,57	39,57	M2
15.3	PLACA INAUGURAÇÃO EM ALUMÍNIO 0,40X0,80M FORNECIMENTO E COLOCAÇÃO	1,00					1,00	UND
16.0	LIMPEZA GERAL							
16.1	LIMPEZA FINAL DA OBRA							
	ÁREA DOS TELHADOS (ITEM 51,5.2 E5.3)	ÁREA	1.743,66				1.743,66	M2

A. Erison M. de Mesquita
A. Erison M. de Mesquita
Engenheiro Civil
RNP.061160530-9



Santa Quitéria

GOVERNO MUNICIPAL



CRONOGRAMA FÍSICO-FINANCEIRO

OBRAS EXECUÇÃO DE SERVIÇOS DE REFORMA NO MERCADO PÚBLICO MUNICIPAL JOÃO RODRIGUES DE ASSIS PARENTE
LOCAL RUA ADROALDO MARTINS, S/N, CENTRO - SANTA QUITÉRIA - CE
DATA MAIO - 2017.
FONTE SEINFRA 24.1 E SINAPI 2017/04

ITEM	DESCRIÇÃO	VALOR (R\$)	30 DIAS	60 DIAS	90 DIAS	120 DIAS	150 DIAS	180 DIAS	TOTAL PARCELA
			100,00						100,00
1	SERVIÇOS PRELIMINARES	43.201,07	43.201,07						43.201,07
			100,00						100,00
2	MOVIMENTO DE TERRA	5.831,50	5.831,50						5.831,50
			40,00	20,00					100,00
3	ESTRUTURA	21.532,15	8.612,86	8.612,86	4.306,43				21.532,15
			30,00	30,00	40,00				100,00
4	PAREDES E PAINÉIS	14.470,96	4.341,29	4.341,29	5.788,38				14.470,96
					40,00	40,00	20,00		100,00
5	COBERTURA	52.880,63			21.152,25	21.152,25	10.576,13		52.880,63
			20,00	20,00	20,00	20,00	20,00		100,00
6	REVESTIMENTOS INTERNOS E EXTERNOS	62.311,11	12.462,22	12.462,22	12.462,22	12.462,22	12.462,23		62.311,11
			20,00	20,00	20,00	20,00	20,00		100,00
7	PISOS INTERNOS E EXTERNOS	84.951,02	16.990,20	16.990,20	16.990,20	16.990,20	16.990,22		84.951,02
			20,00	20,00	30,00	30,00			100,00
8	INSTALAÇÕES HIDRÁULICAS	4.134,33	826,87	826,87	1.240,30	1.240,29			4.134,33
			20,00	20,00	30,00	30,00			100,00
9	INSTALAÇÕES SANITÁRIAS E DRENAGEM PLUVIAL	10.240,63	2.048,13	2.048,13	3.072,19	3.072,18			10.240,63
						50,00	50,00		100,00
10	LOUÇAS E ACESSÓRIOS	6.086,54				3.043,27	3.043,27		6.086,54
			10,00	10,00	30,00	30,00	20,00		100,00
11	INSTALAÇÕES ELÉTRICAS	23.741,85	2.374,19	2.374,19	7.122,56	7.122,56	4.748,35		23.741,85
			10,00	10,00	30,00	30,00	20,00		100,00
12	SPDA/INST. GÁS E DE COMBATE A INCENDIO E PÂNICO	37.136,36	3.713,64	3.713,64	11.140,91	11.140,91	7.427,26		37.136,36
						60,00	40,00		100,00
13	ESQUADRIAS	9.609,04				5.765,42	3.843,62		9.609,04
			10,00	20,00	10,00	30,00	30,00		100,00
14	PINTURA	55.061,33	5.506,13	11.012,27	5.506,13	16.518,40	16.518,40		55.061,33
						50,00	50,00		100,00
15	SERVIÇOS DIVERSOS	11.716,16				5.858,08	5.858,08		11.716,16
							100,00		100,00
16	LIMPEZA GERAL	3.330,39						3.330,39	3.330,39
								19,01	100,00
17	Benefícios e Despesas Indiretas (BDI)	94.378,72	12,91	12,74	13,01	18,94	23,39	19,01	94.378,72
			69.829,72	68.899,38	70.363,91	102.350,47	126.440,96	102.739,35	540.613,79
		540.613,79	69.829,72	136.729,10	209.083,01	311.433,48	437.874,44	540.613,79	

A. Erison M. de Mesquita
 Engenheiro Civil
 RNP.061160530-9



Santa Quitéria

GOVERNO MUNICIPAL



ENCARGOS SOCIAIS

OBRA JOÃO RODRIGUES DE ASSIS PARENTE
LOCAL RUA ADROALDO MARTINS, S/N, CENTRO - SANTA QUITÉRIA - CE
DATA MAIO - 2017.
FONTE SEINFRA 24.1 E SINAPI 2017/04

COD	DESCRIÇÃO	HORA %	MES %
A	GRUPO A		
A1	INSS	0,0000	0,0000
A2	SESI	1,5000	1,5000
A3	SENAI	1,0000	1,0000
A4	INCRA	0,2000	0,2000
A5	SEBRAE	0,6000	0,6000
A6	Salário Educação	2,5000	2,5000
A7	Seguro Contra Acidentes de Trabalho	3,0000	3,0000
A8	FGTS	8,0000	8,0000
A9	SECONCI	0,0000	0,0000
	TOTAL	16,8000	16,8000
B	GRUPO B		
B1	Repouso Semanal Remunerado	17,8700	0,0000
B2	Feriados	3,7200	0,0000
B3	Auxilio - Enfermidade	0,9100	0,6900
B4	13º Salário	10,9200	8,3300
B5	Licença PaternidadeE	0,0800	0,0600
B6	Faltas Justificadas	0,7300	0,5600
B7	Dias de Chuvas	1,6500	0,0000
B8	Auxilio Acidente de Trabalho	0,1200	0,0900
B9	Férias Gozadas	10,4200	7,9600
B10	Salário Maternidade	0,0300	0,0200
	TOTAL	46,4500	17,7100
C	GRUPO C		
C1	Aviso Prévio Indenizado	6,3500	4,8500
C2	Aviso Prévio Trabalhado	0,1500	0,1100
C3	Férias Indenizadas	3,5600	2,7200
C4	Depósito Rescisão Sem Justa Causa	4,8400	3,6900
C5	Indenização Adicional	0,5300	0,4100
	TOTAL	15,4300	11,7800
D	GRUPO D		
D1	Reincidência de Grupo A sobre Grupo B	7,8000	2,9800
D2	Reincidência de Grupo A sobre Aviso Prévio Trabalhado e Reincidência do FGTS sobre Aviso Prévio Indenizado	0,5300	0,4100
	TOTAL	8,3300	3,3900

Horista = 87,01%
A + B + C + D

Ar.

A. Erison M. de Mesquita
A. Erison M. de Mesquita
Engenheiro Civil
RNP.061160530-9



**Santa
Quitéria**

GOVERNO MUNICIPAL



BDI

OBRA EXECU O DE SERVI OS DE REFORMA NO MERCADO P BLICO MUNICIPAL
JO O RODRIGUES DE ASSIS PARENTE
LOCAL RUA ADROALDO MARTINS, S/N, CENTRO - SANTA QUIT RIA - CE
DATA MAIO - 2017.
FONTE SEINFRA 24.1 E SINAPI 2017/04

COD	DESCRI�O	%
	Beneficio	
S + G	Garantia/seguros	0,8000
L	Lucro	6,1600
	TOTAL	6,9600

	Despesas Indiretas	
AC	Administra�o central	3,0000
DF	Despesas financeiras	0,5900
R	Riscos	0,9700
	TOTAL	4,5600

I	Impostos	
	PIS	0,6500
	COFINS	3,0000
	ISS	2,0000
	INSS	2,0000
	TOTAL	7,6500

BDI = 21,15%

$(1+AC+S+R+G)*(1+DF)*(1+L)/(1-I)-1$

h.

A. Erison M. de Mesquita
A. Erison M. de Mesquita
Engenheiro Civil
RNP.061160530-9



COMPOSIÇÕES DE PREÇO

OBRA EXECUÇÃO DE SERVIÇOS DE REFORMA NO MERCADO PÚBLICO MUNICIPAL JOÃO RODRIGUES DE ASSIS PARENTE
LOCAL RUA ADROALDO MARTINS, S/N, CENTRO - SANTA QUITÉRIA - CE
DATA MAIO - 2017.
FONTE SEINFRA 24.1 E SINAPI 2017/04

1.1.1. 74209/001 - PLACA DE OBRA EM CHAPA DE AÇO GALVANIZADO (M2)					
MATERIAL	UNID	COEFICIENTE	PREÇO UNITÁRIO	TOTAL	
00004417	SARRAFO DE MADEIRA NAO APARELHADA *2,5 X 7* CM.	M	1,00000000	4,67	4,67
00004491	PECA DE MADEIRA NATIVA / REGIONAL 7,5 X 7,5CM (3X3)	M	4,00000000	7,30	29,20
00004813	PLACA DE OBRA (PARA CONSTRUCAO CIVIL) EM CHAPA	M2	1,00000000	150,00	150,00
00005075	PREGO DE AÇO POLIDO COM CABECA 18 X 30 (2 3/4 X	KG	0,11000000	10,78	1,19
TOTAL MATERIAL:				185,06	
SERVICO	UNID	COEFICIENTE	PREÇO UNITÁRIO	TOTAL	
88262	CARPINTEIRO DE FORMAS COM ENCARGOS	H	1,00000000	10,71	10,71
88316	SERVENTE COM ENCARGOS COMPLEMENTARES	H	2,00000000	8,67	17,34
94962	CONCRETO MAGRO PARA LASTRO, TRAÇO 1:4,5:4,5	M3	0,01000000	182,09	1,82
TOTAL SERVICOS:				29,87	
VALOR SEM ENCARGOS:				214,92	
VALOR ENCARGOS:				13,49	
VALOR COM ENCARGOS:				228,20	

1.1.2. 85423 - ISOLAMENTO DE OBRA COM TELA PLASTICA COM MALHA DE 5mm (M2)					
MATERIAL	UNID	COEFICIENTE	PREÇO UNITÁRIO	TOTAL	
00000345	ARAME GALVANIZADO 18 BWG, 1,24MM (0,009 KG/M)	KG	0,04000000	11,19	0,45
00007170	TELA FACHADEIRA EM POLIETILENO, ROLO DE 3 X 100 M	M2	1,10000000	2,60	2,86
TOTAL MATERIAL:				3,31	
SERVICO	UNID	COEFICIENTE	PREÇO UNITÁRIO	TOTAL	
88262	CARPINTEIRO DE FORMAS COM ENCARGOS	H	0,06000000	10,71	0,64
88316	SERVENTE COM ENCARGOS COMPLEMENTARES	H	0,18000000	8,67	1,56
TOTAL SERVICOS:				2,20	
VALOR SEM ENCARGOS:				5,51	
VALOR ENCARGOS:				1,03	
VALOR COM ENCARGOS:				6,50	

1.2.1. C1046 - DEMOLIÇÃO DE COBERTURA /TELHAS ONDULADAS DE FIBROCIMENTO (M2)					
MAO DE OBRA	UNID	COEFICIENTE	PREÇO UNITÁRIO	TOTAL	
12070	TELHADISTA	H	0,02500000	7,20	0,18
12543	SERVENTE	H	0,25000000	4,88	1,22
TOTAL MAO DE OBRA:				1,40	
VALOR SEM ENCARGOS:				1,40	
VALOR ENCARGOS:				1,22	
VALOR COM ENCARGOS:				2,62	

1.2.2. 73801/001 - DEMOLIÇÃO DE PISO DE ALTA RESISTENCIA (M2)					
SERVICO	UNID	COEFICIENTE	PREÇO UNITÁRIO	TOTAL	
88316	SERVENTE COM ENCARGOS COMPLEMENTARES	H	1,50000000	8,67	13,00
TOTAL SERVICOS:				13,00	
VALOR SEM ENCARGOS:				13,00	
VALOR ENCARGOS:				5,76	
VALOR COM ENCARGOS:				18,66	

1.2.3. 73802/001 - DEMOLIÇÃO DE REVESTIMENTO DE ARGAMASSA DE CAL E AREIA (M2)					
SERVICO	UNID	COEFICIENTE	PREÇO UNITÁRIO	TOTAL	
88316	SERVENTE COM ENCARGOS COMPLEMENTARES	H	0,50000000	8,67	4,33
TOTAL SERVICOS:				4,33	

A. Erlson M. de Mesquita
Engenheiro Civil
RNP.061160530-9



COMPOSIÇÕES DE PREÇO

OBRA EXECUÇÃO DE SERVIÇOS DE REFORMA NO MERCADO PÚBLICO MUNICIPAL JOÃO RODRIGUES DE ASSIS PARENTE
LOCAL RUA ADROALDO MARTINS, S/N, CENTRO - SANTA QUITÉRIA - CE
DATA MAIO - 2017.
FONTE SEINFRA 24.1 E SINAPI 2017/04

VALOR SEM ENCARGOS:	4,33
VALOR ENCARGOS:	1,92
VALOR COM ENCARGOS:	6,22

1.2.4. 73899/002 - DEMOLIÇÃO DE ALVENARIA DE TIJOLOS FURADOS S/ REAPROVEITAMENTO (M3)

SERVICO	UNID	COEFICIENTE	PREÇO UNITÁRIO	TOTAL	
88309	PEDREIRO COM ENCARGOS COMPLEMENTARES	H	0,50000000	10,76	5,38
88316	SERVENTE COM ENCARGOS COMPLEMENTARES	H	5,00000000	8,67	43,35
TOTAL SERVIÇO:				48,72	
VALOR SEM ENCARGOS:				48,72	
VALOR ENCARGOS:				22,04	
VALOR COM ENCARGOS:				70,39	

1.2.5. 85375 - REMOÇÃO DE BLOKRET COM EMPILHAMENTO (M2)

SERVICO	UNID	COEFICIENTE	PREÇO UNITÁRIO	TOTAL	
88309	PEDREIRO COM ENCARGOS COMPLEMENTARES	H	0,07000000	10,76	0,75
88316	SERVENTE COM ENCARGOS COMPLEMENTARES	H	0,70000000	8,67	6,07
TOTAL SERVIÇO:				6,82	
VALOR SEM ENCARGOS:				6,82	
VALOR ENCARGOS:				3,08	
VALOR COM ENCARGOS:				9,84	

1.2.6. C1073 - DEMOLIÇÃO DE REVESTIMENTO COM PEDRAS NATURAIS (M2)

MAO DE OBRA	UNID	COEFICIENTE	PREÇO UNITÁRIO	TOTAL	
12391	PEDREIRO	H	0,39000000	7,20	2,81
12543	SERVENTE	H	2,75000000	4,88	13,43
TOTAL MAO DE OBRA:				16,23	
VALOR SEM ENCARGOS:				16,23	
VALOR ENCARGOS:				14,12	
VALOR COM ENCARGOS:				30,35	

1.2.7. 85406 - REMOÇÃO DE AZULEJO E SUBSTRATO DE ADERENCIA EM ARGAMASSA (M2)

SERVICO	UNID	COEFICIENTE	PREÇO UNITÁRIO	TOTAL	
88309	PEDREIRO COM ENCARGOS COMPLEMENTARES	H	0,25000000	10,76	2,69
88316	SERVENTE COM ENCARGOS COMPLEMENTARES	H	2,50000000	8,67	21,67
TOTAL SERVIÇO:				24,36	
VALOR SEM ENCARGOS:				24,36	
VALOR ENCARGOS:				11,02	
VALOR COM ENCARGOS:				35,19	

1.2.8. 72238 - RETIRADA DE FORRO EM REGUAS DE PVC, INCLUSIVE RETIRADA DE PERFIS (M2)

SERVICO	UNID	COEFICIENTE	PREÇO UNITÁRIO	TOTAL	
88261	CARPINTEIRO DE ESQUADRIA COM ENCARGOS	H	0,20000000	10,62	2,12
88316	SERVENTE COM ENCARGOS COMPLEMENTARES	H	0,20000000	8,67	1,73
TOTAL SERVIÇO:				3,86	
VALOR SEM ENCARGOS:				3,86	
VALOR ENCARGOS:				1,88	
VALOR COM ENCARGOS:				5,70	

1.2.9. 85332 - RETIRADA DE APARELHOS DE ILUMINAÇÃO C/ REAPROVEITAMENTO DE LAMPADAS (UN)

SERVICO	UNID	COEFICIENTE	PREÇO UNITÁRIO	TOTAL	
88264	ELETRICISTA COM ENCARGOS COMPLEMENTARES	H	0,25000000	10,84	2,71

A.
A. Erison M. de Mesquita
Engenheiro Civil
RNP.061160530-9



COMPOSIÇÕES DE PREÇO

OBRA EXECUÇÃO DE SERVIÇOS DE REFORMA NO MERCADO PÚBLICO MUNICIPAL JOÃO RODRIGUES DE ASSIS PARENTE
LOCAL RUA ADROALDO MARTINS, S/N, CENTRO - SANTA QUITÉRIA - CE
DATA MAIO - 2017.
FONTE SEINFRA 24.1 E SINAPI 2017/04

TOTAL SERVIÇO:	2,71
VALOR SEM ENCARGOS:	2,71
VALOR ENCARGOS:	1,44
VALOR COM ENCARGOS:	4,13

1.2.10. 85418 - RETIRADA DE TUBULAÇÃO HIDROSSANITÁRIA EMBUTIDA COM CONEXOES Ø 1/2" A 2" (M)

SERVICO	UNID	COEFICIENTE	PREÇO UNITÁRIO	TOTAL	
88248	AUXILIAR DE ENCANADOR OU BOMBEIRO HIDRÁULICO	H	0,20000000	9,15	1,83
88267	ENCANADOR OU BOMBEIRO HIDRÁULICO COM	H	0,20000000	10,74	2,15
TOTAL SERVIÇO:				3,98	
VALOR SEM ENCARGOS:				3,98	
VALOR ENCARGOS:				1,99	
VALOR COM ENCARGOS:				5,93	

1.2.11. 85420 - RETIRADA DE TUBULAÇÃO HIDROSSANITÁRIA EMBUTIDA COM CONEXOES, Ø 2 1/2" A 4" (M)

SERVICO	UNID	COEFICIENTE	PREÇO UNITÁRIO	TOTAL	
88248	AUXILIAR DE ENCANADOR OU BOMBEIRO HIDRÁULICO	H	0,30000000	9,15	2,74
88267	ENCANADOR OU BOMBEIRO HIDRÁULICO COM	H	0,30000000	10,74	3,22
TOTAL SERVIÇO:				5,97	
VALOR SEM ENCARGOS:				5,97	
VALOR ENCARGOS:				2,98	
VALOR COM ENCARGOS:				8,90	

1.2.12. C1061 - DEMOLIÇÃO DE LOUÇA SANITÁRIA (UN)

MAO DE OBRA	UNID	COEFICIENTE	PREÇO UNITÁRIO	TOTAL	
12320	ENCANADOR	H	0,20000000	7,20	1,44
12391	PEDREIRO	H	0,20000000	7,20	1,44
12543	SERVENTE	H	0,60000000	4,88	2,93
TOTAL MAO DE OBRA:				5,81	
VALOR SEM ENCARGOS:				5,81	
VALOR ENCARGOS:				5,05	
VALOR COM ENCARGOS:				10,86	

1.2.13. 85333 - RETIRADA DE APARELHOS SANITÁRIOS (UN)

SERVICO	UNID	COEFICIENTE	PREÇO UNITÁRIO	TOTAL	
88267	ENCANADOR OU BOMBEIRO HIDRÁULICO COM	H	0,50000000	10,74	5,37
88316	SERVENTE COM ENCARGOS COMPLEMENTARES	H	0,50000000	8,67	4,33
TOTAL SERVIÇO:				9,70	
VALOR SEM ENCARGOS:				9,70	
VALOR ENCARGOS:				4,76	
VALOR COM ENCARGOS:				14,39	

1.2.14. 85383 - REMOÇÃO DE CALHAS E CONDUTORES DE ÁGUAS PLUVIAIS (M)

SERVICO	UNID	COEFICIENTE	PREÇO UNITÁRIO	TOTAL	
88316	SERVENTE COM ENCARGOS COMPLEMENTARES	H	0,20000000	8,67	1,73
TOTAL SERVIÇO:				1,73	
VALOR SEM ENCARGOS:				1,73	
VALOR ENCARGOS:				0,77	
VALOR COM ENCARGOS:				2,48	

1.2.15. C2197 - REMOÇÃO DE PINTURA ANTIGA A CAL (M2)

MAO DE OBRA	UNID	COEFICIENTE	PREÇO UNITÁRIO	TOTAL

A.
A. Enilson M. de Mesquita
Engenheiro Civil
RNP.061160530-9



COMPOSIÇÕES DE PREÇO

OBRA EXECUÇÃO DE SERVIÇOS DE REFORMA NO MERCADO PÚBLICO MUNICIPAL JOÃO RODRIGUES DE ASSIS PARENTE
LOCAL RUA ADROALDO MARTINS, S/N, CENTRO - SANTA QUITÉRIA - CE
DATA MAIO - 2017.
FONTE SEINFRA 24.1 E SINAPI 2017/04

MAO DE OBRA	UNID	COEFICIENTE	PREÇO UNITÁRIO	TOTAL	
12543	SERVENTE	H	0,20000000	4,88	0,98
TOTAL MAO DE OBRA:				0,98	
VALOR SEM ENCARGOS:				0,98	
VALOR ENCARGOS:				0,85	
VALOR COM ENCARGOS:				1,83	

1.2.16. C2210 - RETIRADA DE PORTAS E JANELAS, INCLUSIVE BATENTES (M2)

MAO DE OBRA	UNID	COEFICIENTE	PREÇO UNITÁRIO	TOTAL	
12391	PEDREIRO	H	0,08000000	7,20	0,58
12543	SERVENTE	H	0,80000000	4,88	3,91
TOTAL MAO DE OBRA:				4,48	
VALOR SEM ENCARGOS:				4,48	
VALOR ENCARGOS:				3,90	
VALOR COM ENCARGOS:				8,38	

1.2.17. C2100 - RASGO EM CONCRETO P/TUBULAÇÕES D=65 A 100mm (2 1/2" A 4") (M)

MAO DE OBRA	UNID	COEFICIENTE	PREÇO UNITÁRIO	TOTAL	
10043	AJUDANTE DE ENCANADOR	H	1,50000000	5,60	8,40
12320	ENCANADOR	H	0,50000000	7,20	3,60
TOTAL MAO DE OBRA:				12,00	
VALOR SEM ENCARGOS:				12,00	
VALOR ENCARGOS:				10,44	
VALOR COM ENCARGOS:				22,44	

1.2.18. C2096 - RASGO EM ALVENARIA P/TUBULAÇÕES D=32 A 50mm (1 1/4" A 2") (M)

MAO DE OBRA	UNID	COEFICIENTE	PREÇO UNITÁRIO	TOTAL	
10043	AJUDANTE DE ENCANADOR	H	0,40000000	5,60	2,24
12320	ENCANADOR	H	0,15000000	7,20	1,08
TOTAL MAO DE OBRA:				3,32	
VALOR SEM ENCARGOS:				3,32	
VALOR ENCARGOS:				2,89	
VALOR COM ENCARGOS:				6,21	

1.2.19. 72897 - CARGA MANUAL DE ENTULHO EM CAMINHÃO BASCULANTE 6 M3 (M3)

SERVICO	UNID	COEFICIENTE	PREÇO UNITÁRIO	TOTAL	
5961	CAMINHÃO BASCULANTE 6 M3, PESO BRUTO TOTAL	CHI	0,25000000	35,22	8,80
88316	SERVENTE COM ENCARGOS COMPLEMENTARES	H	0,70000000	8,67	6,07
TOTAL SERVICO:				14,87	
VALOR SEM ENCARGOS:				14,87	
VALOR ENCARGOS:				4,28	
VALOR COM ENCARGOS:				19,08	

1.2.20. C2530 - TRANSPORTE DE MATERIAL, EXCETO ROCHA EM CAMINHÃO ATÉ 10KM (M3)

EQUIPAMENTO	UNID	COEFICIENTE	PREÇO UNITÁRIO	TOTAL	
10690	CAMINHÃO BASCULANTE 6 M3 (CHP)	H	0,22220000	99,71	22,16
TOTAL EQUIPAMENTO:				22,16	
VALOR SEM ENCARGOS:				22,16	
VALOR ENCARGOS:				1,55	
VALOR COM ENCARGOS:				23,70	

2.1.1. 93358 - ESCAVAÇÃO MANUAL DE VALAS. AF_03/2016 (M3)

SERVICO	UNID	COEFICIENTE	PREÇO UNITÁRIO	TOTAL

A.L.

A. Erison M. de Mesquita
Engenheiro Civil
RNP.061160530-9



Santa Quitéria
GOVERNO MUNICIPAL



COMPOSIÇÕES DE PREÇO

OBRA EXECUÇÃO DE SERVIÇOS DE REFORMA NO MERCADO PÚBLICO MUNICIPAL JOÃO RODRIGUES DE ASSIS PARENTE
LOCAL RUA ADROALDO MARTINS, S/N, CENTRO - SANTA QUITÉRIA - CE
DATA MAIO - 2017.
FONTE SEINFRA 24.1 E SINAPI 2017/04

88316	SERVENTE COM ENCARGOS COMPLEMENTARES	H	3,95800000	8,67	34,29
TOTAL SERVIÇO:					34,29
VALOR SEM ENCARGOS:					34,29
VALOR ENCARGOS:					15,18
VALOR COM ENCARGOS:					49,21

2.1.2. 73964/006 - REATERRO DE VALA COM COMPACTAÇÃO MANUAL (M3)

SERVICO	UNID	COEFICIENTE	PREÇO UNITÁRIO	TOTAL	
88316	SERVENTE COM ENCARGOS COMPLEMENTARES	H	3,00000000	8,67	26,01
TOTAL SERVIÇO:					26,01
VALOR SEM ENCARGOS:					26,01
VALOR ENCARGOS:					11,51
VALOR COM ENCARGOS:					37,32

3.1.1. 95467 - EMBASAMENTO C/PEDRA ARGAMASSADA UTILIZANDO ARG.CIM/AREIA 1:4 (M3)

MATERIAL	UNID	COEFICIENTE	PREÇO UNITÁRIO	TOTAL	
00004730	PEDRA DE MAO OU PEDRA RACHAO PARA	M3	1,10000000	54,93	60,42
TOTAL MATERIAL:					60,42
SERVICO	UNID	COEFICIENTE	PREÇO UNITÁRIO	TOTAL	
87316	ARGAMASSA TRAÇO 1:4 (CIMENTO E AREIA GROSSA)	M3	0,30000000	231,32	69,55
88309	PEDREIRO COM ENCARGOS COMPLEMENTARES	H	6,00000000	10,76	64,53
88316	SERVENTE COM ENCARGOS COMPLEMENTARES	H	6,00000000	8,67	52,01
TOTAL SERVIÇO:					186,09
VALOR SEM ENCARGOS:					246,52
VALOR ENCARGOS:					63,51
VALOR COM ENCARGOS:					309,15

3.1.2. C4592 - ALVENARIA DE EMBASAMENTO EM TIJOLO CERÂMICO FURADO C/ ARGAMASSA CIMENTO E AREIA 1:4 (M3)

MAO DE OBRA	UNID	COEFICIENTE	PREÇO UNITÁRIO	TOTAL	
12391	PEDREIRO	H	8,50000000	7,20	61,18
12543	SERVENTE	H	9,20000000	4,88	44,92
TOTAL MAO DE OBRA:					106,09
MATERIAL	UNID	COEFICIENTE	PREÇO UNITÁRIO	TOTAL	
12081	TIJOLO CERÂMICO FURADO 9X19X19CM	UN	235,00000000	0,42	98,70
TOTAL MATERIAL:					98,70
SERVICO	UNID	COEFICIENTE	PREÇO UNITÁRIO	TOTAL	
C0171	ARGAMASSA DE CIMENTO E AREIA S/PEN. TRAÇO 1:4	M3	0,30000000	287,26	86,18
TOTAL SERVIÇO:					86,18
VALOR SEM ENCARGOS:					290,97
VALOR ENCARGOS:					105,06
VALOR COM ENCARGOS:					396,02

3.1.3. 74007/001 - FORMA TABUA P/ CONCRETO EM FUNDACAO C/ REAPROVEITAMENTO 10 X. (M2)

MATERIAL	UNID	COEFICIENTE	PREÇO UNITÁRIO	TOTAL	
00002692	DESMOLDANTE PROTETOR PARA FORMAS DE MADEIRA,	L	0,10000000	6,61	0,66
00004491	PECA DE MADEIRA NATIVA / REGIONAL 7,5 X 7,5CM (3X3)	M	0,28500000	7,30	2,08
00004517	PECA DE MADEIRA NATIVA/REGIONAL 2,5 X 7,0 CM	M	0,27000000	0,97	0,26
00005061	PREGO DE ACO POLIDO COM CABECA 18 X 27 (2 1/2 X	KG	0,15000000	10,60	1,59
00006169	TABUA MADEIRA 2A QUALIDADE 2,5 X 30,0CM (1 X 12")	M	0,49500000	6,05	2,99
TOTAL MATERIAL:					7,59

A.

A. Erison M. de Mesquita
Engenheiro Civil
RNP.061160530-9



COMPOSIÇÕES DE PREÇO

OBRA EXECUÇÃO DE SERVIÇOS DE REFORMA NO MERCADO PÚBLICO MUNICIPAL JOÃO RODRIGUES DE ASSIS PARENTE
LOCAL RUA ADROALDO MARTINS, S/N, CENTRO - SANTA QUITÉRIA - CE
DATA MAIO - 2017.
FONTE SEINFRA 24.1 E SINAPI 2017/04

SERVICO	UNID	COEFICIENTE	PREÇO UNITÁRIO	TOTAL
88239	AJUDANTE DE CARPINTEIRO COM ENCARGOS	H	0,18750000	1,71
88262	CARPINTEIRO DE FORMAS COM ENCARGOS	H	0,75000000	8,03
TOTAL SERVIÇO:				9,74
VALOR SEM ENCARGOS:				17,33
VALOR ENCARGOS:				5,03
VALOR COM ENCARGOS:				22,28

3.1.4. 92917 - ARMAÇÃO DE ESTRUTURAS DE CONCRETO ARMADO, EXCETO VIGAS, PILARES, LAJES FUNDAMENTOS PROFUNDAS (DE EDIFÍCIOS DE MÚLTIPLOS PAVIMENTOS, EDIFICAÇÃO TÉRREA OU SOBRADO), UTILIZANDO AÇO CA-50 DE 8.0 MM - MONTAGEM. AF_12/2015 (KG)

MATERIAL	UNID	COEFICIENTE	PREÇO UNITÁRIO	TOTAL
00000337	ARAME RECOZIDO 18 BWG, 1,25 MM (0,01 KG/M)	KG	0,02500000	0,25
00039017	ESPACADOR / DISTANCIADOR CIRCULAR COM ENTRADA	UN	0,74300000	0,08
TOTAL MATERIAL:				0,33

SERVICO	UNID	COEFICIENTE	PREÇO UNITÁRIO	TOTAL
88238	AJUDANTE DE ARMADOR COM ENCARGOS	H	0,01620000	0,15
88245	ARMADOR COM ENCARGOS COMPLEMENTARES	H	0,09930000	1,06
92793	CORTE E DOBRA DE AÇO CA-50, DIÂMETRO DE 8.0 MM,	KG	1,00000000	6,41
TOTAL SERVIÇO:				7,62
VALOR SEM ENCARGOS:				7,95
VALOR ENCARGOS:				1,50
VALOR COM ENCARGOS:				9,40

3.1.5. 94968 - CONCRETO MAGRO PARA LASTRO, TRAÇO 1:4,5:4,5 (CIMENTO/ AREIA MÉDIA/ BRITA 1) - PREPARO MECÂNICO COM BETONEIRA 600 L. AF_07/2016 (M3)

MATERIAL	UNID	COEFICIENTE	PREÇO UNITÁRIO	TOTAL
00000370	AREIA MEDIA - POSTO JAZIDA/FORNECEDOR (RETIRADO)	M3	0,86000000	34,83
00001379	CIMENTO PORTLAND COMPOSTO CP II-32	KG	212,33000000	80,69
00004721	PEDRA BRITADA N. 1 (9,5 a 19 MM) POSTO	M3	0,57900000	30,42
TOTAL MATERIAL:				145,94

SERVICO	UNID	COEFICIENTE	PREÇO UNITÁRIO	TOTAL
88316	SERVENTE COM ENCARGOS COMPLEMENTARES	H	2,52000000	21,85
88377	OPERADOR DE BETONEIRA	H	1,59000000	14,29
89225	BETONEIRA CAPACIDADE NOMINAL DE 600 L,	CHP	0,82000000	2,48
89226	BETONEIRA CAPACIDADE NOMINAL DE 600 L,	CHI	0,77000000	0,75
TOTAL SERVIÇO:				39,37
VALOR SEM ENCARGOS:				185,34
VALOR ENCARGOS:				17,04
VALOR COM ENCARGOS:				202,08

3.1.6. 94971 - CONCRETO FCK = 25MPA, TRAÇO 1:2,3:2,7 (CIMENTO/ AREIA MÉDIA/ BRITA 1)- PREPARO MECÂNICO COM BETONEIRA 600 L. AF_07/2016 (M3)

MATERIAL	UNID	COEFICIENTE	PREÇO UNITÁRIO	TOTAL
00000370	AREIA MEDIA - POSTO JAZIDA/FORNECEDOR (RETIRADO)	M3	0,75100000	30,42
00001379	CIMENTO PORTLAND COMPOSTO CP II-32	KG	362,87000000	137,89
00004721	PEDRA BRITADA N. 1 (9,5 a 19 MM) POSTO	M3	0,59400000	31,21
TOTAL MATERIAL:				199,51

SERVICO	UNID	COEFICIENTE	PREÇO UNITÁRIO	TOTAL
---------	------	-------------	----------------	-------

A.

A. Erison M. de Mesquita
Engenheiro Civil
RNP.061160530-9



Santa Quitéria
GOVERNO MUNICIPAL



COMPOSIÇÕES DE PREÇO

OBRA EXECUÇÃO DE SERVIÇOS DE REFORMA NO MERCADO PÚBLICO MUNICIPAL JOÃO RODRIGUES DE ASSIS PARENTE
LOCAL RUA ADROALDO MARTINS, S/N, CENTRO - SANTA QUITÉRIA - CE
DATA MAIO - 2017.
FONTE SEINFRA 24.1 E SINAPI 2017/04

QUANTIDADE	DESCRIÇÃO	UNID	COEFICIENTE	PREÇO UNITÁRIO	TOTAL
88316	SERVENTE COM ENCARGOS COMPLEMENTARES	H	2,38000000	8,67	20,63
88377	OPERADOR DE BETONEIRA	H	1,50000000	8,99	13,48
89225	BETONEIRA CAPACIDADE NOMINAL DE 600 L	CHP	0,77000000	3,02	2,33
89226	BETONEIRA CAPACIDADE NOMINAL DE 600 L	CHI	0,73000000	0,98	0,72
TOTAL SERVIÇO:					37,16
VALOR SEM ENCARGOS:					236,70
VALOR ENCARGOS:					16,08
VALOR COM ENCARGOS:					252,50

3.1.7. 74157/004 - LANCAMENTO/APLICACAO MANUAL DE CONCRETO EM FUNDACOES (M3)

SERVICO	UNID	COEFICIENTE	PREÇO UNITÁRIO	TOTAL
88309	PEDREIRO COM ENCARGOS COMPLEMENTARES	H	1,65000000	17,75
88316	SERVENTE COM ENCARGOS COMPLEMENTARES	H	4,50000000	39,01
90586	VIBRADOR DE IMERSÃO, DIÂMETRO DE PONTEIRA 45MM.	CHP	0,30000000	0,34
TOTAL SERVIÇO:				57,09
VALOR SEM ENCARGOS:				57,10
VALOR ENCARGOS:				26,66
VALOR COM ENCARGOS:				83,33

3.1.8. 83742 - IMPERMEABILIZACAO DE SUPERFICIE COM EMULSAO ASFALTICA A BASE D'AGUA (M2)

MATERIAL	UNID	COEFICIENTE	PREÇO UNITÁRIO	TOTAL
00007319	TINTA ASFALTICA IMPERMEABILIZANTE DISPERSA EM	L	1,20000000	7,39
TOTAL MATERIAL:				8,87
SERVICO	UNID	COEFICIENTE	PREÇO UNITÁRIO	TOTAL
88270	IMPERMEABILIZADOR COM ENCARGOS	H	0,40000000	11,08
88316	SERVENTE COM ENCARGOS COMPLEMENTARES	H	0,40000000	8,67
TOTAL SERVIÇO:				7,90
VALOR SEM ENCARGOS:				16,77
VALOR ENCARGOS:				3,93
VALOR COM ENCARGOS:				20,62

3.1.9. C1473 - IMPERMEABILIZAÇÃO DE RESERVATÓRIOS E PISCINAS ELEVADAS C/ IMPERMEABILIZANTE ESTRUTURAL C/ APLICAÇÃO DE MEMBRANA ELÁSTICA BI-COMPONENTE (M2)

MAO DE OBRA	UNID	COEFICIENTE	PREÇO UNITÁRIO	TOTAL
12391	PEDREIRO	H	0,25000000	7,20
TOTAL MAO DE OBRA:				1,80
MATERIAL	UNID	COEFICIENTE	PREÇO UNITÁRIO	TOTAL
10109	AREIA MEDIA	M3	0,01400000	46,00
10805	CIMENTO PORTLAND	KG	7,29000000	0,50
11089	EMULSÃO ADESIVA	KG	0,20000000	9,02
11250	IMPERMEABILIZANTE ESTRUTURAL	KG	3,00000000	2,12
11522	MEMBRANA ELASTICA	KG	1,50000000	5,62
TOTAL MATERIAL:				20,88
VALOR SEM ENCARGOS:				22,68
VALOR ENCARGOS:				1,57
VALOR COM ENCARGOS:				24,25

3.2.1. 00001347 - CHAPA DE MADEIRA COMPENSADA PLASTIFICADA PARA FORMA DE CONCRETO, DE 2,20 X1,10 M, E = 12 MM (M2)

VALOR SEM ENCARGOS:	33,06
VALOR ENCARGOS:	0,00
VALOR COM ENCARGOS:	33,06

A.
A. Erison M. de Mesquita
Engenheiro Civil
RNP.061160530-9



COMPOSIÇÕES DE PREÇO

OBRA EXECUÇÃO DE SERVIÇOS DE REFORMA NO MERCADO PÚBLICO MUNICIPAL JOÃO RODRIGUES DE ASSIS PARENTE
LOCAL RUA ADROALDO MARTINS, S/N, CENTRO - SANTA QUITÉRIA - CE
DATA MAIO - 2017.
FONTE SEINFRA 24.1 E SINAPI 2017/04

3.2.2. 92762 - ARMAÇÃO DE PILAR OU VIGA DE UMA ESTRUTURA CONVENCIONAL DE CONCRETO ARMADO EM UM EDIFÍCIO DE MÚLTIPLOS PAVIMENTOS UTILIZANDO AÇO CA-50 DE 10.0 MM - MONTAGEM. AF_12/2015 (KG)

MATERIAL	UNID	COEFICIENTE	PREÇO UNITÁRIO	TOTAL	
00000337	ARAME RECOZIDO 18 BWG, 1,25 MM (0,01 KG/M)	KG	0,02500000	9,90	0,25
00039017	ESPACADOR / DISTANCIADOR CIRCULAR COM ENTRADA	UN	0,54300000	0,11	0,06
TOTAL MATERIAL:				0,31	

SERVICO	UNID	COEFICIENTE	PREÇO UNITÁRIO	TOTAL	
88238	AJUDANTE DE ARMADOR COM ENCARGOS	H	0,00860000	9,12	0,08
88245	ARMADOR COM ENCARGOS COMPLEMENTARES	H	0,05290000	10,71	0,57
92794	CORTE E DOBRA DE AÇO CA-50, DIÂMETRO DE 10.0 MM,	KG	1,00000000	5,33	5,33
TOTAL SERVIÇO:				5,97	
VALOR SEM ENCARGOS:				6,28	
VALOR ENCARGOS:				1,01	
VALOR COM ENCARGOS:				7,24	

3.2.3. 94971 - CONCRETO FCK = 25MPA, TRAÇO 1:2,3:2,7 (CIMENTO/ AREIA MÉDIA/ BRITA 1)- PREPARO MECÂNICO COM BETONEIRA 600 L. AF_07/2016 (M3)

MATERIAL	UNID	COEFICIENTE	PREÇO UNITÁRIO	TOTAL	
00000370	AREIA MEDIA - POSTO JAZIDÁ/FORNECEDOR (RETIRADO)	M3	0,75100000	40,50	30,42
00001379	CIMENTO PORTLAND COMPOSTO CP II-32	KG	362,87000000	0,38	137,89
00004721	PEDRA BRITADA N. 1 (9,5 a 19 MM) POSTO	M3	0,59400000	52,54	31,21
TOTAL MATERIAL:				199,51	

SERVICO	UNID	COEFICIENTE	PREÇO UNITÁRIO	TOTAL	
88316	SERVENTE COM ENCARGOS COMPLEMENTARES	H	2,38000000	8,67	20,63
88377	OPERADOR DE BETONEIRA	H	1,50000000	8,99	13,48
89225	BETONEIRA CAPACIDADE NOMINAL DE 600 L,	CHP	0,77000000	3,02	2,33
89226	BETONEIRA CAPACIDADE NOMINAL DE 600 L,	CHI	0,73000000	0,98	0,72
TOTAL SERVIÇO:				37,16	
VALOR SEM ENCARGOS:				236,70	
VALOR ENCARGOS:				16,08	
VALOR COM ENCARGOS:				252,50	

3.2.4. C1604 - LANÇAMENTO E APLICAÇÃO DE CONCRETO S/ ELEVAÇÃO (M3)

MAO DE OBRA	UNID	COEFICIENTE	PREÇO UNITÁRIO	TOTAL	
12391	PEDREIRO	H	2,00000000	7,20	14,40
12543	SERVENTE	H	6,00000000	4,88	29,29
TOTAL MAO DE OBRA:				43,69	
VALOR SEM ENCARGOS:				43,69	
VALOR ENCARGOS:				38,01	
VALOR COM ENCARGOS:				81,69	

3.2.5. 74202/002 - LAJE PRE-MOLDADA P/PISO, SOBRECARGA 200KG/M2, VAOS ATE 3,50M/E=8CM, C/LAJOTAS E CAP.C/CONC FCK=20MPA, 4CM, INTER-EIXO 38CM, C/ESCORAMENTO (REAPR.3X) E FERRAGEM NEGATIVA (M2)

MATERIAL	UNID	COEFICIENTE	PREÇO UNITÁRIO	TOTAL	
00000039	ACO CA-60, 5,0 MM, VERGALHAO	KG	0,47100000	3,60	1,70
00003743	LAJE PRE-MOLDADA CONVENCIONAL (LAJOTAS +	M2	1,00000000	25,98	25,98
00004491	PEÇA DE MADEIRA NATIVA / REGIONAL 7,5 X 7,5CM (3X3)	M	0,29000000	7,30	2,12
00005061	PREGO DE AÇO POLIDO COM CABECA 18 X 27 (2 1/2 X	KG	0,03000000	10,60	0,32



COMPOSIÇÕES DE PREÇO

OBRA EXECUÇÃO DE SERVIÇOS DE REFORMA NO MERCADO PÚBLICO MUNICIPAL JOÃO RODRIGUES DE ASSIS PARENTE
LOCAL RUA ADROALDO MARTINS, S/N, CENTRO - SANTA QUITÉRIA - CE
DATA MAIO - 2017.
FONTE SEINFRA 24.1 E SINAPI 2017/04

SERVICO	UNID	COEFICIENTE	PREÇO UNITÁRIO	TOTAL
00006189	TABUA MADEIRA 2A QUALIDADE 2,5 X 30,0CM (1 X 12")	M	0,17000000	6,05
TOTAL MATERIAL:				31,12
88239	AJUDANTE DE CARPINTEIRO COM ENCARGOS	H	0,16000000	9,14
88262	CARPINTEIRO DE FORMAS COM ENCARGOS	H	0,16000000	10,71
88309	PEDREIRO COM ENCARGOS COMPLEMENTARES	H	0,40000000	10,76
88316	SERVEnte COM ENCARGOS COMPLEMENTARES	H	0,44000000	8,67
92874	LANÇAMENTO COM USO DE BOMBA, ADENSAMENTO E	M3	0,04300000	14,72
94970	CONCRETO FCK = 20MPA, TRAÇO 1:2,7:3 (CIMENTO/	M3	0,04300000	221,22
TOTAL SERVIÇO:				21,44
VALOR SEM ENCARGOS:				52,56
VALOR ENCARGOS:				6,50
VALOR COM ENCARGOS:				58,91

3.2.6. 74202/001 - LAJE PRE-MOLDADA P/FORRO, SOBRECARGA 100KG/M2, VAOS ATÉ 3,50M/E=8CM, C/LAJOTAS E CAP.C/CONG FCK=20MPA, 3CM, INTER-EIXO 38CM, C/ESCORAMENTO (REAPR.3X) E FERRAGEM NEGATIVA (M2)

MATERIAL	UNID	COEFICIENTE	PREÇO UNITÁRIO	TOTAL
00000039	ACO CA-60, 5,0 MM, VERGALHAO	KG	0,47100000	3,60
00003736	LAJE PRE-MOLDADA CONVENCIONAL (LAJOTAS +	M2	1,00000000	25,00
00004491	PEÇA DE MADEIRA NATIVA / REGIONAL 7,5 X 7,5CM (3X3)	M	0,29000000	7,30
00005061	PREGO DE AÇO POLIDO COM CABECA 18 X 27 (2 1/2 X	KG	0,03000000	10,60
00006189	TABUA MADEIRA 2A QUALIDADE 2,5 X 30,0CM (1 X 12")	M	0,17000000	6,05
TOTAL MATERIAL:				30,16
SERVICO	UNID	COEFICIENTE	PREÇO UNITÁRIO	TOTAL
88239	AJUDANTE DE CARPINTEIRO COM ENCARGOS	H	0,16000000	9,14
88262	CARPINTEIRO DE FORMAS COM ENCARGOS	H	0,16000000	10,71
88309	PEDREIRO COM ENCARGOS COMPLEMENTARES	H	0,35000000	10,76
88316	SERVEnte COM ENCARGOS COMPLEMENTARES	H	0,36000000	8,67
92874	LANÇAMENTO COM USO DE BOMBA, ADENSAMENTO E	M3	0,03300000	14,72
94970	CONCRETO FCK = 20MPA, TRAÇO 1:2,7:3 (CIMENTO/	M3	0,03300000	221,22
TOTAL SERVIÇO:				17,85
VALOR SEM ENCARGOS:				48,01
VALOR ENCARGOS:				5,68
VALOR COM ENCARGOS:				53,55

4.1. 87520 - ALVENARIA DE VEDAÇÃO DE BLOCOS CERÂMICOS FURADOS NA HORIZONTAL DE 9X19X19CM (ESPESSURA 9CM) DE PAREDES COM ÁREA LÍQUIDA MAIOR OU IGUAL A 6M² COM VÃOS E ARGAMASSA DE ASSENTAMENTO COM PREPARO MANUAL. AF_06/2014 (M2)

MATERIAL	UNID	COEFICIENTE	PREÇO UNITÁRIO	TOTAL
00007266	BLOCO CERÂMICO (ALVENARIA DE VEDAGAO), DE 9 X 19	MIL	0,02831000	360,00
00034557	TELA DE AÇO SOLDADA GALVANIZADA/ZINCADA PARA	M	0,42000000	1,12
00037395	PINO DE AÇO COM FURO, HASTE = 27 MM (AÇO	CENTO	0,00500000	64,96
TOTAL MATERIAL:				10,99
SERVICO	UNID	COEFICIENTE	PREÇO UNITÁRIO	TOTAL
87369	ARGAMASSA TRAÇO 1:2:8 (CIMENTO, CAL E AREIA	M3	0,00980000	358,22
88309	PEDREIRO COM ENCARGOS COMPLEMENTARES	H	1,55000000	10,76
88316	SERVEnte COM ENCARGOS COMPLEMENTARES	H	0,77500000	8,67
TOTAL SERVIÇO:				26,90
VALOR SEM ENCARGOS:				37,89
VALOR ENCARGOS:				12,22
VALOR COM ENCARGOS:				49,93

A.
A. Erison M. de Mesquita
Engenheiro Civil
RNP.061160530-9



Santa Quitéria
GOVERNO MUNICIPAL



COMPOSIÇÕES DE PREÇO

OBRA EXECUÇÃO DE SERVIÇOS DE REFORMA NO MERCADO PÚBLICO MUNICIPAL JOÃO RODRIGUES DE ASSIS PARENTE
LOCAL RUA ADROALDO MARTINS, S/N, CENTRO - SANTA QUITÉRIA - CE
DATA MAIO - 2017.
FONTE SEINFRA 24.1 E SINAPI 2017/04

4.2. C0052 - ALVENARIA DE ELEMENTO VAZADO DE CONCRETO (50X50X6cm) C/ARG. CIMENTO E AREIA TRAÇO 1:3 ANTI-CHUVA (M2)

MAO DE OBRA		UNID	COEFICIENTE	PREÇO UNITÁRIO	TOTAL
12391	PEDREIRO	H	1,20000000	7,20	8,64
12543	SERVENTE	H	0,75000000	4,88	3,66
TOTAL MAO DE OBRA:					12,30
MATERIAL		UNID	COEFICIENTE	PREÇO UNITÁRIO	TOTAL
10823	COBOGO DE CONCRETO TIPO VENEZIANO (50X50X6)CM	UN	4,00000000	4,07	16,28
TOTAL MATERIAL:					16,28
SERVIÇO		UNID	COEFICIENTE	PREÇO UNITÁRIO	TOTAL
C0170	ARGAMASSA DE CIMENTO E AREIA S/PEN. TRAÇO 1:3	M3	0,00360000	347,76	1,25
TOTAL SERVIÇO:					1,25
VALOR SEM ENCARGOS:					29,83
VALOR ENCARGOS:					10,85
VALOR COM ENCARGOS:					40,69

4.3. C1142 - DIVISÓRIA PRÉ-MOLDADA EM CONCRETO ESP.=5cm (M2)

EQUIPAMENTO		UNID	COEFICIENTE	PREÇO UNITÁRIO	TOTAL
10682	BETONEIRA ELÉTRICA 580L (CHP)	H	0,02000000	13,82	0,28
TOTAL EQUIPAMENTO:					0,28
MAO DE OBRA		UNID	COEFICIENTE	PREÇO UNITÁRIO	TOTAL
12391	PEDREIRO	H	1,35000000	7,20	9,72
12543	SERVENTE	H	1,50000000	4,88	7,32
TOTAL MAO DE OBRA:					17,04
MATERIAL		UNID	COEFICIENTE	PREÇO UNITÁRIO	TOTAL
10108	AREIA GROSSA	M3	0,03000000	50,00	1,50
10163	AÇO CA-50	KG	6,10000000	3,96	24,16
10528	CHAPA COMPENSADO RESINADO 10MM (1.10 X 2.20M)	M2	2,00000000	14,42	28,84
10805	CIMENTO PORTLAND	KG	17,00000000	0,50	8,50
11605	PEDRISCO	M3	0,04000000	63,20	2,53
TOTAL MATERIAL:					65,52
VALOR SEM ENCARGOS:					82,84
VALOR ENCARGOS:					14,95
VALOR COM ENCARGOS:					97,79

4.4. 93186 - VERGA MOLDADA IN LOCO EM CONCRETO PARA JANELAS COM ATÉ 1,5 M DE VÃO. AF_03/2016 (M)

MATERIAL		UNID	COEFICIENTE	PREÇO UNITÁRIO	TOTAL
00002692	DESMOLDANTE PROTETOR PARA FORMAS DE MADEIRA.	L	0,00600000	6,61	0,04
00004491	PEÇA DE MADEIRA NATIVA / REGIONAL 7,5 X 7,5CM (3X3)	M	0,35200000	7,30	2,57
00039017	ESPACADOR / DISTANCIADOR CIRCULAR COM ENTRADA	UN	6,00000000	0,11	0,66
TOTAL MATERIAL:					3,27
SERVIÇO		UNID	COEFICIENTE	PREÇO UNITÁRIO	TOTAL
88309	PEDREIRO COM ENCARGOS COMPLEMENTARES	H	0,37600000	10,76	4,04
88316	SERVENTE COM ENCARGOS COMPLEMENTARES	H	0,18800000	8,67	1,63
92270	FABRICAÇÃO DE FÔRMA PARA VIGAS, COM MADEIRA	M2	0,35000000	33,30	11,66
92792	CORTE E DOBRA DE AÇO CA-50, DIÂMETRO DE 6.3 MM,	KG	0,49000000	6,07	2,98
94970	CONCRETO FCK = 20MPA, TRAÇO 1:2,7:3 (CIMENTO/	M3	0,01800000	221,22	3,98
TOTAL SERVIÇO:					24,29
VALOR SEM ENCARGOS:					27,56

Az. A. Erison M. de Mesquita
Engenheiro Civil
RNP.061160530-9



COMPOSIÇÕES DE PREÇO

OBRA EXECUÇÃO DE SERVIÇOS DE REFORMA NO MERCADO PÚBLICO MUNICIPAL JOÃO RODRIGUES DE ASSIS PARENTE
LOCAL RUA ADROALDO MARTINS, S/N, CENTRO - SANTA QUITÉRIA - CE
DATA MAIO - 2017.
FONTE SEINFRA 24.1 E SINAPI 2017/04

VALOR ENCARGOS:	4,83
VALOR COM ENCARGOS:	32,27

5.1. XXX-1 - RECOLOCAÇÃO DE TELHA DE FIBROCIMENTO ONDULADA (M2)

MATERIAL		UNID	COEFICIENTE	PREÇO UNITÁRIO	TOTAL
00001607	CONJUNTO ARRUELAS DE VEDACAO 5/16" PARA TELHA	CJ	1,27000000	0,15	0,19
00004302	PARAFUSO ZINCADO ROSCA SOBERBA, CABECA	UN	1,27000000	2,28	2,90
TOTAL MATERIAL:					3,09
SERVICO		UNID	COEFICIENTE	PREÇO UNITÁRIO	TOTAL
88316	SERVENTE COM ENCARGOS COMPLEMENTARES	H	0,12600000	8,67	1,09
88323	TELHADISTA COM ENCARGOS COMPLEMENTARES	H	0,11300000	9,84	1,11
93287	GUINDASTE HIDRÁULICO AUTOPROPELIDO, COM LANÇA	CHP	0,00170000	282,02	0,48
93288	GUINDASTE HIDRÁULICO AUTOPROPELIDO, COM LANÇA	CHI	0,00240000	88,73	0,21
TOTAL SERVICIO:					2,90
VALOR SEM ENCARGOS:					5,98
VALOR ENCARGOS:					1,07
VALOR COM ENCARGOS:					7,04

5.2. G2453 - TELHA TRANSPARENTE ONDULADA (M2)

MAO DE OBRA		UNID	COEFICIENTE	PREÇO UNITÁRIO	TOTAL
10047	AJUDANTE DE TELHADISTA	H	0,50000000	5,60	2,80
12070	TELHADISTA	H	0,50000000	7,20	3,60
TOTAL MAO DE OBRA:					6,40
MATERIAL		UNID	COEFICIENTE	PREÇO UNITÁRIO	TOTAL
11215	GANCHO COM PORCA E ARRUELA	UN	4,00000000	1,82	7,28
12064	TELHA TRANSPARENTE ONDULADA	M2	1,00000000	29,95	29,95
TOTAL MATERIAL:					37,23
VALOR SEM ENCARGOS:					43,63
VALOR ENCARGOS:					5,57
VALOR COM ENCARGOS:					49,20

5.3. 94207 - TELHAMENTO COM TELHA ONDULADA DE FIBROCIMENTO E = 6 MM, COM RECOBRIMENTO LATERAL DE 1/4 DE ONDA PARA TELHADO COM INCLINAÇÃO MAIOR QUE 10°, COM ATÉ 2 ÁGUAS, INCLUSO IÇAMENTO. AF_06/2016 (M2)

MATERIAL		UNID	COEFICIENTE	PREÇO UNITÁRIO	TOTAL
00001607	CONJUNTO ARRUELAS DE VEDACAO 5/16" PARA TELHA	CJ	1,27000000	0,15	0,19
00004302	PARAFUSO ZINCADO ROSCA SOBERBA, CABECA	UN	1,27000000	2,28	2,90
00007194	TELHA DE FIBROCIMENTO ONDULADA E = 6 MM, DE 2,44	M2	1,27500000	24,25	30,92
TOTAL MATERIAL:					34,00
SERVICO		UNID	COEFICIENTE	PREÇO UNITÁRIO	TOTAL
88316	SERVENTE COM ENCARGOS COMPLEMENTARES	H	0,12500000	8,67	1,08
88323	TELHADISTA COM ENCARGOS COMPLEMENTARES	H	0,11300000	9,84	1,11
93287	GUINDASTE HIDRÁULICO AUTOPROPELIDO, COM LANÇA	CHP	0,00170000	282,02	0,48
93288	GUINDASTE HIDRÁULICO AUTOPROPELIDO, COM LANÇA	CHI	0,00240000	88,73	0,21
TOTAL SERVICIO:					2,89
VALOR SEM ENCARGOS:					36,89
VALOR ENCARGOS:					1,07
VALOR COM ENCARGOS:					37,91

5.4. 6225 - IMPERMEABILIZACAO DE CALHAS/LAJES DESCOBERTAS, COM EMULSAO ASFALTICA COM ELASTOMEROS, 3 DEMAOS (M2)

A.
A. Erison M. de Mesquita
Engenheiro Civil
RNP.061160530-9



COMPOSIÇÕES DE PREÇO

OBRA EXECUÇÃO DE SERVIÇOS DE REFORMA NO MERCADO PÚBLICO MUNICIPAL JOÃO RODRIGUES DE ASSIS PARENTE
LOCAL RUA ADROALDO MARTINS, S/N, CENTRO - SANTA QUITÉRIA - CE
DATA MAIO - 2017.
FONTE SEINFRA 24.1 E SINAPI 2017/04

MATERIAL	UNID	COEFICIENTE	PREÇO UNITÁRIO	TOTAL
0000626	MANTA LIQUIDA DE BASE ASFALTICA MODIFICADA COM	KG	1,02000000	11,81
TOTAL MATERIAL:				11,84
SERVICO	UNID	COEFICIENTE	PREÇO UNITÁRIO	TOTAL
88309	PEDREIRO COM ENCARGOS COMPLEMENTARES	H	1,00000000	10,76
88316	SERVENTE COM ENCARGOS COMPLEMENTARES	H	0,40000000	8,67
TOTAL SERVICIO:				14,22
VALOR SEM ENCARGOS:				26,07
VALOR ENCARGOS:				7,22
VALOR COM ENCARGOS:				33,19

6.1. 87879 - CHAPISCO APLICADO EM ALVENARIAS E ESTRUTURAS DE CONCRETO INTERNAS, COMCOLHER DE PEDREIRO. ARGAMASSA TRAÇO 1:3 COM PREPARO EM BETONEIRA 400L. AF_06/2014 (M2)

SERVICO	UNID	COEFICIENTE	PREÇO UNITÁRIO	TOTAL
87313	ARGAMASSA TRAÇO 1:3 (CIMENTO E AREIA GROSSA)	M3	0,00420000	255,52
88309	PEDREIRO COM ENCARGOS COMPLEMENTARES	H	0,07000000	10,76
88316	SERVENTE COM ENCARGOS COMPLEMENTARES	H	0,00700000	8,67
TOTAL SERVICIO:				1,89
VALOR SEM ENCARGOS:				1,89
VALOR ENCARGOS:				0,51
VALOR COM ENCARGOS:				2,37

6.2. C3121 - REBOGO C/ ARGAMASSA DE CIMENTO E AREIA PENEIRADA, TRAÇO 1:6 (M2)

MAO DE OBRA	UNID	COEFICIENTE	PREÇO UNITÁRIO	TOTAL
12391	PEDREIRO	H	0,60000000	7,20
12543	SERVENTE	H	0,60000000	4,88
TOTAL MAO DE OBRA:				7,25
SERVICO	UNID	COEFICIENTE	PREÇO UNITÁRIO	TOTAL
C4430	ARGAMASSA DE CIMENTO E AREIA PEN. TRAÇO 1:6	M3	0,02500000	335,86
TOTAL SERVICIO:				8,40
VALOR SEM ENCARGOS:				15,64
VALOR ENCARGOS:				9,75
VALOR COM ENCARGOS:				25,39

6.3. C1226 - EMBOÇO C/ ARGAMASSA DE CIMENTO E AREIA S/ PENEIRAR, TRAÇO 1:5 (M2)

MAO DE OBRA	UNID	COEFICIENTE	PREÇO UNITÁRIO	TOTAL
12391	PEDREIRO	H	0,60000000	7,20
12543	SERVENTE	H	0,80000000	4,88
TOTAL MAO DE OBRA:				8,22
MATERIAL	UNID	COEFICIENTE	PREÇO UNITÁRIO	TOTAL
10109	AREIA MEDIA	M3	0,02430000	46,00
10805	CIMENTO PORTLAND	KG	5,84000000	0,50
TOTAL MATERIAL:				4,04
VALOR SEM ENCARGOS:				12,26
VALOR ENCARGOS:				7,16
VALOR COM ENCARGOS:				19,42

6.4. C4445 - CERÂMICA ESMALTADA C/ ARG. PRÉ-FABRICADA ACIMA DE 30x30cm (900cm²) - PEI-5/PEI-4 - P/ PAREDE (M2)

MAO DE OBRA	UNID	COEFICIENTE	PREÇO UNITÁRIO	TOTAL

A. Erison M. de Mesquita
Engenheiro Civil
RNP.061160530-9



Santa Quitéria
GOVERNO MUNICIPAL

COMISSÃO DE LICITAÇÃO
77
PABLO
10

COMPOSIÇÕES DE PREÇO

OBRA EXECUÇÃO DE SERVIÇOS DE REFORMA NO MERCADO PÚBLICO MUNICIPAL JOÃO RODRIGUES DE ASSIS PARENTE
LOCAL RUA ADROALDO MARTINS, S/N, CENTRO - SANTA QUITÉRIA - CE
DATA MAIO - 2017.
FONTE SEINFRA 24.1 E SINAPI 2017/04

UNID	COEFICIENTE	PREÇO UNITÁRIO	TOTAL
H	0,72000000	7,20	5,18
H	0,72000000	4,88	3,52
TOTAL MAO DE OBRA:			8,70

MATERIAL	UNID	COEFICIENTE	PREÇO UNITÁRIO	TOTAL
16500	CERÂMICA ESMALTADA DIMENSÕES ACIMA DE 30x30cm	M2	1,10000000	35,87
16508	ARGAMASSA COLANTE PRÉ-FABRICADA P/ CERÂMICAS	KG	8,00000000	16,00
TOTAL MATERIAL:				51,87
VALOR SEM ENCARGOS:				60,57
VALOR ENCARGOS:				7,57
VALOR COM ENCARGOS:				68,14

6.5. C4442 - CERÂMICA ESMALTADA C/ ARG. PRÉ-FABRICADA ATÉ 10x10cm (100cm²) - DECORATIVA - P/ PAREDE (M2)

UNID	COEFICIENTE	PREÇO UNITÁRIO	TOTAL
H	0,72000000	7,20	5,18
H	0,72000000	4,88	3,52
TOTAL MAO DE OBRA:			8,70

MATERIAL	UNID	COEFICIENTE	PREÇO UNITÁRIO	TOTAL
16497	CERÂMICA ESMALTADA DIMENSÕES ATÉ 10x10cm (100	M2	1,10000000	33,25
16508	ARGAMASSA COLANTE PRÉ-FABRICADA P/ CERÂMICAS	KG	4,00000000	8,00
TOTAL MATERIAL:				41,25
VALOR SEM ENCARGOS:				49,95
VALOR ENCARGOS:				7,57
VALOR COM ENCARGOS:				57,52

6.6. C1120 - REJUNTAMENTO C/ ARG. PRÉ-FABRICADA, JUNTA ATÉ 2mm EM CERÂMICA, ATÉ 30x30 cm (900 cm²) (PAREDE/PISO) (M2)

UNID	COEFICIENTE	PREÇO UNITÁRIO	TOTAL
H	0,20000000	7,20	1,44
H	0,20000000	4,88	0,98
TOTAL MAO DE OBRA:			2,42

MATERIAL	UNID	COEFICIENTE	PREÇO UNITÁRIO	TOTAL
10118	ARGAMASSA PRÉ-FABRICADA PARA REJUNTAMENTO	KG	0,23300000	0,64
TOTAL MATERIAL:				0,64
VALOR SEM ENCARGOS:				3,06
VALOR ENCARGOS:				2,10
VALOR COM ENCARGOS:				5,16

6.7. 00011587 - FORRO DE PVC LISO, BRANCO, REGUA DE 10 CM, ESPESSURA DE 8 MM A 10 MM (COMCOLOCAÇÃO / SEM ESTRUTURA METÁLICA) (M2)

VALOR SEM ENCARGOS:	58,47
VALOR ENCARGOS:	0,00
VALOR COM ENCARGOS:	58,47

7.1. C3001 - CERÂMICA ESMALTADA C/ ARG. PRÉ-FABRICADA ACIMA DE 30x30 cm (900 cm²) - PEI-5/PEI-4 - P/ PISO (M2)

UNID	COEFICIENTE	PREÇO UNITÁRIO	TOTAL
H	0,60000000	7,20	4,32
H	0,60000000	4,88	2,93
TOTAL MAO DE OBRA:			7,25

MATERIAL	UNID	COEFICIENTE	PREÇO UNITÁRIO	TOTAL
16500	CERÂMICA ESMALTADA DIMENSÕES ACIMA DE 30x30cm	M2	1,10000000	35,87
16508	ARGAMASSA COLANTE PRÉ-FABRICADA P/ CERÂMICAS	KG	8,00000000	16,00
TOTAL MATERIAL:				51,87
VALOR SEM ENCARGOS:				60,57
VALOR ENCARGOS:				7,57
VALOR COM ENCARGOS:				68,14

A. Erison M. de Mesquita
Engenheiro Civil
RNP.061160530-9



Santa Quitéria
GOVERNO MUNICIPAL



COMPOSIÇÕES DE PREÇO

OBRA EXECUÇÃO DE SERVIÇOS DE REFORMA NO MERCADO PÚBLICO MUNICIPAL JOÃO RODRIGUES DE ASSIS PARENTE
LOCAL RUA ADROALDO MARTINS, S/N. CENTRO - SANTA QUITÉRIA - CE
DATA MAIO - 2017.
FONTE SEINFRA 24.1 E SINAPI 2017/04

16500	CERÂMICA ESMALTADA DIMENSÕES ACIMA DE 30x30cm	M2	1,10000000	32,61	35,87
16508	ARGAMASSA COLANTE PRÉ-FABRICADA P/ CERÂMICAS	KG	8,00000000	2,00	16,00
				TOTAL MATERIAL:	51,87
				VALOR SEM ENCARGOS:	59,12
				VALOR ENCARGOS:	6,31
				VALOR COM ENCARGOS:	65,43

7.2. C1120 - REJUNTAMENTO C/ ARG. PRÉ-FABRICADA, JUNTA ATÉ 2mm EM CERÂMICA, ATÉ 30x30 cm (900 cm²) (PAREDE/PISO) (M2)

MÃO DE OBRA		UNID	COEFICIENTE	PREÇO UNITÁRIO	TOTAL
11328	LADRILHISTA	H	0,20000000	7,20	1,44
12543	SERVENTE	H	0,20000000	4,88	0,98
				TOTAL MAO DE OBRA:	2,42

MATERIAL		UNID	COEFICIENTE	PREÇO UNITÁRIO	TOTAL
10118	ARGAMASSA PRE-FABRICADA PARA REJUNTAMENTO	KG	0,23300000	2,75	0,64
				TOTAL MATERIAL:	0,64
				VALOR SEM ENCARGOS:	3,06
				VALOR ENCARGOS:	2,10
				VALOR COM ENCARGOS:	5,16

7.3. C0330 - ATERRO C/COMPACTAÇÃO MANUAL S/CONTROLE, MAT. C/AQUISIÇÃO (M3)

MÃO DE OBRA		UNID	COEFICIENTE	PREÇO UNITÁRIO	TOTAL
12543	SERVENTE	H	1,70000000	4,88	8,30
				TOTAL MAO DE OBRA:	8,30

MATERIAL		UNID	COEFICIENTE	PREÇO UNITÁRIO	TOTAL
10111	AREIA VERMELHA	M3	1,10000000	46,00	50,60
				TOTAL MATERIAL:	50,60
				VALOR SEM ENCARGOS:	58,90
				VALOR ENCARGOS:	7,22
				VALOR COM ENCARGOS:	66,11

7.4. 95241 - LASTRO DE CONCRETO, E = 5 CM, PREPARO MECÂNICO, INCLUSOS LANÇAMENTO E ADENSAMENTO. AF_07_2016 (M2)

SERVICO		UNID	COEFICIENTE	PREÇO UNITÁRIO	TOTAL
92873	LANÇAMENTO COM USO DE BALDES, ADENSAMENTO E	M3	0,05000000	88,74	4,44
94962	CONCRETO MAGRO PARA LASTRO, TRAÇO 1:4,5:4,5	M3	0,05000000	182,09	9,10
				TOTAL SERVICOS:	13,54
				VALOR SEM ENCARGOS:	13,54
				VALOR ENCARGOS:	2,94
				VALOR COM ENCARGOS:	16,42

7.5. 72137 - PISO INDUSTRIAL ALTA RESISTENCIA, ESPESSURA 12MM, INCLUSO JUNTAS DE DILATAÇÃO PLÁSTICAS E POLIMENTO MECANIZADO (M2)

MATERIAL		UNID	COEFICIENTE	PREÇO UNITÁRIO	TOTAL
00001379	CIMENTO PORTLAND COMPOSTO CP II-32	KG	12,00000000	0,38	4,56
00003671	JUNTA PLÁSTICA DE DILATAÇÃO PARA PISOS, COR	M	2,00000000	0,85	1,70
00004824	GRANILHA/ GRANA/ PEDRISCO OU AGREGADO EM	KG	22,00000000	0,21	4,62
00007353	RESINA ACRILICA BASE AGUA - COR BRANCA	L	0,21178000	20,84	4,41
				TOTAL MATERIAL:	15,29

A. Erison M. de Mesquita
Engenheiro Civil
RNP.061160530-9



COMPOSIÇÕES DE PREÇO

OBRA EXECUÇÃO DE SERVIÇOS DE REFORMA NO MERCADO PÚBLICO MUNICIPAL JOÃO RODRIGUES DE ASSIS PARENTE
LOCAL RUA ADROALDO MARTINS, S/N, CENTRO - SANTA QUITÉRIA - CE
DATA MAIO - 2017.
FONTE SEINFRA 24.1 E SINAPI 2017/04

SERVICO	UNID	COEFICIENTE	PREÇO UNITÁRIO	TOTAL	
88309	PEDREIRO COM ENCARGOS COMPLEMENTARES	H	0,70000000	10,76	7,53
88316	SERVENTE COM ENCARGOS COMPLEMENTARES	H	3,37000000	8,67	29,21
95276	POLIDORA DE PISO (POLITRIZ), PESO DE 100KG,	CHP	2,00000000	3,29	6,58
TOTAL SERVIÇO:				43,32	
VALOR SEM ENCARGOS:				58,66	
VALOR ENCARGOS:				16,92	
VALOR COM ENCARGOS:				75,25	

7.8. C1865 - PEDRA PORTUGUESA 2 CORES (M2)

MAO DE OBRA	UNID	COEFICIENTE	PREÇO UNITÁRIO	TOTAL	
12391	PEDREIRO	H	1,80000000	7,20	11,52
12543	SERVENTE	H	1,25000000	4,88	6,10
TOTAL MAO DE OBRA:				17,62	

MATERIAL	UNID	COEFICIENTE	PREÇO UNITÁRIO	TOTAL	
10108	AREIA GROSSA	M3	0,09800000	50,00	4,90
10805	CIMENTO PORTLAND	KG	5,35000000	0,50	2,68
11601	PEDRA PORTUGUESA BRANCA	M3	0,04050000	374,00	15,15
11602	PEDRA PORTUGUESA PRETA/VERMELHA	M3	0,04050000	374,00	15,15
TOTAL MATERIAL:				37,87	
VALOR SEM ENCARGOS:				55,49	
VALOR ENCARGOS:				15,33	
VALOR COM ENCARGOS:				70,82	

7.7. 92396 - EXECUÇÃO DE PASSEIO EM PISO INTERTRAVADO, COM BLOCO RETANGULAR COR NATURAL DE 20 X 10 CM, ESPESSURA 6 CM. AF_12/2015 (M2)

MATERIAL	UNID	COEFICIENTE	PREÇO UNITÁRIO	TOTAL	
00000370	AREIA MEDIA - POSTO JAZIDA/FORNECEDOR (RETIRADO)	M3	0,05680000	40,50	2,30
00004741	PO DE PEDRA (POSTO PEDREIRA/FORNECEDOR, SEM	M3	0,00650000	50,15	0,33
00036155	BLOQUETE/PISO INTERTRAVADO DE CONCRETO -	M2	1,04870000	36,18	37,94
TOTAL MATERIAL:				40,57	

SERVICO	UNID	COEFICIENTE	PREÇO UNITÁRIO	TOTAL	
88260	CALCETEIRO COM ENCARGOS COMPLEMENTARES	H	0,39750000	10,93	4,34
88316	SERVENTE COM ENCARGOS COMPLEMENTARES	H	0,39750000	8,67	3,45
91277	PLACA VIBRATÓRIA REVERSÍVEL COM MOTOR 4	CHP	0,00410000	6,11	0,03
91278	PLACA VIBRATÓRIA REVERSÍVEL COM MOTOR 4	CHI	0,19470000	1,12	0,22
91283	CORTADORA DE PISO COM MOTOR 4 TEMPOS A	CHP	0,04830000	12,19	0,59
91285	CORTADORA DE PISO COM MOTOR 4 TEMPOS A	CHI	0,15040000	0,86	0,13
TOTAL SERVIÇO:				8,75	
VALOR SEM ENCARGOS:				49,33	
VALOR ENCARGOS:				3,85	
VALOR COM ENCARGOS:				53,06	

7.8. C4623 - PISO PODOTÁTIL INTERNO EM BORRACHA 30x30cm ASSENTAMENTO COM COLA VINIL (FORNECIMENTO E ASSENTAMENTO) (M2)

MAO DE OBRA	UNID	COEFICIENTE	PREÇO UNITÁRIO	TOTAL	
11328	LADRILHISTA	H	0,50000000	7,20	3,60
12543	SERVENTE	H	0,61000000	4,88	2,98
TOTAL MAO DE OBRA:				6,58	

MATERIAL	UNID	COEFICIENTE	PREÇO UNITÁRIO	TOTAL
TOTAL MATERIAL:				0,00

A. Erison M. de Mesquita
Engenheiro Civil
RNP.061160530-9



Santa Quitéria
GOVERNO MUNICIPAL



COMPOSIÇÕES DE PREÇO

OBRA EXECUÇÃO DE SERVIÇOS DE REFORMA NO MERCADO PÚBLICO MUNICIPAL JOÃO RODRIGUES DE ASSIS PARENTE
LOCAL RUA ADROALDO MARTINS, S/N, CENTRO - SANTA QUITÉRIA - CE
DATA MAIO - 2017.
FONTE SEINFRA 24.1 E SINAPI 2017/04

QUANTIDADE	DESCRIÇÃO	UNID.	COEFICIENTE	PREÇO UNITÁRIO	TOTAL
18621	COLA VINIL PARA PVC	KG	0,12000000	30,67	3,68
18622	PISO TÁTIL ALERTA OU DIRECIONAL EMBORRACHADO	M2	1,10000000	87,30	96,03
TOTAL MATERIAL:					99,71
VALOR SEM ENCARGOS:					106,29
VALOR ENCARGOS:					5,72
VALOR COM ENCARGOS:					112,01

7.9. C4624 - PISO PODOTÁTIL EXTERNO EM PMC ESP. 3CM, ASSENTADO COM ARGAMASSA (FORNECIMENTO E ASSENTAMENTO) (M2)

MÃO DE OBRA		UNID.	COEFICIENTE	PREÇO UNITÁRIO	TOTAL
11328	LADRILHISTA	H	1,60000000	7,20	11,52
12543	SERVENTE	H	1,25000000	4,88	6,10
TOTAL MÃO DE OBRA:					17,62
MATERIAL		UNID.	COEFICIENTE	PREÇO UNITÁRIO	TOTAL
10109	AREIA MEDIA	M3	0,01820000	46,00	0,84
10441	CAL HIDRATADA	KG	2,73000000	0,74	2,02
10805	CIMENTO PORTLAND	KG	2,80000000	0,50	1,40
18623	PISO TÁTIL ALERTA OU DIRECIONAL EM PMC ESP. 3cm	M2	1,10000000	25,31	27,84
TOTAL MATERIAL:					32,10
VALOR SEM ENCARGOS:					49,72
VALOR ENCARGOS:					15,33
VALOR COM ENCARGOS:					65,05

8.1. 89538 - ADAPTADOR CURTO COM BOLSA E ROSCA PARA REGISTRO, PVC, SOLDÁVEL, DN 25MM X 3/4, INSTALADO EM PRUMADA DE ÁGUA - FORNECIMENTO E INSTALAÇÃO. AF_12/2014 (UN)

MATERIAL		UNID.	COEFICIENTE	PREÇO UNITÁRIO	TOTAL
00000065	ADAPTADOR PVC SOLDAVEL CURTO COM BOLSA E	UN	1,00000000	0,77	0,77
00000122	ADESIVO PLASTICO PARA PVC, FRASCO COM 850 GR	UN	0,00700000	35,95	0,25
00020083	SOLUCAO LIMPADORA PARA PVC, FRASCO COM 1000	UN	0,00800000	31,22	0,25
00036383	LIXA D'ÁGUA EM FOLHA, GRAO 100	UN	0,01300000	1,10	0,01
TOTAL MATERIAL:					1,29
SERVICO		UNID.	COEFICIENTE	PREÇO UNITÁRIO	TOTAL
88248	AUXILIAR DE ENCANADOR OU BOMBEIRO HIDRÁULICO	H	0,04000000	9,15	0,37
88267	ENCANADOR OU BOMBEIRO HIDRÁULICO COM	H	0,04000000	10,74	0,43
TOTAL SERVIÇO:					0,80
VALOR SEM ENCARGOS:					2,08
VALOR ENCARGOS:					0,40
VALOR COM ENCARGOS:					2,45

8.2. 89987 - REGISTRO DE GAVETA BRUTO, LATÃO, ROSCÁVEL, 3/4", COM ACABAMENTO E CANOPLA CROMADOS. FORNECIDO E INSTALADO EM RAMAL DE ÁGUA. AF_12/2014 (UN)

MATERIAL		UNID.	COEFICIENTE	PREÇO UNITÁRIO	TOTAL
00003148	FITA VEDA ROSCA EM ROLOS DE 18 MM X 50 M (L X C)	UN	0,01300000	9,47	0,12
00006005	REGISTRO GAVETA COM ACABAMENTO E CANOPLA	UN	1,00000000	59,27	59,27
TOTAL MATERIAL:					59,39
SERVICO		UNID.	COEFICIENTE	PREÇO UNITÁRIO	TOTAL
88248	AUXILIAR DE ENCANADOR OU BOMBEIRO HIDRÁULICO	H	0,23000000	9,15	2,10
88267	ENCANADOR OU BOMBEIRO HIDRÁULICO COM	H	0,30000000	10,74	3,22
TOTAL SERVIÇO:					5,33
VALOR SEM ENCARGOS:					64,72

A. Erison M. de Mesquita
Engenheiro Civil
RNP 061160530-9



Santa Quitéria
GOVERNO MUNICIPAL



COMPOSIÇÕES DE PREÇO

OBRA EXECUÇÃO DE SERVIÇOS DE REFORMA NO MERCADO PÚBLICO MUNICIPAL JOÃO RODRIGUES DE ASSIS PARENTE
LOCAL RUA ADROALDO MARTINS, S/N, CENTRO - SANTA QUITÉRIA - CE
DATA MAIO - 2017.
FONTE SEINFRA 24.1 E SINAPI 2017/04

VALOR ENCARGOS:	2,68
VALOR COM ENCARGOS:	67,35

8.3. 89357 - TUBO, PVC, SOLDÁVEL, DN 32MM, INSTALADO EM RAMAL OU SUB-RAMAL DE ÁGUA- FORNECIMENTO E INSTALAÇÃO.
AF_12/2014 (M)

MATERIAL		UNID	COEFICIENTE	PREÇO UNITÁRIO	TOTAL
00009869	TUBO PVC, SOLDÁVEL, DN 32 MM, AGUA FRIA (NBR-5648)	M	1,06100000	6,75	7,16
00038383	LIXA D'AGUA EM FOLHA, GRAO 100	UN	0,14700000	1,10	0,16
TOTAL MATERIAL:					7,32
SERVICO		UNID	COEFICIENTE	PREÇO UNITÁRIO	TOTAL
88248	AUXILIAR DE ENCANADOR OU BOMBEIRO HIDRÁULICO	H	0,44000000	9,15	4,02
88267	ENCANADOR OU BOMBEIRO HIDRÁULICO COM	H	0,44000000	10,74	4,73
TOTAL SERVIÇO:					8,75
VALOR SEM ENCARGOS:					16,07
VALOR ENCARGOS:					4,37
VALOR COM ENCARGOS:					20,37

8.4. 89356 - TUBO, PVC, SOLDÁVEL, DN 25MM, INSTALADO EM RAMAL OU SUB-RAMAL DE ÁGUA- FORNECIMENTO E INSTALAÇÃO.
AF_12/2014 (M)

MATERIAL		UNID	COEFICIENTE	PREÇO UNITÁRIO	TOTAL
00009868	TUBO PVC, SOLDÁVEL, DN 25 MM, AGUA FRIA (NBR-5648)	M	1,06100000	3,15	3,34
00038383	LIXA D'AGUA EM FOLHA, GRAO 100	UN	0,12300000	1,10	0,14
TOTAL MATERIAL:					3,48
SERVICO		UNID	COEFICIENTE	PREÇO UNITÁRIO	TOTAL
88248	AUXILIAR DE ENCANADOR OU BOMBEIRO HIDRÁULICO	H	0,36900000	9,15	3,38
88267	ENCANADOR OU BOMBEIRO HIDRÁULICO COM	H	0,36900000	10,74	3,96
TOTAL SERVIÇO:					7,34
VALOR SEM ENCARGOS:					10,82
VALOR ENCARGOS:					3,67
VALOR COM ENCARGOS:					14,42

8.5. 89362 - JOELHO 90 GRAUS, PVC, SOLDÁVEL, DN 25MM, INSTALADO EM RAMAL OU SUB-RAMAL DE ÁGUA - FORNECIMENTO E INSTALAÇÃO. AF_12/2014 (UN)

MATERIAL		UNID	COEFICIENTE	PREÇO UNITÁRIO	TOTAL
00000122	ADESIVO PLASTICO PARA PVC, FRASCO COM 850 GR	UN	0,00700000	35,95	0,25
00003529	JOELHO PVC, SOLDÁVEL, 90 GRAUS, 25 MM, PARA AGUA	UN	1,00000000	0,60	0,60
00020083	SOLUCAO LIMPADORA PARA PVC, FRASCO COM 1000	UN	0,00800000	31,22	0,25
00038383	LIXA D'AGUA EM FOLHA, GRAO 100	UN	0,05000000	1,10	0,06
TOTAL MATERIAL:					1,16
SERVICO		UNID	COEFICIENTE	PREÇO UNITÁRIO	TOTAL
88248	AUXILIAR DE ENCANADOR OU BOMBEIRO HIDRÁULICO	H	0,15000000	9,15	1,37
88267	ENCANADOR OU BOMBEIRO HIDRÁULICO COM	H	0,15000000	10,74	1,61
TOTAL SERVIÇO:					2,98
VALOR SEM ENCARGOS:					4,14
VALOR ENCARGOS:					1,49
VALOR COM ENCARGOS:					5,59

8.6. 89366 - JOELHO 90 GRAUS COM BUCHA DE LATÃO, PVC, SOLDÁVEL, DN 25MM, X 3/4 INSTALADO EM RAMAL OU SUB-RAMAL DE ÁGUA - FORNECIMENTO E INSTALAÇÃO. AF_12/2014 (UN)

A. Erison M. de Mesquita
Engenheiro Civil
RNP.061160530-9



Santa Quitéria
GOVERNO MUNICIPAL



COMPOSIÇÕES DE PREÇO

OBRA EXECUÇÃO DE SERVIÇOS DE REFORMA NO MERCADO PÚBLICO MUNICIPAL JOÃO RODRIGUES DE ASSIS PARENTE
LOCAL RUA ADROALDO MARTINS, S/N, CENTRO - SANTA QUITÉRIA - CE
DATA MAIO - 2017.
FONTE SEINFRA 24.1 E SINAPI 2017/04

MATERIAL		UNID	COEFICIENTE	PREÇO UNITÁRIO	TOTAL
00000122	ADESIVO PLASTICO PARA PVC, FRASCO COM 850 GR	UN	0,00700000	35,95	0,25
00003524	JOELHO PVC, SOLDÁVEL, COM BUCHA DE LATAO, 90	UN	1,00000000	5,46	5,46
00020083	SOLUCAO LIMPADORA PARA PVC, FRASCO COM 1000	UN	0,00800000	31,22	0,25
00038383	LIXA D'AGUA EM FOLHA, GRAO 100	UN	0,05000000	1,10	0,06
TOTAL MATERIAL:					6,02

SERVICO		UNID	COEFICIENTE	PREÇO UNITÁRIO	TOTAL
88248	AUXILIAR DE ENCANADOR OU BOMBEIRO HIDRÁULICO	H	0,15000000	9,15	1,37
88267	ENCANADOR OU BOMBEIRO HIDRÁULICO COM	H	0,15000000	10,74	1,61
TOTAL SERVICOS:					2,98
VALOR SEM ENCARGOS:					9,00
VALOR ENCARGOS:					1,49
VALOR COM ENCARGOS:					10,45

8.7. 89367 - JOELHO 90 GRAUS, PVC, SOLDÁVEL, DN 32MM, INSTALADO EM RAMAL OU SUB-RAMAL DE ÁGUA - FORNECIMENTO E INSTALAÇÃO. AF_12/2014 (UN)

MATERIAL		UNID	COEFICIENTE	PREÇO UNITÁRIO	TOTAL
00000122	ADESIVO PLASTICO PARA PVC, FRASCO COM 850 GR	UN	0,00900000	35,95	0,32
00003536	JOELHO PVC, SOLDÁVEL, 90 GRAUS, 32 MM, PARA AGUA	UN	1,00000000	1,55	1,55
00020083	SOLUCAO LIMPADORA PARA PVC, FRASCO COM 1000	UN	0,01100000	31,22	0,34
00038383	LIXA D'AGUA EM FOLHA, GRAO 100	UN	0,06000000	1,10	0,07
TOTAL MATERIAL:					2,28

SERVICO		UNID	COEFICIENTE	PREÇO UNITÁRIO	TOTAL
88248	AUXILIAR DE ENCANADOR OU BOMBEIRO HIDRÁULICO	H	0,17900000	9,15	1,64
88267	ENCANADOR OU BOMBEIRO HIDRÁULICO COM	H	0,17900000	10,74	1,92
TOTAL SERVICOS:					3,56
VALOR SEM ENCARGOS:					5,84
VALOR ENCARGOS:					1,78
VALOR COM ENCARGOS:					7,57

8.8. 94703 - ADAPTADOR COM FLANGE E ANEL DE VEDAÇÃO, PVC, SOLDÁVEL, DN 25 MM X 3/4, INSTALADO EM RESERVAÇÃO DE ÁGUA DE EDIFICAÇÃO QUE POSSUA RESERVATÓRIO DE FIBRA/FIBROCIMENTO FORNECIMENTO E INSTALAÇÃO. AF_06/2016 (UN)

MATERIAL		UNID	COEFICIENTE	PREÇO UNITÁRIO	TOTAL
00000096	ADAPTADOR PVC SOLDÁVEL, COM FLANGE E ANEL DE	UN	1,00000000	12,20	12,20
00020080	ADESIVO PLASTICO PARA PVC, FRASCO COM 175 GR	UN	0,04600000	11,41	0,52
00020083	SOLUCAO LIMPADORA PARA PVC, FRASCO COM 1000	UN	0,01100000	31,22	0,34
00038383	LIXA D'AGUA EM FOLHA, GRAO 100	UN	0,01400000	1,10	0,02
TOTAL MATERIAL:					13,08

SERVICO		UNID	COEFICIENTE	PREÇO UNITÁRIO	TOTAL
88248	AUXILIAR DE ENCANADOR OU BOMBEIRO HIDRÁULICO	H	0,13600000	9,15	1,24
88267	ENCANADOR OU BOMBEIRO HIDRÁULICO COM	H	0,13600000	10,74	1,45
TOTAL SERVICOS:					2,70
VALOR SEM ENCARGOS:					15,79
VALOR ENCARGOS:					1,35
VALOR COM ENCARGOS:					17,10

8.9. 94704 - ADAPTADOR COM FLANGE E ANEL DE VEDAÇÃO, PVC, SOLDÁVEL, DN 32 MM X 1, INSTALADO EM RESERVAÇÃO DE ÁGUA DE EDIFICAÇÃO QUE POSSUA RESERVATÓRIO DE FIBRA/FIBROCIMENTO FORNECIMENTO E INSTALAÇÃO. AF_06/2016 (UN)

A. Erison M. de Mesquita
Engenheiro Civil
RNP.061160530-9



COMPOSIÇÕES DE PREÇO

OBRA EXECUÇÃO DE SERVIÇOS DE REFORMA NO MERCADO PÚBLICO MUNICIPAL JOÃO RODRIGUES DE ASSIS PARENTE
LOCAL RUA ADROALDO MARTINS, S/N, CENTRO - SANTA QUITÉRIA - CE
DATA MAIO - 2017.
FONTE SEINFRA 24.1 E SINAPI 2017/04

MATERIAL	UNID	COEFICIENTE	PREÇO UNITÁRIO	TOTAL	
00000097	ADAPTADOR PVC SOLDAVEL, COM FLANGE E ANEL DE	UN	1,00000000	15,37	15,37
00020080	ADESIVO PLASTICO PARA PVC, FRASCO COM 175 GR	UN	0,04600000	11,41	0,52
00020083	SOLUÇÃO LIMPADORA PARA PVC, FRASCO COM 1000	UN	0,01100000	31,22	0,34
00038383	LIXA D'AGUA EM FOLHA, GRAO 100	UN	0,01400000	1,10	0,02
TOTAL MATERIAL:				16,25	

SERVIÇO	UNID	COEFICIENTE	PREÇO UNITÁRIO	TOTAL	
88248	AUXILIAR DE ENCANADOR OU BOMBEIRO HIDRÁULICO	H	0,13600000	9,15	1,24
88267	ENCANADOR OU BOMBEIRO HIDRÁULICO COM	H	0,13600000	10,74	1,46
TOTAL SERVIÇO:				2,70	
VALOR SEM ENCARGOS:				18,96	
VALOR ENCARGOS:				1,35	
VALOR COM ENCARGOS:				20,27	

8.10. 00011824 - TORNEIRA METALICA DE BOIA VAZAO TOTAL PARA CAIXA D'AGUA, 3/4", COM HASTEMETALICA E BALAO PLASTICO (UN)

VALOR SEM ENCARGOS:	31,77
VALOR ENCARGOS:	0,00
VALOR COM ENCARGOS:	31,77

8.11. 00034637 - CAIXA D'AGUA EM POLIETILENO 500 LITROS, COM TAMPA (UN)

VALOR SEM ENCARGOS:	187,17
VALOR ENCARGOS:	0,00
VALOR COM ENCARGOS:	187,17

9.1. C0603 - CAIXA EM ALVENARIA (40X40X60cm) DE 1/2 TIJOLO COMUM, LASTRO DE CONCRETO E TAMPA DE CONCRETO (UN)

MAO DE OBRA	UNID	COEFICIENTE	PREÇO UNITÁRIO	TOTAL	
I0040	AJUDANTE DE ARMADOR/FERREIRO	H	0,11500000	5,80	0,64
I0041	AJUDANTE DE CARPINTEIRO	H	0,60500000	5,80	3,39
I0121	ARMADOR/FERREIRO	H	0,11500000	7,20	0,83
I0496	CARPINTEIRO	H	0,60500000	7,20	4,35
I2391	PEDREIRO	H	2,90700000	7,20	20,92
I2543	SERVENTE	H	5,30800000	4,88	25,91
TOTAL MAO DE OBRA:				56,05	

MATERIAL	UNID	COEFICIENTE	PREÇO UNITÁRIO	TOTAL	
I0103	ARAME RECOZIDO N.18 BWG	KG	0,02200000	9,97	0,22
I0109	AREIA MEDIA	M3	0,10500000	46,00	4,83
I0169	AÇO CA-60	KG	1,31700000	4,14	5,45
I0280	BRITA	M3	0,04200000	56,00	2,35
I0441	CAL HIDRATADA	KG	5,46000000	0,74	4,04
I0529	CHAPA COMPENSADO RESINADO 12MM (1.10 X 2.20M)	M2	0,10000000	18,37	1,84
I0805	CIMENTO PORTLAND	KG	26,17800000	0,50	13,09
I1916	TABUA DE 1" DE 3A. - L = 30cm	M	0,03000000	6,18	0,19
I2082	TIJOLO MACIÇO COMUM	UN	100,80000000	0,25	25,20
TOTAL MATERIAL:				57,21	
VALOR SEM ENCARGOS:				113,26	
VALOR ENCARGOS:				48,77	
VALOR COM ENCARGOS:				162,02	

9.2. C2832 - FOSSA SÉPTICA E SUMIDOURO EM ALVENARIA (UN)

A. Erlson M. de Mesquita
Engenheiro Civil
RNP.061160530-9



COMPOSIÇÕES DE PREÇO

OBRA EXECUÇÃO DE SERVIÇOS DE REFORMA NO MERCADO PÚBLICO MUNICIPAL JOÃO RODRIGUES DE ASSIS PARENTE
LOCAL RUA ADROALDO MARTINS, S/N, CENTRO - SANTA QUITÉRIA - CE
DATA MAIO - 2017.
FONTE SEINFRA 24.1 E SINAPI 2017/04

MAO DE OBRA		UNID	COEFICIENTE	PREÇO UNITÁRIO	TOTAL
12543	SERVENTE	H	2,00000000	4,88	9,76
TOTAL MAO DE OBRA:					9,76
MATERIAL		UNID	COEFICIENTE	PREÇO UNITÁRIO	TOTAL
10280	BRITA	M3	1,49200000	56,00	83,55
12298	CURVA PVC LONGA DN 100	UN	3,00000000	23,37	70,11
12456	TUBO PVC ESGOTO PRIMÁRIO DE 100 (NBR 5688)	M	2,50000000	9,82	24,55
TOTAL MATERIAL:					178,21
SERVICIO		UNID	COEFICIENTE	PREÇO UNITÁRIO	TOTAL
C0073	ALVENARIA DE TIJOLO CERÂMICO FURADO (9x19x19)cm	M2	10,05000000	26,56	266,91
C0074	ALVENARIA DE TIJOLO CERÂMICO FURADO (9x19x19)cm	M2	12,92000000	49,09	634,30
C0216	ARMADURA CA-50A MÉDIA D= 6,3 A 10,0mm	KG	41,86000000	5,78	241,83
C0838	CONCRETO P/VIBR., FCK 10 MPa COM AGREGADO	M3	0,29000000	261,30	75,78
C0840	CONCRETO P/VIBR., FCK 15 MPa COM AGREGADO	M3	0,59800000	279,81	167,33
C1400	FORMA DE TÁBUAS DE 1" DE 3A. P/FUNDAÇÕES UTIL. 5 X	M2	1,84000000	29,24	53,79
C2123	REBOCO C/ARGAMASSA DE CAL HIDRATADA E AREIA	M2	11,00000000	7,96	87,51
C2784	ESCAVAÇÃO MANUAL SOLO DE 1A.CAT. PROF. ATÉ	M3	14,24000000	12,94	184,23
TOTAL SERVICIO:					1711,69
VALOR SEM ENCARGOS:					1.899,67
VALOR ENCARGOS:					657,24
VALOR COM ENCARGOS:					2.556,77

9.3. C2593 - TUBO PVC BRANCO P/ESGOTO D=100MM (4") (M)

MAO DE OBRA		UNID	COEFICIENTE	PREÇO UNITÁRIO	TOTAL
10043	AJUDANTE DE ENCANADOR	H	0,52000000	5,60	2,91
12320	ENCANADOR	H	0,52000000	7,20	3,74
TOTAL MAO DE OBRA:					6,65
MATERIAL		UNID	COEFICIENTE	PREÇO UNITÁRIO	TOTAL
10026	ADESIVO PARA TUBO DE PVC RIGIDO	KG	0,02500000	38,25	0,96
11888	SOLUÇÃO LIMPADORA PARA PVC RIGIDO	L	0,04000000	27,30	1,09
12193	TUBO PVC ESGOTO DE 100MM (4")	M	1,01000000	9,33	9,42
TOTAL MATERIAL:					11,47
VALOR SEM ENCARGOS:					18,13
VALOR ENCARGOS:					5,79
VALOR COM ENCARGOS:					23,92

9.4. C2596 - TUBO PVC BRANCO P/ESGOTO D=50mm (2") (M)

MAO DE OBRA		UNID	COEFICIENTE	PREÇO UNITÁRIO	TOTAL
10043	AJUDANTE DE ENCANADOR	H	0,30000000	5,60	1,68
12320	ENCANADOR	H	0,30000000	7,20	2,16
TOTAL MAO DE OBRA:					3,84
MATERIAL		UNID	COEFICIENTE	PREÇO UNITÁRIO	TOTAL
10026	ADESIVO PARA TUBO DE PVC RIGIDO	KG	0,00750000	38,25	0,29
11888	SOLUÇÃO LIMPADORA PARA PVC RIGIDO	L	0,01100000	27,30	0,30
12195	TUBO PVC ESGOTO DE 50MM (2")	M	1,01000000	5,50	5,56
TOTAL MATERIAL:					6,14
VALOR SEM ENCARGOS:					9,98
VALOR ENCARGOS:					3,34
VALOR COM ENCARGOS:					13,32

9.5. C2093 - RALO SECO PVC RIGIDO (UN)

A. Erlson M. de Mesquita
Engenheiro Civil
RNP.061160530-9



Santa Quitéria
GOVERNO MUNICIPAL

85
70

COMPOSIÇÕES DE PREÇO

OBRA EXECUÇÃO DE SERVIÇOS DE REFORMA NO MERCADO PÚBLICO MUNICIPAL JOÃO RODRIGUES DE ASSIS PARENTE
LOCAL RUA ADROALDO MARTINS, S/N, CENTRO - SANTA QUITÉRIA - CE
DATA MAIO - 2017.
FONTE SEINFRA 24.1 E SINAPI 2017/04

MAO DE OBRA		UNID	COEFICIENTE	PREÇO UNITÁRIO	TOTAL
10043	AJUDANTE DE ENCANADOR	H	0,98000000	5,60	5,49
12320	ENCANADOR	H	0,98000000	7,20	7,05
TOTAL MAO DE OBRA:					12,54
MATERIAL		UNID	COEFICIENTE	PREÇO UNITÁRIO	TOTAL
11770	RALO SECO PVC 10 CM	UN	1,00000000	6,80	6,80
TOTAL MATERIAL:					6,80
VALOR SEM ENCARGOS:					19,34
VALOR ENCARGOS:					10,91
VALOR COM ENCARGOS:					30,26

9.6. 89801 - JOELHO 90 GRAUS, PVC, SERIE NORMAL, ESGOTO PREDIAL, DN 50 MM, JUNTA ELÁSTICA, FORNECIDO E INSTALADO EM PRUMADA DE ESGOTO SANITÁRIO OU VENTILAÇÃO. AF_12/2014 (UN)

MATERIAL		UNID	COEFICIENTE	PREÇO UNITÁRIO	TOTAL
00000296	ANEL BORRACHA PARA TUBO ESGOTO PREDIAL DN 50	UN	1,00000000	1,02	1,02
00003526	JOELHO PVC, SOLDAVEL, PB, 90 GRAUS, DN 50 MM,	UN	1,00000000	1,84	1,84
00020078	PASTA LUBRIFICANTE PARA TUBOS E CONEXOES COM	UN	0,02000000	13,16	0,26
TOTAL MATERIAL:					3,12
SERVICO		UNID	COEFICIENTE	PREÇO UNITÁRIO	TOTAL
88248	AUXILIAR DE ENCANADOR OU BOMBEIRO HIDRÁULICO	H	0,04000000	9,15	0,37
88267	ENCANADOR OU BOMBEIRO HIDRÁULICO COM	H	0,04000000	10,74	0,43
TOTAL SERVICOS:					0,80
VALOR SEM ENCARGOS:					3,92
VALOR ENCARGOS:					0,40
VALOR COM ENCARGOS:					4,30

9.7. 89802 - JOELHO 45 GRAUS, PVC, SERIE NORMAL, ESGOTO PREDIAL, DN 50 MM, JUNTA ELÁSTICA, FORNECIDO E INSTALADO EM PRUMADA DE ESGOTO SANITÁRIO OU VENTILAÇÃO. AF_12/2014 (UN)

MATERIAL		UNID	COEFICIENTE	PREÇO UNITÁRIO	TOTAL
00000296	ANEL BORRACHA PARA TUBO ESGOTO PREDIAL DN 50	UN	1,00000000	1,02	1,02
00003518	JOELHO PVC, SOLDAVEL, PB, 45 GRAUS, DN 50 MM,	UN	1,00000000	2,40	2,40
00020078	PASTA LUBRIFICANTE PARA TUBOS E CONEXOES COM	UN	0,02000000	13,16	0,26
TOTAL MATERIAL:					3,68
SERVICO		UNID	COEFICIENTE	PREÇO UNITÁRIO	TOTAL
88248	AUXILIAR DE ENCANADOR OU BOMBEIRO HIDRÁULICO	H	0,04000000	9,15	0,37
88267	ENCANADOR OU BOMBEIRO HIDRÁULICO COM	H	0,04000000	10,74	0,43
TOTAL SERVICOS:					0,80
VALOR SEM ENCARGOS:					4,48
VALOR ENCARGOS:					0,40
VALOR COM ENCARGOS:					4,88

9.8. 89809 - JOELHO 90 GRAUS, PVC, SERIE NORMAL, ESGOTO PREDIAL, DN 100 MM, JUNTA ELÁSTICA, FORNECIDO E INSTALADO EM PRUMADA DE ESGOTO SANITÁRIO OU VENTILAÇÃO. AF_12/2014 (UN)

MATERIAL		UNID	COEFICIENTE	PREÇO UNITÁRIO	TOTAL
00000301	ANEL BORRACHA PARA TUBO ESGOTO PREDIAL, DN 100	UN	1,00000000	1,81	1,81
00003520	JOELHO PVC, SOLDAVEL, PB, 90 GRAUS, DN 100 MM,	UN	1,00000000	6,17	6,17
00020078	PASTA LUBRIFICANTE PARA TUBOS E CONEXOES COM	UN	0,04600000	13,16	0,61
TOTAL MATERIAL:					8,59

A. Erison M. de Mesquita
Engenheiro Civil
RNP.061160530-9



Santa Quitéria
GOVERNO MUNICIPAL

86
JO

COMPOSIÇÕES DE PREÇO

OBRA EXECUÇÃO DE SERVIÇOS DE REFORMA NO MERCADO PÚBLICO MUNICIPAL JOÃO RODRIGUES DE ASSIS PARENTE
LOCAL RUA ADROALDO MARTINS, S/N, CENTRO - SANTA QUITÉRIA - CE
DATA MAIO - 2017.
FONTE SEINFRA 24.1 E SINAPI 2017/04

SERVICO	UNID	COEFICIENTE	PREÇO UNITÁRIO	TOTAL	
86248	AUXILIAR DE ENCANADOR OU BOMBEIRO HIDRÁULICO	H	0,12000000	9,15	1,10
86267	ENCANADOR OU BOMBEIRO HIDRÁULICO COM	H	0,12000000	10,74	1,29
TOTAL SERVIÇO:				2,39	
VALOR SEM ENCARGOS:				10,97	
VALOR ENCARGOS:				1,19	
VALOR COM ENCARGOS:				12,14	

10.1. 86931 - VASO SANITÁRIO SIFONADO COM CAIXA ACOPLADA LOUÇA BRANCA, INCLUSO ENGATE FLEXÍVEL EM PLÁSTICO BRANCO, 1/2 X 40CM - FORNECIMENTO E INSTALAÇÃO. AF_12/2013 (UN)

SERVICO	UNID	COEFICIENTE	PREÇO UNITÁRIO	TOTAL	
86885	ENGATE FLEXÍVEL EM PLÁSTICO BRANCO, 1/2" X 40CM -	UN	1,00000000	6,76	6,76
86888	VASO SANITÁRIO SIFONADO COM CAIXA ACOPLADA	UN	1,00000000	333,83	333,83
TOTAL SERVIÇO:				340,59	
VALOR SEM ENCARGOS:				340,59	
VALOR ENCARGOS:				7,16	
VALOR COM ENCARGOS:				347,64	

10.2. 86942 - LAVATÓRIO LOUÇA BRANCA SUSPENSO, 29,5 X 39CM OU EQUIVALENTE, PADRÃO POPULAR, INCLUSO SIFÃO TIPO GARRAFA EM PVC, VÁLVULA E ENGATE FLEXÍVEL 30CM EM PLÁSTICO E TORNEIRA CROMADA DE MESA, PADRÃO POPULAR - FORNECIMENTO E INSTALAÇÃO. AF_12/2013 (UN)

SERVICO	UNID	COEFICIENTE	PREÇO UNITÁRIO	TOTAL	
86879	VÁLVULA EM PLÁSTICO 1" PARA PIA, TANQUE OU	UN	1,00000000	3,86	3,86
86882	SIFÃO DO TIPO GARRAFA/COPO EM PVC 1.1/4 X 1.1/2" -	UN	1,00000000	12,52	12,52
86884	ENGATE FLEXÍVEL EM PLÁSTICO BRANCO, 1/2" X 30CM -	UN	1,00000000	4,73	4,73
86904	LAVATÓRIO LOUÇA BRANCA SUSPENSO, 29,5 X 39CM OU	UN	1,00000000	96,32	96,32
86906	TORNEIRA CROMADA DE MESA, 1/2" OU 3/4", PARA	UN	1,00000000	34,34	34,34
TOTAL SERVIÇO:				151,77	
VALOR SEM ENCARGOS:				151,77	
VALOR ENCARGOS:				6,45	
VALOR COM ENCARGOS:				158,06	

10.3. G3017 - PIA DE AÇO INOX (1.20x0.60)m C/ 1 CUBA E ACESSÓRIOS (UN)

MAO DE OBRA	UNID	COEFICIENTE	PREÇO UNITÁRIO	TOTAL	
10043	AJUDANTE DE ENCANADOR	H	2,00000000	5,60	11,20
12320	ENCANADOR	H	2,00000000	7,20	14,40
12391	PEDREIRO	H	2,00000000	7,20	14,40
12543	SERVENTE	H	2,00000000	4,88	9,76
TOTAL MAO DE OBRA:				49,76	

MATERIAL	UNID	COEFICIENTE	PREÇO UNITÁRIO	TOTAL	
10108	AREIA GROSSA	M3	0,01900000	50,00	0,95
10169	AÇO CA-60	KG	0,60000000	4,14	2,48
10805	CIMENTO PORTLAND	KG	9,83000000	0,50	4,92
11605	PEDRISCO	M3	0,02600000	63,20	1,64
11863	SIFÃO CROMADO 2"	UN	1,00000000	93,70	93,70
12264	VÁLVULA AMERICANA P/PIA 3 1/2"	UN	1,00000000	32,02	32,02
12344	FITA VEDA ROSCA 25M x 3/4"	UN	1,10000000	6,50	7,15
12487	PIA EM INOX 1,20x0,60 C/ 1 CUBA - C18/A304	UN	1,00000000	136,50	136,50
12503	TORNEIRA DE METAL BRANCO 3/4", CANO LONGO	UN	1,00000000	35,00	35,00
TOTAL MATERIAL:				314,36	
VALOR SEM ENCARGOS:				364,11	
VALOR ENCARGOS:				43,29	
VALOR COM ENCARGOS:				407,42	

A.
A. Erison M. de Mesquita
Engenheiro Civil
RNP.061160530-9



**Santa
Quitéria**
GOVERNO MUNICIPAL



COMPOSIÇÕES DE PREÇO

OBRA EXECUÇÃO DE SERVIÇOS DE REFORMA NO MERCADO PÚBLICO MUNICIPAL JOÃO RODRIGUES DE ASSIS PARENTE
LOCAL RUA ADROALDO MARTINS, S/N, CENTRO - SANTA QUITÉRIA - CE
DATA MAIO - 2017.
FONTE SEINFRA 24.1 E SINAPI 2017/04

10.4. C2505 - TORNEIRA DE PRESSÃO CROMADA USO GERAL (UN)					
MAO DE OBRA		UNID	COEFICIENTE	PREÇO UNITÁRIO	TOTAL
10043	AJUDANTE DE ENCANADOR	H	0,65000000	5,60	3,64
12320	ENCANADOR	H	0,65000000	7,20	4,68
				TOTAL MAO DE OBRA:	8,32
MATERIAL		UNID	COEFICIENTE	PREÇO UNITÁRIO	TOTAL
11180	FITA DE VEDAÇÃO	M	0,28000000	0,38	0,11
12130	TORNEIRA DE PRESSÃO CROMADA DE USO GERAL 1/2'	UN	1,00000000	28,40	28,40
				TOTAL MATERIAL:	28,51
				VALOR SEM ENCARGOS:	36,82
				VALOR ENCARGOS:	7,24
				VALOR COM ENCARGOS:	44,07

10.5. C0349 - BACIA DE LOUÇA BRANCA C/CAIXA ACOPLADA, ENTRADA HORIZONTAL (UN)					
MAO DE OBRA		UNID	COEFICIENTE	PREÇO UNITÁRIO	TOTAL
10043	AJUDANTE DE ENCANADOR	H	2,00000000	5,60	11,20
12320	ENCANADOR	H	2,00000000	7,20	14,40
				TOTAL MAO DE OBRA:	25,59
MATERIAL		UNID	COEFICIENTE	PREÇO UNITÁRIO	TOTAL
10170	BACIA LOUÇA BRANCA COM SAÍDA HORIZONTAL	UN	1,00000000	110,80	110,80
10301	BUCHA PLASTICA 8MM	UN	2,00000000	0,17	0,34
10406	CAIXA ACOPLADA DE LOUÇA BRANCA PARA BACIA	UN	1,00000000	152,60	152,60
10848	CONEXÃO 4"X48MM PARA BACIA C/SAÍDA HORIZONTAL	UN	1,00000000	22,63	22,63
11091	ENGATE CROMADO	UN	1,00000000	16,06	16,06
11092	ENGATE DE PVC	UN	1,00000000	4,94	4,94
11180	FITA DE VEDAÇÃO	M	0,56000000	0,38	0,21
11579	PARAFUSO CROMADO P/FIXAÇÃO SANITARIOS	UN	2,00000000	2,55	5,10
11925	TAMPA PLASTICA PARA BACIA	UN	1,00000000	20,90	20,90
				TOTAL MATERIAL:	333,58
				VALOR SEM ENCARGOS:	359,18
				VALOR ENCARGOS:	22,27
				VALOR COM ENCARGOS:	381,45

10.6. C1283 - ESPELHO TIPO CRISMETAL,MOD.P/WC (INSTALADO) (UN)					
MATERIAL		UNID	COEFICIENTE	PREÇO UNITÁRIO	TOTAL
11107	ESPELHO TIPO CRISMETAL,MOD. P/WC (INSTALADO)	UN	1,00000000	82,85	82,85
				TOTAL MATERIAL:	82,85
				VALOR SEM ENCARGOS:	82,85
				VALOR ENCARGOS:	0,00
				VALOR COM ENCARGOS:	82,85

10.7. C1898 - PEÇAS DE APOIO DEFICIENTES C/TUBO INOX P/WC'S (M)					
MAO DE OBRA		UNID	COEFICIENTE	PREÇO UNITÁRIO	TOTAL
11530	MONTADOR	H	1,00000000	7,20	7,20
12391	PEDREIRO	H	0,25000000	7,20	1,80
12543	SERVENTE	H	0,35000000	4,88	1,71
				TOTAL MAO DE OBRA:	10,71
MATERIAL		UNID	COEFICIENTE	PREÇO UNITÁRIO	TOTAL
10108	AREIA GROSSA	M3	0,00050000	50,00	0,03
10805	CIMENTO PORTLAND	KG	0,15000000	0,50	0,08

A. Erison M. de Mesquita
Engenheiro Civil
RNP.061160530-9



Santa Quitéria
GOVERNO MUNICIPAL

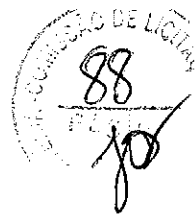

COMPOSIÇÕES DE PREÇO

OBRA EXECUÇÃO DE SERVIÇOS DE REFORMA NO MERCADO PÚBLICO MUNICIPAL JOÃO RODRIGUES DE ASSIS PARENTE
LOCAL RUA ADROALDO MARTINS, S/N, CENTRO - SANTA QUITÉRIA - CE
DATA MAIO - 2017.
FONTE SEINFRA 24.1 E SINAPI 2017/04

11646	PEÇAS DE APOIO DEFICIENTE C/TUBO INOX EM WC'S	M	1,00000000	176,00	176,00
TOTAL MATERIAL:					176,10
VALOR SEM ENCARGOS:					186,81
VALOR ENCARGOS:					9,31
VALOR COM ENCARGOS:					196,12

10.8. C4670 - PORTA PAPEL METÁLICO (UN)

MAO DE OBRA	UNID	COEFICIENTE	PREÇO UNITÁRIO	TOTAL
12391	PEDREIRO	0,50000000	7,20	3,60
TOTAL MAO DE OBRA:				3,60
MATERIAL	UNID	COEFICIENTE	PREÇO UNITÁRIO	TOTAL
18670	PORTA PAPEL METÁLICO	1,00000000	19,80	19,80
TOTAL MATERIAL:				19,80
VALOR SEM ENCARGOS:				23,40
VALOR ENCARGOS:				3,13
VALOR COM ENCARGOS:				26,53

10.9. C1990 - PORTA SABÃO LÍQUIDO DE VIDRO (INSTALADO) (UN)

MAO DE OBRA	UNID	COEFICIENTE	PREÇO UNITÁRIO	TOTAL
12391	PEDREIRO	0,50000000	7,20	3,60
TOTAL MAO DE OBRA:				3,60
MATERIAL	UNID	COEFICIENTE	PREÇO UNITÁRIO	TOTAL
11712	PORTA SABÃO LÍQUIDO DE VIDRO	1,00000000	28,90	28,90
TOTAL MATERIAL:				28,90
VALOR SEM ENCARGOS:				32,50
VALOR ENCARGOS:				3,13
VALOR COM ENCARGOS:				35,63

10.10. C1996 - PORTA TOALHA DE PAPEL - METALICO (INSTALADO) (UN)

MAO DE OBRA	UNID	COEFICIENTE	PREÇO UNITÁRIO	TOTAL
12391	PEDREIRO	0,50000000	7,20	3,60
TOTAL MAO DE OBRA:				3,60
MATERIAL	UNID	COEFICIENTE	PREÇO UNITÁRIO	TOTAL
11717	PORTA TOALHA DE PAPEL - METÁLICO	1,00000000	31,20	31,20
TOTAL MATERIAL:				31,20
VALOR SEM ENCARGOS:				34,80
VALOR ENCARGOS:				3,13
VALOR COM ENCARGOS:				37,93

11.1. 91926 - CABO DE COBRE FLEXÍVEL ISOLADO, 2,5 MM², ANTI-CHAMA 450/750 V, PARA CIRCUITOS TERMINAIS - FORNECIMENTO E INSTALAÇÃO. AF_12/2015 (M)

MATERIAL	UNID	COEFICIENTE	PREÇO UNITÁRIO	TOTAL
00000984	CABO DE COBRE, RIGIDO, CLASSE 2, ISOLACAO EM	1,19000000	1,58	1,88
00021127	FITA ISOLANTE ADESIVA ANTICHAMA, USO ATE 750 V,	0,00900000	3,86	0,03
TOTAL MATERIAL:				1,91
SERVICO	UNID	COEFICIENTE	PREÇO UNITÁRIO	TOTAL
88247	AUXILIAR DE ELETRICISTA COM ENCARGOS	0,03000000	9,22	0,28
88264	ELETRICISTA COM ENCARGOS COMPLEMENTARES	0,03000000	10,84	0,33
TOTAL SERVICO:				0,60

A. Erison M. de Mesquita
Engenheiro Civil
RNP.061160530-9



Santa Quitéria
GOVERNO MUNICIPAL



COMPOSIÇÕES DE PREÇO

OBRA EXECUÇÃO DE SERVIÇOS DE REFORMA NO MERCADO PÚBLICO MUNICIPAL JOÃO RODRIGUES DE ASSIS PARENTE
LOCAL RUA ADROALDO MARTINS, S/N, CENTRO - SANTA QUITÉRIA - CE
DATA MAIO - 2017.
FONTE SEINFRA 24.1 E SINAPI 2017/04

VALOR SEM ENCARGOS:	2,52
VALOR ENCARGOS:	0,30
VALOR COM ENCARGOS:	2,80

11.2. 91928 - CABO DE COBRE FLEXÍVEL ISOLADO, 4 MM², ANTI-CHAMA 450/750 V, PARA CIRCUITOS TERMINAIS - FORNECIMENTO E INSTALAÇÃO. AF_12/2015 (M)

MATERIAL	UNID	COEFICIENTE	PREÇO UNITÁRIO	TOTAL
00001003	CABO DE COBRE, RIGIDO, CLASSE 2, ISOLACAO EM	M	1,19000000	2,31
00021127	FITA ISOLANTE ADESIVA ANTICHAMA, USO ATE 750 V,	UN	0,00900000	3,86
TOTAL MATERIAL:				2,78
SERVICO	UNID	COEFICIENTE	PREÇO UNITÁRIO	TOTAL
88247	AUXILIAR DE ELETRICISTA COM ENCARGOS	H	0,04000000	9,22
88264	ELETRICISTA COM ENCARGOS COMPLEMENTARES	H	0,04000000	10,84
TOTAL SERVICOS:				0,80
VALOR SEM ENCARGOS:				3,59
VALOR ENCARGOS:				0,40
VALOR COM ENCARGOS:				3,96

11.3. 91930 - CABO DE COBRE FLEXÍVEL ISOLADO, 6 MM², ANTI-CHAMA 450/750 V, PARA CIRCUITOS TERMINAIS - FORNECIMENTO E INSTALAÇÃO. AF_12/2015 (M)

MATERIAL	UNID	COEFICIENTE	PREÇO UNITÁRIO	TOTAL
00001008	CABO DE COBRE, RIGIDO, CLASSE 2, ISOLACAO EM	M	1,19000000	2,62
00021127	FITA ISOLANTE ADESIVA ANTICHAMA, USO ATE 750 V,	UN	0,00900000	3,86
TOTAL MATERIAL:				3,15
SERVICO	UNID	COEFICIENTE	PREÇO UNITÁRIO	TOTAL
88247	AUXILIAR DE ELETRICISTA COM ENCARGOS	H	0,05200000	9,22
88264	ELETRICISTA COM ENCARGOS COMPLEMENTARES	H	0,05200000	10,84
TOTAL SERVICOS:				1,04
VALOR SEM ENCARGOS:				4,20
VALOR ENCARGOS:				0,52
VALOR COM ENCARGOS:				4,69

11.4. 93009 - ELETRODUTO RIGIDO ROSCÁVEL, PVC, DN 60 MM (2") - FORNECIMENTO E INSTALAÇÃO. AF_12/2015 (M)

MATERIAL	UNID	COEFICIENTE	PREÇO UNITÁRIO	TOTAL
00002681	ELETRODUTO DE PVC RIGIDO ROSCAVEL DE 2", SEM	M	1,10000000	9,26
TOTAL MATERIAL:				10,19
SERVICO	UNID	COEFICIENTE	PREÇO UNITÁRIO	TOTAL
88247	AUXILIAR DE ELETRICISTA COM ENCARGOS	H	0,12900000	9,22
88264	ELETRICISTA COM ENCARGOS COMPLEMENTARES	H	0,12900000	10,84
TOTAL SERVICOS:				2,59
VALOR SEM ENCARGOS:				12,77
VALOR ENCARGOS:				1,30
VALOR COM ENCARGOS:				14,04

11.5. C1158 - DUTO PERFURADO - ELETROCALHA CHAPA DE AÇO (50X50)mm (M)

MAO DE OBRA	UNID	COEFICIENTE	PREÇO UNITÁRIO	TOTAL
10042	AJUDANTE DE ELETRICISTA	H	0,90000000	5,60
12312	ELETRICISTA	H	0,90000000	7,20
TOTAL MAO DE OBRA:				11,52

A.
A. Erison M. de Mesquita
Engenheiro Civil
RNP.061160530-9



COMPOSIÇÕES DE PREÇO

OBRA EXECUÇÃO DE SERVIÇOS DE REFORMA NO MERCADO PÚBLICO MUNICIPAL JOÃO RODRIGUES DE ASSIS PARENTE
LOCAL RUA ADROALDO MARTINS, S/N, CENTRO - SANTA QUITÉRIA - CE
DATA MAIO - 2017.
FONTE SEINFRA 24.1 E SINAPI 2017/04

MATERIAL	UNID	COEFICIENTE	PREÇO UNITÁRIO	TOTAL	
11049	DUTO PERFORADO-ELETROCALHA CHAPA DE AÇO	M	1,00000000	28,40	28,40
TOTAL MATERIAL:				28,40	
VALOR SEM ENCARGOS:				39,92	
VALOR ENCARGOS:				10,02	
VALOR COM ENCARGOS:				49,94	

11.6. 91854 - ELETRODUTO FLEXÍVEL CORRUGADO, PVC, DN 25 MM (3/4"), PARA CIRCUITOS TERMINAIS, INSTALADO EM PAREDE - FORNECIMENTO E INSTALAÇÃO. AF_12/2015 (M)

MATERIAL	UNID	COEFICIENTE	PREÇO UNITÁRIO	TOTAL	
00002688	ELETRODUTO PVC FLEXIVEL CORRUGADO, COR	M	1,01700000	1,30	1,32
TOTAL MATERIAL:				1,32	

SERVICO	UNID	COEFICIENTE	PREÇO UNITÁRIO	TOTAL	
88247	AUXILIAR DE ELETRICISTA COM ENCARGOS	H	0,14400000	9,22	1,33
88264	ELETRICISTA COM ENCARGOS COMPLEMENTARES	H	0,14400000	10,84	1,56
TOTAL SERVICIO:				2,89	
VALOR SEM ENCARGOS:				4,21	
VALOR ENCARGOS:				1,45	
VALOR COM ENCARGOS:				5,64	

11.7. 91856 - ELETRODUTO FLEXÍVEL CORRUGADO, PVC, DN 32 MM (1"), PARA CIRCUITOS TERMINAIS, INSTALADO EM PAREDE - FORNECIMENTO E INSTALAÇÃO. AF_12/2015 (M)

MATERIAL	UNID	COEFICIENTE	PREÇO UNITÁRIO	TOTAL	
00002690	ELETRODUTO PVC FLEXIVEL CORRUGADO, COR	M	1,01700000	2,23	2,27
TOTAL MATERIAL:				2,27	

SERVICO	UNID	COEFICIENTE	PREÇO UNITÁRIO	TOTAL	
88247	AUXILIAR DE ELETRICISTA COM ENCARGOS	H	0,16400000	9,22	1,51
88264	ELETRICISTA COM ENCARGOS COMPLEMENTARES	H	0,16400000	10,84	1,78
TOTAL SERVICIO:				3,29	
VALOR SEM ENCARGOS:				5,56	
VALOR ENCARGOS:				1,65	
VALOR COM ENCARGOS:				7,18	

11.8. C1184 - ELETRODUTO FLEXÍVEL, TIPO GARGANTA (M)

MAO DE OBRA	UNID	COEFICIENTE	PREÇO UNITÁRIO	TOTAL	
10042	AJUDANTE DE ELETRICISTA	H	0,80000000	5,60	4,48
TOTAL MAO DE OBRA:				4,48	

MATERIAL	UNID	COEFICIENTE	PREÇO UNITÁRIO	TOTAL	
11084	ELETRODUTO FLEXIVEL TIPO GARGANTA	M	1,00000000	1,98	1,98
TOTAL MATERIAL:				1,98	
VALOR SEM ENCARGOS:				6,46	
VALOR ENCARGOS:				3,90	
VALOR COM ENCARGOS:				10,36	

11.9. C3579 - QUADRO DE MEDIÇÃO PADRÃO COELCE - PADRÃO POPULAR (UN)

MAO DE OBRA	UNID	COEFICIENTE	PREÇO UNITÁRIO	TOTAL	
10042	AJUDANTE DE ELETRICISTA	H	1,00000000	5,60	5,60
12312	ELETRICISTA	H	1,00000000	7,20	7,20



Santa Quitéria
GOVERNO MUNICIPAL

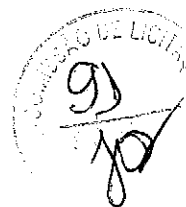

COMPOSIÇÕES DE PREÇO

OBRA EXECUÇÃO DE SERVIÇOS DE REFORMA NO MERCADO PÚBLICO MUNICIPAL JOÃO RODRIGUES DE ASSIS PARENTE
LOCAL RUA ADROALDO MARTINS, S/N, CENTRO - SANTA QUITÉRIA - CE
DATA MAIO - 2017.
FONTE SEINFRA 24.1 E SINAPI 2017/04

MATERIAL	UNID	COEFICIENTE	PREÇO UNITÁRIO	TOTAL
16129	QUADRO MEDIÇÃO PADRÃO COELCE (PADRÃO)	UN	1,00000000	44,80
TOTAL MAO DE OBRA:				12,80
TOTAL MATERIAL:				44,80
VALOR SEM ENCARGOS:				57,60
VALOR ENCARGOS:				11,13
VALOR COM ENCARGOS:				68,74

11.10. 74052/005 - QUADRO DE MEDICAO GERAL EM CHAPA METALICA PARA EDIFICIOS COM 16 APTOS, INCLUSIVE DISJUNTORES E ATERRAMENTO (UN)

MATERIAL	UNID	COEFICIENTE	PREÇO UNITÁRIO	TOTAL
00000425	GRAMPO METALICO TIPO OLHAL PARA HASTE DE	UN	2,00000000	4,80
00000868	CABO DE COBRE NU 25 MM2 MEIO-DURO	M	7,00000000	52,22
00002370	DISJUNTOR TIPO NEMA, MONOPOLAR 10 ATE 30A,	UN	17,00000000	163,20
00002386	DISJUNTOR TIPO NEMA, MONOPOLAR 35 ATE 50 A,	UN	1,00000000	16,10
00002392	DISJUNTOR TIPO NEMA, TRIPOLAR 10 ATE 50A,	UN	1,00000000	64,44
00003380	HASTE DE ATERRAMENTO EM ACO COM 3,00 M DE	UN	2,00000000	26,29
00012075	ITEM PROCESSO DE DESATIVACAO/ CAIXA P/ MEDICAO	UN	1,00000000	506,77
00039175	BUCHA EM ALUMINIO, COM ROSCA, DE 3/4", PARA	UN	23,00000000	0,64
00039176	BUCHA EM ALUMINIO, COM ROSCA, DE 1", PARA	UN	4,00000000	0,68
00039209	ARRUELA EM ALUMINIO, COM ROSCA, DE 3/4", PARA	UN	23,00000000	0,33
00039210	ARRUELA EM ALUMINIO, COM ROSCA, DE 1", PARA	UN	4,00000000	0,51
TOTAL MATERIAL:				887,18

SERVICO	UNID	COEFICIENTE	PREÇO UNITÁRIO	TOTAL
88247	AUXILIAR DE ELETRICISTA COM ENCARGOS	H	5,80000000	9,22
88264	ELETRICISTA COM ENCARGOS COMPLEMENTARES	H	5,80000000	10,84
88309	PEDREIRO COM ENCARGOS COMPLEMENTARES	H	2,50000000	10,76
88316	SERVEENTE COM ENCARGOS COMPLEMENTARES	H	2,38000000	8,67
88629	ARGAMASSA TRAÇO 1:3 (CIMENTO E AREIA MÉDIA),	M3	0,04000000	287,86
TOTAL SERVICO:				175,38
VALOR SEM ENCARGOS:				1.062,56
VALOR ENCARGOS:				83,17
VALOR COM ENCARGOS:				1.144,57

11.11. 74131/005 - QUADRO DE DISTRIBUICAO DE ENERGIA DE EMBUTIR, EM CHAPA METALICA, PARA 24 DISJUNTORES TERMOMAGNETICOS MONOPOLARES, COM BARRAMENTO TRIFASICO ENEUTRO, FORNECIMENTO E INSTALACAO (UN)

MATERIAL	UNID	COEFICIENTE	PREÇO UNITÁRIO	TOTAL
00012039	QUADRO DE DISTRIBUICAO COM BARRAMENTO	UN	1,00000000	506,50
TOTAL MATERIAL:				506,50
SERVICO	UNID	COEFICIENTE	PREÇO UNITÁRIO	TOTAL
88247	AUXILIAR DE ELETRICISTA COM ENCARGOS	H	3,00000000	9,22
88264	ELETRICISTA COM ENCARGOS COMPLEMENTARES	H	3,00000000	10,84
TOTAL SERVICO:				60,18
VALOR SEM ENCARGOS:				566,68
VALOR ENCARGOS:				30,27
VALOR COM ENCARGOS:				596,53

11.12. 84402 - QUADRO DE DISTRIBUICAO DE ENERGIA P/ 6 DISJUNTORES TERMOMAGNETICOS MONOPOLARES SEM BARRAMENTO, DE EMBUTIR, EM CHAPA METALICA - FORNECIMENTO E INSTALACAO (UN)

A. Erison M. de Mesquita
Engenheiro Civil
RNP.061160530-9

A.



Santa Quitéria

GOVERNO MUNICIPAL



COMPOSIÇÕES DE PREÇO

OBRA EXECUÇÃO DE SERVIÇOS DE REFORMA NO MERCADO PÚBLICO MUNICIPAL JOÃO RODRIGUES DE ASSIS PARENTE
LOCAL RUA ADROALDO MARTINS, S/N, CENTRO - SANTA QUITÉRIA - CE
DATA MAIO - 2017.
FONTE SEINFRA 24.1 E SINAPI 2017/04

MATERIAL		UNID	COEFICIENTE	PREÇO UNITÁRIO	TOTAL
00039764	QUADRO DE DISTRIBUICAO SEM BARRAMENTO, COM	UN	1,00000000	47,71	47,71
00039764	DEACO GALVANIZADO, PARA 6 DISJUNTORES NEMA				
TOTAL MATERIAL:					47,71
SERVICO		UNID	COEFICIENTE	PREÇO UNITÁRIO	TOTAL
88247	AUXILIAR DE ELETRICISTA COM ENCARGOS	H	1,00000000	9,22	9,22
88264	ELETRICISTA COM ENCARGOS COMPLEMENTARES	H	1,00000000	10,84	10,84
TOTAL SERVICOS:					20,06
VALOR SEM ENCARGOS:					67,77
VALOR ENCARGOS:					10,09
VALOR COM ENCARGOS:					77,72

11.13. 74131/007 - QUADRO DE DISTRIBUICAO DE ENERGIA DE EMBUTIR, EM CHAPA METALICA, PARA40 DISJUNTORES TERMOMAGNETICOS MONOPOLARES, COM BARRAMENTO TRIFASICO ENEUTRO, FORNECIMENTO E INSTALACAO (UN)

MATERIAL		UNID	COEFICIENTE	PREÇO UNITÁRIO	TOTAL
00012042	QUADRO DE DISTRIBUICAO COM BARRAMENTO	UN	1,00000000	863,47	863,47
TOTAL MATERIAL:					863,47
SERVICO		UNID	COEFICIENTE	PREÇO UNITÁRIO	TOTAL
88247	AUXILIAR DE ELETRICISTA COM ENCARGOS	H	4,00000000	9,22	36,88
88264	ELETRICISTA COM ENCARGOS COMPLEMENTARES	H	4,00000000	10,84	43,35
TOTAL SERVICOS:					80,23
VALOR SEM ENCARGOS:					943,70
VALOR ENCARGOS:					40,35
VALOR COM ENCARGOS:					983,51

11.14. 74130/001 - DISJUNTOR TERMOMAGNETICO MONOPOLAR PADRAO NEMA (AMERICANO) 10 A 30A 240V, FORNECIMENTO E INSTALACAO (UN)

MATERIAL		UNID	COEFICIENTE	PREÇO UNITÁRIO	TOTAL
00002370	DISJUNTOR TIPO NEMA, MONOPOLAR 10 ATE 30A,	UN	1,00000000	9,60	9,60
TOTAL MATERIAL:					9,60
SERVICO		UNID	COEFICIENTE	PREÇO UNITÁRIO	TOTAL
88264	ELETRICISTA COM ENCARGOS COMPLEMENTARES	H	0,12500000	10,84	1,35
TOTAL SERVICOS:					1,35
VALOR SEM ENCARGOS:					10,95
VALOR ENCARGOS:					0,72
VALOR COM ENCARGOS:					11,66

11.15. 74130/001 - DISJUNTOR TERMOMAGNETICO MONOPOLAR PADRAO NEMA (AMERICANO) 10 A 30A 240V, FORNECIMENTO E INSTALACAO (UN)

MATERIAL		UNID	COEFICIENTE	PREÇO UNITÁRIO	TOTAL
00002370	DISJUNTOR TIPO NEMA, MONOPOLAR 10 ATE 30A,	UN	1,00000000	9,60	9,60
TOTAL MATERIAL:					9,60
SERVICO		UNID	COEFICIENTE	PREÇO UNITÁRIO	TOTAL
88264	ELETRICISTA COM ENCARGOS COMPLEMENTARES	H	0,12500000	10,84	1,35
TOTAL SERVICOS:					1,35
VALOR SEM ENCARGOS:					10,95

AL

A. Erison M. de Mesquita
Engenheiro Civil
RNP.061160530-9



COMPOSIÇÕES DE PREÇO

OBRA EXECUÇÃO DE SERVIÇOS DE REFORMA NO MERCADO PÚBLICO MUNICIPAL JOÃO RODRIGUES DE ASSIS PARENTE
LOCAL RUA ADROALDO MARTINS, S/N, CENTRO - SANTA QUITÉRIA - CE
DATA MAIO - 2017.
FONTE SEINFRA 24.1 E SINAPI 2017/04

VALOR ENCARGOS:	0,72
VALOR COM ENCARGOS:	11,66

11.16. 92000 - TOMADA BAIXA DE EMBUTIR (1 MÓDULO), 2P+T 10 A, INCLUINDO SUPORTE E PLACA - FORNECIMENTO E INSTALAÇÃO.
AF_12/2015 (UN)

SERVICO	UNID.	COEFICIENTE	PREÇO UNITÁRIO	TOTAL
91946 SUPORTE PARAFUSADO COM PLACA DE ENCAIXE 4" X 2"	UN	1,00000000	4,99	4,99
91998 TOMADA BAIXA DE EMBUTIR (1 MÓDULO), 2P+T 10 A,	UN	1,00000000	11,17	11,17
TOTAL SERVICIO:				16,17
VALOR SEM ENCARGOS:				16,17
VALOR ENCARGOS:				3,09
VALOR COM ENCARGOS:				19,19

11.17. 91960 - INTERRUPTOR PARALELO (2 MÓDULOS), 10A/250V, SEM SUPORTE E SEM PLACA -FORNECIMENTO E INSTALAÇÃO.
AF_12/2015 (UN)

MATERIAL	UNID	COEFICIENTE	PREÇO UNITÁRIO	TOTAL
00038113 INTERRUPTOR PARALELO 10A, 250V (APENAS MODULO)	UN	2,00000000	7,39	14,78
TOTAL MATERIAL:				14,78
SERVICO	UNID	COEFICIENTE	PREÇO UNITÁRIO	TOTAL
88247 AUXILIAR DE ELETRICISTA COM ENCARGOS	H	0,55500000	9,22	5,12
88264 ELETRICISTA COM ENCARGOS COMPLEMENTARES	H	0,55500000	10,84	6,01
TOTAL SERVICIO:				11,13
VALOR SEM ENCARGOS:				25,91
VALOR ENCARGOS:				5,60
VALOR COM ENCARGOS:				31,43

11.18. 91952 - INTERRUPTOR SIMPLES (1 MÓDULO), 10A/250V, SEM SUPORTE E SEM PLACA - FORNECIMENTO E INSTALAÇÃO.
AF_12/2015 (UN)

MATERIAL	UNID	COEFICIENTE	PREÇO UNITÁRIO	TOTAL
00038112 INTERRUPTOR SIMPLES 10A, 250V (APENAS MODULO)	UN	1,00000000	5,67	5,67
TOTAL MATERIAL:				5,67
SERVICO	UNID	COEFICIENTE	PREÇO UNITÁRIO	TOTAL
88247 AUXILIAR DE ELETRICISTA COM ENCARGOS	H	0,22500000	9,22	2,07
88264 ELETRICISTA COM ENCARGOS COMPLEMENTARES	H	0,22500000	10,84	2,44
TOTAL SERVICIO:				4,51
VALOR SEM ENCARGOS:				10,18
VALOR ENCARGOS:				2,27
VALOR COM ENCARGOS:				12,41

11.19. C1637 - LUMINARIA FLUORESCENTE COMPLETA (1 X 32)W (UN)

MAO DE OBRA	UNID	COEFICIENTE	PREÇO UNITÁRIO	TOTAL
10042 AJUDANTE DE ELETRICISTA	H	1,10000000	5,60	6,16
12312 ELETRICISTA	H	1,10000000	7,20	7,92
TOTAL MAO DE OBRA:				14,08
MATERIAL	UNID	COEFICIENTE	PREÇO UNITÁRIO	TOTAL
11369 LUMINARIA FLUORESCENTE COMPLETA (1 X 32)W	UN	1,00000000	55,36	55,36
TOTAL MATERIAL:				55,36
VALOR SEM ENCARGOS:				69,44

A.

A. Erison M. de Mesquita
Engenheiro Civil
RNP.061160530-9



Santa Quitéria
GOVERNO MUNICIPAL

COMISSÃO DE LICITAÇÃO
94
[Signature]

COMPOSIÇÕES DE PREÇO

OBRA EXECUÇÃO DE SERVIÇOS DE REFORMA NO MERCADO PÚBLICO MUNICIPAL JOÃO RODRIGUES DE ASSIS PARENTE
LOCAL RUA ADROALDO MARTINS, S/N, CENTRO - SANTA QUITÉRIA - CE
DATA MAIO - 2017.
FONTE SEINFRA 24.1 E SINAPI 2017/04

VALOR ENCARGOS:	12,25
VALOR COM ENCARGOS:	81,69

11.20. 74082/001 - REFLETOR REDONDO EM ALUMINIO COM SUPORTE E ALCA REGULAVEL PARA FIXACAO, COM LAMPADA VAPOR DE MERCURIO 250W (UN)

MATERIAL	UNID	COEFICIENTE	PREÇO UNITÁRIO	TOTAL	
00003749	LAMPADA VAPOR MERCURIO 250 W (BASE E40)	UN	1,00000000	34,72	34,72
00012317	REATOR P/ 1 LAMPADA VAPOR DE MERCURIO 250W USO	UN	1,00000000	66,31	66,31
00013390	REFLETOR REDONDO EM ALUMINIO ANODIZADO PARA	UN	1,00000000	70,18	70,18
TOTAL MATERIAL:				171,21	

SERVICO	UNID	COEFICIENTE	PREÇO UNITÁRIO	TOTAL	
88247	AUXILIAR DE ELETRICISTA COM ENCARGOS	H	2,00000000	9,22	18,44
88264	ELETRICISTA COM ENCARGOS COMPLEMENTARES	H	2,00000000	10,84	21,67
TOTAL SERVICO:				40,12	
VALOR SEM ENCARGOS:				211,33	
VALOR ENCARGOS:				20,18	
VALOR COM ENCARGOS:				231,23	

12.1. C4208 - PARA-RAIO TIPO FRANKLIN C/ SINALIZADOR (FORNECIMENTO E MONTAGEM) (UN)

SERVICO	UNID	COEFICIENTE	PREÇO UNITÁRIO	TOTAL	
C0093	APARELHO SINALIZADOR DE OBSTÁCULOS C/CÉLULA	UN	1,00000000	76,19	76,19
C0327	ATERRAMENTO COMPLETO C/ 3 HASTES COPPERWELD	CJ	1,00000000	573,01	573,01
C0520	CABO COBRE NU 35MM2	M	20,00000000	16,71	334,24
C1790	MASTRO SIMPLES DE FERRO GALV. P/PÁRA-RAIO H=3M.	UN	1,00000000	362,09	362,09
C2056	PROTEÇÃO DA CORDOALHA DOS PARA-RAIOS C/TUBO	UN	1,00000000	53,97	53,97
C2060	PARA-RAIOS TIPO FRANKLIN	UN	1,00000000	59,11	59,11
TOTAL SERVICO:				1458,63	
VALOR SEM ENCARGOS:				1.458,63	
VALOR ENCARGOS:				258,31	
VALOR COM ENCARGOS:				1.717,10	

12.2. 72929 - CORDOALHA DE COBRE NU, INCLUSIVE ISOLADORES - 35,00 MM2 - FORNECIMENTO E INSTALACAO (M)

MATERIAL	UNID	COEFICIENTE	PREÇO UNITÁRIO	TOTAL	
00000863	CABO DE COBRE NU 35 MM2 MEIO-DURO	M	1,03000000	10,30	10,61
00003396	SUPORTE ISOLADOR SIMPLES DIAMETRO NOMINAL	UN	0,50000000	3,05	1,53
00007583	BUCHA DE NYLON SEM ABA S8, COM PARAFUSO DE 4,80	UN	1,00000000	0,29	0,29
TOTAL MATERIAL:				12,42	

SERVICO	UNID	COEFICIENTE	PREÇO UNITÁRIO	TOTAL	
88247	AUXILIAR DE ELETRICISTA COM ENCARGOS	H	0,71000000	9,22	6,55
88264	ELETRICISTA COM ENCARGOS COMPLEMENTARES	H	0,71000000	10,84	7,69
TOTAL SERVICO:				14,24	
VALOR SEM ENCARGOS:				26,67	
VALOR ENCARGOS:				7,16	
VALOR COM ENCARGOS:				33,71	

12.3. 72930 - CORDOALHA DE COBRE NU, INCLUSIVE ISOLADORES - 50,00 MM2 - FORNECIMENTO E INSTALACAO (M)

MATERIAL	UNID	COEFICIENTE	PREÇO UNITÁRIO	TOTAL	
00000867	CABO DE COBRE NU 50 MM2 MEIO-DURO	M	1,03000000	14,35	14,78
00003396	SUPORTE ISOLADOR SIMPLES DIAMETRO NOMINAL	UN	0,50000000	3,05	1,53
00007583	BUCHA DE NYLON SEM ABA S8, COM PARAFUSO DE 4,80	UN	1,00000000	0,29	0,29
TOTAL MATERIAL:				16,60	

A. [Signature]
Engenheiro Civil
RNP.061160530-9



Santa Quitéria
GOVERNO MUNICIPAL

GOVERNO MUNICIPAL
gs
[Signature]

COMPOSIÇÕES DE PREÇO

OBRA EXECUÇÃO DE SERVIÇOS DE REFORMA NO MERCADO PÚBLICO MUNICIPAL JOÃO RODRIGUES DE ASSIS PARENTE
LOCAL RUA ADROALDO MARTINS, S/N, CENTRO - SANTA QUITÉRIA - CE
DATA MAIO - 2017.
FONTE SEINFRA 24.1 E SINAPI 2017/04

SERVIÇO	UNID	COEFICIENTE	PREÇO UNITÁRIO	TOTAL	
88247	AUXILIAR DE ELETRICISTA COM ENCARGOS	H	0,81000000	9,22	7,47
88264	ELETRICISTA COM ENCARGOS COMPLEMENTARES	H	0,81000000	10,84	8,78
TOTAL SERVIÇO:				16,25	
VALOR SEM ENCARGOS:				32,84	
VALOR ENCARGOS:				8,17	
VALOR COM ENCARGOS:				40,88	

12.4. 68069 - HASTE COPPERWELD 5/8 X 3,0M COM CONECTOR (UN)

MATERIAL	UNID	COEFICIENTE	PREÇO UNITÁRIO	TOTAL	
00003380	HASTE DE ATERRAMENTO EM AÇO COM 3,00 M DE	UN	1,00000000	26,29	26,29
TOTAL MATERIAL:				26,29	

SERVIÇO	UNID	COEFICIENTE	PREÇO UNITÁRIO	TOTAL	
88247	AUXILIAR DE ELETRICISTA COM ENCARGOS	H	0,40000000	9,22	3,69
88264	ELETRICISTA COM ENCARGOS COMPLEMENTARES	H	0,40000000	10,84	4,33
TOTAL SERVIÇO:				8,02	
VALOR SEM ENCARGOS:				34,31	
VALOR ENCARGOS:				4,04	
VALOR COM ENCARGOS:				38,29	

12.5. C2562 - TUBO AÇO GALV. C/OU S/COSTURA D=50mm (2") (M)

MAO DE OBRA	UNID	COEFICIENTE	PREÇO UNITÁRIO	TOTAL	
10043	AJUDANTE DE ENCANADOR	H	0,74000000	5,60	4,14
12320	ENCANADOR	H	0,74000000	7,20	5,33
TOTAL MAO DE OBRA:				9,47	

MATERIAL	UNID	COEFICIENTE	PREÇO UNITÁRIO	TOTAL	
11180	FITA DE VEDAÇÃO	M	1,13000000	0,38	0,43
12171	TUBO AÇO GALVANIZADO DE 50MM (2")	M	1,01000000	31,00	31,31
TOTAL MATERIAL:				31,74	
VALOR SEM ENCARGOS:				41,21	
VALOR ENCARGOS:				8,24	
VALOR COM ENCARGOS:				49,45	

12.6. 72263 - TERMINAL OU CONECTOR DE PRESSAO - PARA CABO 50MM2 - FORNECIMENTO E INSTALACAO (UN)

MATERIAL	UNID	COEFICIENTE	PREÇO UNITÁRIO	TOTAL	
00001588	TERMINAL METALICO A PRESSAO PARA 1 CABO DE 50	UN	1,00000000	3,74	3,74
TOTAL MATERIAL:				3,74	

SERVIÇO	UNID	COEFICIENTE	PREÇO UNITÁRIO	TOTAL	
88247	AUXILIAR DE ELETRICISTA COM ENCARGOS	H	0,40000000	9,22	3,69
88264	ELETRICISTA COM ENCARGOS COMPLEMENTARES	H	0,40000000	10,84	4,33
TOTAL SERVIÇO:				8,02	
VALOR SEM ENCARGOS:				11,76	
VALOR ENCARGOS:				4,04	
VALOR COM ENCARGOS:				15,74	

12.7. C0467 - BRAÇADEIRA TIPO "D", METÁLICA ATE 2" (UN)

MAO DE OBRA	UNID	COEFICIENTE	PREÇO UNITÁRIO	TOTAL	
10042	AJUDANTE DE ELETRICISTA	H	0,30000000	5,60	1,68
TOTAL MAO DE OBRA:				1,68	

A. Erison M. de Mesquita
Engenheiro Civil
RNP.061160530-9



COMPOSIÇÕES DE PREÇO

OBRA EXECUÇÃO DE SERVIÇOS DE REFORMA NO MERCADO PÚBLICO MUNICIPAL JOÃO RODRIGUES DE ASSIS PARENTE
LOCAL RUA ADROALDO MARTINS, S/N, CENTRO - SANTA QUITÉRIA - CE
DATA MAIO - 2017.
FONTE SEINFRA 24.1 E SINAPI 2017/04

MATERIAL	UNID	COEFICIENTE	PREÇO UNITÁRIO	TOTAL
10275	UN	1,00000000	1,90	1,90
TOTAL MATERIAL:				1,90
VALOR SEM ENCARGOS:				3,58
VALOR ENCARGOS:				1,46
VALOR COM ENCARGOS:				5,04

12.8. C0603 - CAIXA EM ALVENARIA (40X40X60cm) DE 1/2 TIJOLO COMUM, LASTRO DE CONCRETO E TAMPA DE CONCRETO (UN)

MAO DE OBRA	UNID	COEFICIENTE	PREÇO UNITÁRIO	TOTAL
10040	H	0,11500000	5,60	0,64
10041	H	0,60500000	5,60	3,39
10121	H	0,11500000	7,20	0,83
10498	H	0,60500000	7,20	4,35
12391	H	2,90700000	7,20	20,92
12543	H	5,30800000	4,88	25,91
TOTAL MAO DE OBRA:				56,05

MATERIAL	UNID	COEFICIENTE	PREÇO UNITÁRIO	TOTAL
10103	KG	0,02200000	9,97	0,22
10109	M3	0,10500000	46,00	4,83
10169	KG	1,31700000	4,14	5,45
10280	M3	0,04200000	56,00	2,35
10441	KG	5,46000000	0,74	4,04
10529	M2	0,10000000	18,37	1,84
10805	KG	26,17800000	0,50	13,09
11916	M	0,03000000	6,18	0,19
12082	UN	100,80000000	0,25	25,20
TOTAL MATERIAL:				57,21
VALOR SEM ENCARGOS:				113,26
VALOR ENCARGOS:				48,77
VALOR COM ENCARGOS:				162,02

12.9. 92335 - TUBO DE AÇO GALVANIZADO COM COSTURA, CLASSE MÉDIA, CONEXÃO RANHURADA, DN 50 (2"), INSTALADO EM PRUMADAS - FORNECIMENTO E INSTALAÇÃO. AF_12/2015 (M)

MATERIAL	UNID	COEFICIENTE	PREÇO UNITÁRIO	TOTAL
00007696	M	1,03900000	36,32	37,74
TOTAL MATERIAL:				37,74
SERVICO	UNID	COEFICIENTE	PREÇO UNITÁRIO	TOTAL
88248	H	0,26500000	9,15	2,42
88267	H	0,26500000	10,74	2,85
TOTAL SERVICOS:				5,27
VALOR SEM ENCARGOS:				43,01
VALOR ENCARGOS:				2,63
VALOR COM ENCARGOS:				45,59

12.10. C0001 - ABRIGO P/ HIDRANTE C/MANGUEIRA E ESGUICHO DE LATÃO (UN)

MAO DE OBRA	UNID	COEFICIENTE	PREÇO UNITÁRIO	TOTAL
10043	H	4,65000000	5,60	26,03
12320	H	4,65000000	7,20	33,47
TOTAL MAO DE OBRA:				59,50

A. Erison M. de Mes.
Engenheiro Civil
RNP.061160530



COMPOSIÇÕES DE PREÇO

OBRA EXECUÇÃO DE SERVIÇOS DE REFORMA NO MERCADO PÚBLICO MUNICIPAL JOÃO RODRIGUES DE ASSIS PARENTE
LOCAL RUA ADROALDO MARTINS, S/N, CENTRO - SANTA QUITÉRIA - CE
DATA MAIO - 2017.
FONTE SEINFRA 24.1 E SINAPI 2017/04

MATERIAL	UNID	COEFICIENTE	PREÇO UNITÁRIO	TOTAL
10003	UN	1,00000000	296,67	296,67
10006	UN	1,00000000	60,87	60,87
11098	UN	1,00000000	109,92	109,92
11180	M	1,41000000	0,38	0,54
11499	UN	1,00000000	869,78	869,78
11816	UN	1,00000000	109,90	109,90
TOTAL MATERIAL:				1447,68
VALOR SEM ENCARGOS:				1.507,18
VALOR ENCARGOS:				51,77
VALOR COM ENCARGOS:				1.558,98

12.11. C4304 - HIDRANTE DE PISO (UN)

MAO DE OBRA	UNID	COEFICIENTE	PREÇO UNITÁRIO	TOTAL
10043	H	6,00000000	5,60	33,59
12320	H	4,00000000	7,20	28,79
TOTAL MAO DE OBRA:				62,38

MATERIAL	UNID	COEFICIENTE	PREÇO UNITÁRIO	TOTAL
18205	UN	1,00000000	713,53	713,53
TOTAL MATERIAL:				713,53
VALOR SEM ENCARGOS:				775,91
VALOR ENCARGOS:				54,28
VALOR COM ENCARGOS:				830,22

12.12. C0332 - AUTOMÁTICO DE BOIA (UN)

MAO DE OBRA	UNID	COEFICIENTE	PREÇO UNITÁRIO	TOTAL
10042	H	1,00000000	5,60	5,60
12312	H	1,00000000	7,20	7,20
TOTAL MAO DE OBRA:				12,80

MATERIAL	UNID	COEFICIENTE	PREÇO UNITÁRIO	TOTAL
10148	UN	1,00000000	35,93	35,93
TOTAL MATERIAL:				35,93
VALOR SEM ENCARGOS:				48,73
VALOR ENCARGOS:				11,13
VALOR COM ENCARGOS:				59,87

12.13. C0447 - BOMBA CENTRÍFUGA DE 5 CV, INCLUSIVE MAT.DE SUGÇÃO (UN)

MAO DE OBRA	UNID	COEFICIENTE	PREÇO UNITÁRIO	TOTAL
10043	H	2,50000000	5,60	14,00
12312	H	0,50000000	7,20	3,60
12320	H	2,50000000	7,20	17,99
TOTAL MAO DE OBRA:				35,59

MATERIAL	UNID	COEFICIENTE	PREÇO UNITÁRIO	TOTAL
10026	KG	0,25000000	38,25	9,56
10256	UN	1,00000000	1621,55	1621,55
11180	M	3,00000000	0,38	1,14
11292	UN	1,00000000	8,01	8,01
12217	M	6,00000000	17,23	103,38
12287	UN	1,00000000	54,90	54,90
TOTAL MATERIAL:				1798,54
VALOR SEM ENCARGOS:				1.834,13

A. Erison M. de Mesquita
Engenheiro Civil
RNP.061160530-9



COMPOSIÇÕES DE PREÇO

OBRA EXECUÇÃO DE SERVIÇOS DE REFORMA NO MERCADO PÚBLICO MUNICIPAL JOÃO RODRIGUES DE ASSIS PARENTE
LOCAL RUA ADROALDO MARTINS, S/N, CENTRO - SANTA QUITÉRIA - CE
DATA MAIO - 2017.
FONTE SEINFRA 24.1 E SINAPI 2017/04

VALOR ENCARGOS:	30,97
VALOR COM ENCARGOS:	1.865,12

12.14. C2065 - QUADRO DE COMANDO DE BOMBAS - COMPLETO (UN)				
MAO DE OBRA	UNID	COEFICIENTE	PREÇO UNITÁRIO	TOTAL
10042	AJUDANTE DE ELETRICISTA	3,50000000	5,60	19,60
12312	ELETRICISTA	3,50000000	7,20	25,19
TOTAL MAO DE OBRA:				44,79
MATERIAL	UNID	COEFICIENTE	PREÇO UNITÁRIO	TOTAL
10195	BARRAMENTO TERRA P/ BAIXA TENSÃO	1,00000000	24,88	24,88
10200	BASE FUSIVEL DIAZED 63A. COMPLETA	1,00000000	27,97	27,97
10436	CAIXA TIPO 'J' 50X60X27CM	1,00000000	74,31	74,31
11007	DISJUNTOR TRIPOLAR 20A	1,00000000	45,60	45,60
11205	FUSIVEL DIAZED 63A	1,00000000	3,87	3,87
11692	PONTE DE CRUZAMENTO EM CAIXAS	1,00000000	9,02	9,02
TOTAL MATERIAL:				185,65
VALOR SEM ENCARGOS:				230,44
VALOR ENCARGOS:				38,97
VALOR COM ENCARGOS:				269,43

12.15. C0389 - BLOCO LUMINOSO AUTÔNOMO, INDICADOR DE SETA, MOD. UNITRON/SIMILAR (UN)				
MAO DE OBRA	UNID	COEFICIENTE	PREÇO UNITÁRIO	TOTAL
10042	AJUDANTE DE ELETRICISTA	0,35000000	5,60	1,96
11088	ELETROTECNICO MONTADOR	0,35000000	7,20	2,52
12312	ELETRICISTA	0,35000000	7,20	2,52
TOTAL MAO DE OBRA:				7,00
MATERIAL	UNID	COEFICIENTE	PREÇO UNITÁRIO	TOTAL
10222	BLOC.LUMINOSO AUTONOMO, INDIC.DE SETA,	1,00000000	221,45	221,45
TOTAL MATERIAL:				221,45
VALOR SEM ENCARGOS:				228,45
VALOR ENCARGOS:				6,09
VALOR COM ENCARGOS:				234,54

12.16. 83635 - EXTINTOR INCENDIO TP PO QUIMICO 6KG - FORNECIMENTO E INSTALACAO (UN)				
MATERIAL	UNID	COEFICIENTE	PREÇO UNITÁRIO	TOTAL
00010892	EXTINTOR DE INCENDIO PORTATIL COM CARGA DE PO	1,00000000	200,00	200,00
TOTAL MATERIAL:				200,00
SERVICO	UNID	COEFICIENTE	PREÇO UNITÁRIO	TOTAL
88309	PEDREIRO COM ENCARGOS COMPLEMENTARES	0,50000000	10,76	5,38
88316	SERVEnte COM ENCARGOS COMPLEMENTARES	0,50000000	8,67	4,33
TOTAL SERVICO:				9,71
VALOR SEM ENCARGOS:				209,71
VALOR ENCARGOS:				4,76
VALOR COM ENCARGOS:				214,41

12.17. 00012713 - TUBO DE COBRE CLASSE "E", DN = 15 MM, PARA INSTALACAO HIDRAULICA PREDIAL (M)

VALOR SEM ENCARGOS:	14,46
VALOR ENCARGOS:	0,00
VALOR COM ENCARGOS:	14,46

A.
A. Erison M. de Mesquita
Engenheiro Civil
RNP.061160530-9



Santa Quitéria
GOVERNO MUNICIPAL

99
JP

COMPOSIÇÕES DE PREÇO

OBRA EXECUÇÃO DE SERVIÇOS DE REFORMA NO MERCADO PÚBLICO MUNICIPAL JOÃO RODRIGUES DE ASSIS PARENTE
LOCAL RUA ADROALDO MARTINS, S/N, CENTRO - SANTA QUITÉRIA - CE
DATA MAIO - 2017.
FONTE SEINFRA 24.1 E SINAPI 2017/04

12.18. 95248 - VÁLVULA DE ESFERA BRUTA, BRONZE, ROSCÁVEL, 1/2, INSTALADO EM RESERVAÇÃO DE ÁGUA DE EDIFICAÇÃO QUE POSSUA RESERVATÓRIO DE FIBRA/FIBROCIMENTO - FORNECIMENTO E INSTALAÇÃO. AF_06/2016 (UN)

MATERIAL		UNID	COEFICIENTE	PREÇO UNITÁRIO	TOTAL
00003148	FITA VEDA ROSCA EM ROLOS DE 18 MM X 50 M (L X C)	UN	0,00950000	9,47	0,09
00011748	VALVULA DE ESFERA BRUTA EM BRONZE, BITOLA 1/2 "	UN	1,00000000	34,52	34,52
TOTAL MATERIAL:					34,61
SERVICO		UNID	COEFICIENTE	PREÇO UNITÁRIO	TOTAL
88248	AUXILIAR DE ENCANADOR OU BOMBEIRO HIDRÁULICO	H	0,77450000	9,15	7,08
88267	ENCANADOR OU BOMBEIRO HIDRÁULICO COM	H	0,77450000	10,74	8,32
TOTAL SERVICIO:					15,40
VALOR SEM ENCARGOS:					50,01
VALOR ENCARGOS:					7,70
VALOR COM ENCARGOS:					57,59

13.1. C1969 - PORTA DE AÇO EM CHAPA ONDULADA OU GRADES DE ENROLAR (M2)

MAO DE OBRA		UNID	COEFICIENTE	PREÇO UNITÁRIO	TOTAL
12391	PEDREIRO	H	1,00000000	7,20	7,20
12543	SERVEnte	H	1,10000000	4,88	5,37
TOTAL MAO DE OBRA:					12,57
MATERIAL		UNID	COEFICIENTE	PREÇO UNITÁRIO	TOTAL
10109	AREIA MEDIA	M3	0,01300000	46,00	0,60
10441	CAL HIDRATADA	KG	0,96000000	0,74	0,71
10805	CIMENTO PORTLAND	KG	4,58000000	0,50	2,29
11703	PORTA DE AÇO DE CHAPA ONDULADA	M2	1,00000000	187,50	187,50
TOTAL MATERIAL:					191,10
VALOR SEM ENCARGOS:					203,67
VALOR ENCARGOS:					10,94
VALOR COM ENCARGOS:					214,60

13.2. C1970 - PORTA DE FERRO EM CHAPA (M2)

MAO DE OBRA		UNID	COEFICIENTE	PREÇO UNITÁRIO	TOTAL
12391	PEDREIRO	H	3,00000000	7,20	21,59
12543	SERVEnte	H	3,00000000	4,88	14,65
TOTAL MAO DE OBRA:					36,24
MATERIAL		UNID	COEFICIENTE	PREÇO UNITÁRIO	TOTAL
10109	AREIA MEDIA	M3	0,00720000	46,00	0,33
10441	CAL HIDRATADA	KG	0,49000000	0,74	0,36
10805	CIMENTO PORTLAND	KG	2,03000000	0,50	1,02
11704	PORTA DE FERRO EM CHAPA DUPLA N.14	M2	1,00000000	108,60	108,60
TOTAL MATERIAL:					110,31
VALOR SEM ENCARGOS:					146,55
VALOR ENCARGOS:					31,53
VALOR COM ENCARGOS:					178,08

13.3. C1364 - FERROLHO DE SOBREPOR OU EMBUTIR GRANDE (UN)

MAO DE OBRA		UNID	COEFICIENTE	PREÇO UNITÁRIO	TOTAL
10041	AJUDANTE DE CARPINTEIRO	H	0,35000000	5,60	1,96
TOTAL MAO DE OBRA:					1,96
MATERIAL		UNID	COEFICIENTE	PREÇO UNITÁRIO	TOTAL

A.
A. Erison M. de Mesquita
Engenheiro Civil
RNP.061160530-9



Santa Quitéria
GOVERNO MUNICIPAL

100
[Handwritten signature]

COMPOSIÇÕES DE PREÇO

OBRA EXECUÇÃO DE SERVIÇOS DE REFORMA NO MERCADO PÚBLICO MUNICIPAL JOÃO RODRIGUES DE ASSIS PARENTE
LOCAL RUA ADROALDO MARTINS, S/N, CENTRO - SANTA QUITÉRIA - CE
DATA MAIO - 2017.
FONTE SEINFRA 24.1 E SINAPI 2017/04

11162	FERROLHO DE SOBREPOR OU EMBUTIR GRANDE	UN	1,00000000	15,77	15,77
11587	PARAFUSO PARA MADEIRA 1 3/4"X10MM	UN	6,00000000	0,15	0,90
				TOTAL MATERIAL:	16,67
				VALOR SEM ENCARGOS:	18,63
				VALOR ENCARGOS:	1,70
				VALOR COM ENCARGOS:	20,34

13.4. 91012 - PORTA DE MADEIRA PARA VERNIZ, SEMI-OCA (LEVE OU MÉDIA), 90X210CM, ESPESSURA DE 3,5CM, INCLUSO DOBRADIÇAS - FORNECIMENTO E INSTALAÇÃO. AF_08/2015 (UN)

MATERIAL	UNID	COEFICIENTE	PREÇO UNITÁRIO	TOTAL	
00002432	DOBRADICA EM AÇO/FERRO, 3 1/2" X 3", E= 1,9 A 2 MM.	UN	3,00000000	29,53	88,59
00004987	PORTA DE MADEIRA, FOLHA MEDIA (NBR 15930) DE 90 X	UN	1,00000000	211,22	211,22
00011055	PARAFUSO ROSCA SOBERBA ZINCADO CABECA CHATA	UN	19,80000000	0,04	0,79
				TOTAL MATERIAL:	300,60

SERVICO	UNID	COEFICIENTE	PREÇO UNITÁRIO	TOTAL	
88261	CARPINTEIRO DE ESQUADRIA COM ENCARGOS	H	1,67800000	10,62	17,82
88316	SERVENTE COM ENCARGOS COMPLEMENTARES	H	0,83900000	8,67	7,27
				TOTAL SERVIÇO:	25,09
				VALOR SEM ENCARGOS:	325,70
				VALOR ENCARGOS:	12,56
				VALOR COM ENCARGOS:	338,07

13.5. 91010 - PORTA DE MADEIRA PARA VERNIZ, SEMI-OCA (LEVE OU MÉDIA), 70X210CM, ESPESSURA DE 3,5CM, INCLUSO DOBRADIÇAS - FORNECIMENTO E INSTALAÇÃO. AF_08/2015 (UN)

MATERIAL	UNID	COEFICIENTE	PREÇO UNITÁRIO	TOTAL	
00002432	DOBRADICA EM AÇO/FERRO, 3 1/2" X 3", E= 1,9 A 2 MM.	UN	3,00000000	29,53	88,59
00004981	PORTA DE MADEIRA, FOLHA MEDIA (NBR 15930) DE 70 X	UN	1,00000000	135,00	135,00
00011055	PARAFUSO ROSCA SOBERBA ZINCADO CABECA CHATA	UN	19,80000000	0,04	0,79
				TOTAL MATERIAL:	224,38

SERVICO	UNID	COEFICIENTE	PREÇO UNITÁRIO	TOTAL	
88261	CARPINTEIRO DE ESQUADRIA COM ENCARGOS	H	1,41400000	10,62	15,02
88316	SERVENTE COM ENCARGOS COMPLEMENTARES	H	0,70700000	8,67	6,13
				TOTAL SERVIÇO:	21,15
				VALOR SEM ENCARGOS:	245,53
				VALOR ENCARGOS:	10,59
				VALOR COM ENCARGOS:	255,96

13.6. 91009 - PORTA DE MADEIRA PARA VERNIZ, SEMI-OCA (LEVE OU MÉDIA), 60X210CM, ESPESSURA DE 3,5CM, INCLUSO DOBRADIÇAS - FORNECIMENTO E INSTALAÇÃO. AF_08/2015 (UN)

MATERIAL	UNID	COEFICIENTE	PREÇO UNITÁRIO	TOTAL	
00002432	DOBRADICA EM AÇO/FERRO, 3 1/2" X 3", E= 1,9 A 2 MM.	UN	3,00000000	29,53	88,59
00005020	PORTA DE MADEIRA, FOLHA MEDIA (NBR 15930) DE 60 X	UN	1,00000000	195,95	195,95
00011055	PARAFUSO ROSCA SOBERBA ZINCADO CABECA CHATA	UN	19,80000000	0,04	0,79
				TOTAL MATERIAL:	285,33

SERVICO	UNID	COEFICIENTE	PREÇO UNITÁRIO	TOTAL	
88261	CARPINTEIRO DE ESQUADRIA COM ENCARGOS	H	1,28200000	10,62	13,62
88316	SERVENTE COM ENCARGOS COMPLEMENTARES	H	0,64100000	8,67	5,56
				TOTAL SERVIÇO:	19,17
				VALOR SEM ENCARGOS:	304,50
				VALOR ENCARGOS:	9,60

A. Erison M. de Mesquita
RNP/Engenheiro Civil
RNP.061160530-9



COMPOSIÇÕES DE PREÇO

OBRA EXECUÇÃO DE SERVIÇOS DE REFORMA NO MERCADO PÚBLICO MUNICIPAL JOÃO RODRIGUES DE ASSIS PARENTE
LOCAL RUA ADROALDO MARTINS, S/N, CENTRO - SANTA QUITÉRIA - CE
DATA MAIO - 2017.
FONTE SEINFRA 24.1 E SINAPI 2017/04

VALOR COM ENCARGOS: 313,96

13.7. 91304 - FECHADURA DE EMBUTIR COM CILINDRO, EXTERNA, COMPLETA, ACABAMENTO PADRÃO POPULAR, INCLUSO EXECUÇÃO DE FURO - FORNECIMENTO E INSTALAÇÃO. AF_08/2015 (UN)

MATERIAL		UNID	COEFICIENTE	PREÇO UNITÁRIO	TOTAL
00003080	FECHADURA DE EMBUTIR PARA PORTA EXTERNA /	CJ	1,00000000	35,00	35,00
TOTAL MATERIAL:					35,00
SERVICO		UNID	COEFICIENTE	PREÇO UNITÁRIO	TOTAL
88261	CARPINTEIRO DE ESQUADRIA COM ENCARGOS	H	1,00200000	10,62	10,64
88316	SERVEnte COM ENCARGOS COMPLEMENTARES	H	0,50100000	8,67	4,34
TOTAL SERVIÇO:					14,99
VALOR SEM ENCARGOS:					49,99
VALOR ENCARGOS:					7,50
VALOR COM ENCARGOS:					57,38

13.8. 74046/002 - TARJETA TIPO LIVRE/OCUPADO PARA PORTA DE BANHEIRO (UN)

MATERIAL		UNID	COEFICIENTE	PREÇO UNITÁRIO	TOTAL
00011457	TARJETA TIPO LIVRE / OCUPADO, CROMADA, PARA	UN	1,00000000	19,37	19,37
TOTAL MATERIAL:					19,37
SERVICO		UNID	COEFICIENTE	PREÇO UNITÁRIO	TOTAL
88239	AJUDANTE DE CARPINTEIRO COM ENCARGOS	H	0,25000000	9,14	2,28
88261	CARPINTEIRO DE ESQUADRIA COM ENCARGOS	H	0,25000000	10,62	2,66
TOTAL SERVIÇO:					4,94
VALOR SEM ENCARGOS:					24,31
VALOR ENCARGOS:					2,45
VALOR COM ENCARGOS:					26,73

13.9. C0768 - CHAPA CORRUGADA DE ALUMÍNIO E=0.7MM (M2)

MAO DE OBRA		UNID	COEFICIENTE	PREÇO UNITÁRIO	TOTAL
11530	MONTADOR	H	0,30000000	7,20	2,16
12543	SERVEnte	H	0,30000000	4,88	1,46
TOTAL MAO DE OBRA:					3,62
MATERIAL		UNID	COEFICIENTE	PREÇO UNITÁRIO	TOTAL
11215	GANCHO COM PORCA E ARRUOLA	UN	3,00000000	1,82	5,46
12048	TELHA DE ALUMÍNIO	KG	2,31000000	27,32	63,11
TOTAL MATERIAL:					68,57
VALOR SEM ENCARGOS:					72,19
VALOR ENCARGOS:					3,15
VALOR COM ENCARGOS:					75,35

14.1. 88431 - APLICAÇÃO MANUAL DE PINTURA COM TINTA TEXTURIZADA ACRÍLICA EM PAREDESEXTERNAS DE CASAS, DUAS CORES. AF_06/2014 (M2)

MATERIAL		UNID	COEFICIENTE	PREÇO UNITÁRIO	TOTAL
00038677	MASSA PARA TEXTURA LISA DE BASE ACRILICA, USO	KG	1,93800000	5,54	10,74
TOTAL MATERIAL:					10,74
SERVICO		UNID	COEFICIENTE	PREÇO UNITÁRIO	TOTAL
88310	PINTOR COM ENCARGOS COMPLEMENTARES	H	0,30300000	10,72	3,25
88316	SERVEnte COM ENCARGOS COMPLEMENTARES	H	0,07800000	8,67	0,66



102
[Signature]

COMPOSIÇÕES DE PREÇO

OBRA EXECUÇÃO DE SERVIÇOS DE REFORMA NO MERCADO PÚBLICO MUNICIPAL JOÃO RODRIGUES DE ASSIS PARENTE
LOCAL RUA ADROALDO MARTINS, S/N, CENTRO - SANTA QUITÉRIA - CE
DATA MAIO - 2017.
FONTE SEINFRA 24.1 E SINAPI 2017/04

TOTAL SERVIÇO:	3,91
VALOR SEM ENCARGOS:	14,64
VALOR ENCARGOS:	2,01
VALOR COM ENCARGOS:	16,61

14.2. 88489 - APLICAÇÃO MANUAL DE PINTURA COM TINTA LÁTEX ACRILICA EM PAREDES, DUASDEMÃOS. AF_06/2014 (M2)

MATERIAL		UNID	COEFICIENTE	PREÇO UNITÁRIO	TOTAL
00007356	TINTA ACRILICA PREMIUM, COR BRANCO FOSCO	L	0,33000000	17,99	5,94
TOTAL MATERIAL:					5,94
SERVIÇO		UNID	COEFICIENTE	PREÇO UNITÁRIO	TOTAL
88310	PINTOR COM ENCARGOS COMPLEMENTARES	H	0,18700000	10,72	2,01
88316	SERVENTE COM ENCARGOS COMPLEMENTARES	H	0,06900000	8,67	0,60
TOTAL SERVIÇO:					2,60
VALOR SEM ENCARGOS:					8,54
VALOR ENCARGOS:					1,32
VALOR COM ENCARGOS:					9,83

14.3. 88486 - APLICAÇÃO MANUAL DE PINTURA COM TINTA LÁTEX PVA EM TETO, DUAS DEMÃOS.AF_06/2014 (M2)

MATERIAL		UNID	COEFICIENTE	PREÇO UNITÁRIO	TOTAL
00007345	TINTA LATEX PVA PREMIUM, COR BRANCA	L	0,33000000	15,55	5,13
TOTAL MATERIAL:					5,13
SERVIÇO		UNID	COEFICIENTE	PREÇO UNITÁRIO	TOTAL
88310	PINTOR COM ENCARGOS COMPLEMENTARES	H	0,17000000	10,72	1,82
88316	SERVENTE COM ENCARGOS COMPLEMENTARES	H	0,06200000	8,67	0,54
TOTAL SERVIÇO:					2,36
VALOR SEM ENCARGOS:					7,49
VALOR ENCARGOS:					1,20
VALOR COM ENCARGOS:					8,67

14.4. 41595 - PINTURA ACRILICA DE FAIXAS DE DEMARCAÇÃO EM QUADRA POLIESPORTIVA, 5 CM DE LARGURA (M)

MATERIAL		UNID	COEFICIENTE	PREÇO UNITÁRIO	TOTAL
00007348	TINTA ACRILICA PREMIUM PARA PISO	L	0,03000000	12,00	0,36
00012815	FITA CREPE ROLO DE 25 MM X 50 M	UN	0,02000000	4,51	0,09
TOTAL MATERIAL:					0,45
SERVIÇO		UNID	COEFICIENTE	PREÇO UNITÁRIO	TOTAL
88310	PINTOR COM ENCARGOS COMPLEMENTARES	H	0,10000000	10,72	1,07
88316	SERVENTE COM ENCARGOS COMPLEMENTARES	H	0,50000000	8,67	4,33
TOTAL SERVIÇO:					5,41
VALOR SEM ENCARGOS:					5,86
VALOR ENCARGOS:					2,49
VALOR COM ENCARGOS:					8,30

14.5. C1281 - ESMALTE SINTÉTICO EM ESTRUTURA DE AÇO CARBONO 50 MICRA C/REVÓLVER (M2)

MAO DE OBRA		UNID	COEFICIENTE	PREÇO UNITÁRIO	TOTAL
10645	AJUDANTE DE PINTOR	H	0,07000000	5,60	0,39
12395	PINTOR	H	0,13000000	7,20	0,94
TOTAL MAO DE OBRA:					1,33
MATERIAL		UNID	COEFICIENTE	PREÇO UNITÁRIO	TOTAL
10035	AGUARRAZ MINERAL	L	0,03300000	10,46	0,35
11100	ESMALTE SINTETICO	L	0,17600000	12,00	2,11

A. Erison M. de Mesquita
Engenheiro Civil

RNP.06116053C.0



COMPOSIÇÕES DE PREÇO

OBRA EXECUÇÃO DE SERVIÇOS DE REFORMA NO MERCADO PÚBLICO MUNICIPAL JOÃO RODRIGUES DE ASSIS PARENTE
LOCAL RUA ADROALDO MARTINS, S/N, CENTRO - SANTA QUITÉRIA - CE
DATA MAIO - 2017.
FONTE SEINFRA 24.1 E SINAPI 2017/04

11346	LIXA PARA FERRO	UN	0,27500000	2,23	0,61
TOTAL MATERIAL:					3,07
VALOR SEM ENCARGOS:					4,40
VALOR ENCARGOS:					1,16
VALOR COM ENCARGOS:					5,55

14.6. 75889 - PINTURA PARA TELHAS DE ALUMINIO COM TINTA ESMALTE AUTOMOTIVA (M2)

MATERIAL	UNID	COEFICIENTE	PREÇO UNITÁRIO	TOTAL	
00005320	REMOVEDOR DE TINTA OLEO/ESMALTE VERNIZ	L	0,03300000	30,52	1,01
00007306	TINTA PROTETORA SUPERFICIE METALICA ALUMINIO	L	0,12999600	21,02	2,73
00011157	WASH PRIMER PARA TINTA AUTOMOTIVA	GL	0,01750000	130,04	2,28
TOTAL MATERIAL:					6,02
SERVICO	UNID	COEFICIENTE	PREÇO UNITÁRIO	TOTAL	
88310	PINTOR COM ENCARGOS COMPLEMENTARES	H	0,30000000	10,72	3,22
88316	SERVENTE COM ENCARGOS COMPLEMENTARES	H	0,30000000	8,67	2,60
TOTAL SERVICIO:					5,82
VALOR SEM ENCARGOS:					11,83
VALOR ENCARGOS:					2,85
VALOR COM ENCARGOS:					14,62

14.7. 84651 - PINTURA COM TINTA IMPERMEAVEL MINERAL EM PO, DUAS DEMAOS (M2)

MATERIAL	UNID	COEFICIENTE	PREÇO UNITÁRIO	TOTAL	
00007342	TINTA MINERAL IMPERMEAVEL EM PO, BRANCA	KG	0,40000000	1,41	0,56
TOTAL MATERIAL:					0,56
SERVICO	UNID	COEFICIENTE	PREÇO UNITÁRIO	TOTAL	
88310	PINTOR COM ENCARGOS COMPLEMENTARES	H	0,35000000	10,72	3,75
88316	SERVENTE COM ENCARGOS COMPLEMENTARES	H	0,10000000	8,67	0,87
TOTAL SERVICIO:					4,62
VALOR SEM ENCARGOS:					5,18
VALOR ENCARGOS:					2,36
VALOR COM ENCARGOS:					7,51

14.8. 95468 - PINTURA ESMALTE BRILHANTE (2 DEMAOS) SOBRE SUPERFICIE METALICA, INCLUSIVE PROTECAO COM ZARCAO (1 DEMAQ) (M2)

MATERIAL	UNID	COEFICIENTE	PREÇO UNITÁRIO	TOTAL	
00003768	LIXA EM FOLHA PARA FERRO, NUMERO 150	UN	0,30000000	1,35	0,41
00005318	SOLVENTE DILUENTE A BASE DE AGUARRAS	L	0,03000000	11,35	0,34
00007292	TINTA ESMALTE SINTETICO PREMIUM BRILHANTE	L	0,14400000	17,22	2,48
00007307	FUNDO ANTICORROSIVO PARA METAIS FERROSOS	L	0,12000000	17,88	2,15
TOTAL MATERIAL:					5,37
SERVICO	UNID	COEFICIENTE	PREÇO UNITÁRIO	TOTAL	
88310	PINTOR COM ENCARGOS COMPLEMENTARES	H	0,80000000	10,72	8,58
88316	SERVENTE COM ENCARGOS COMPLEMENTARES	H	0,80000000	8,67	6,94
TOTAL SERVICIO:					15,51
VALOR SEM ENCARGOS:					20,88
VALOR ENCARGOS:					7,60
VALOR COM ENCARGOS:					28,35

14.9. 74065/002 - PINTURA ESMALTE ACETINADO PARA MADEIRA, DUAS DEMAOS, SOBRE FUNDO NIVELADOR BRANCO (M2)

MATERIAL	UNID	COEFICIENTE	PREÇO UNITÁRIO	TOTAL
----------	------	-------------	----------------	-------

A. Erison M. de M.
Engenheiro Civ.

RNP.061160530-0



COMPOSIÇÕES DE PREÇO

OBRA EXECUÇÃO DE SERVIÇOS DE REFORMA NO MERCADO PÚBLICO MUNICIPAL JOÃO RODRIGUES DE ASSIS PARENTE
LOCAL RUA ADROALDO MARTINS, S/N, CENTRO - SANTA QUITÉRIA - CE
DATA MAIO - 2017.
FONTE SEINFRA 24.1 E SINAPI 2017/04

QUANTIDADE	DESCRIÇÃO	UNID	COEFICIENTE	PREÇO UNITÁRIO	TOTAL
00003767	LIXA EM FOLHA PARA PAREDE OU MADEIRA, NUMERO	UN	0,40000000	0,32	0,13
00005318	SOLVENTE DILUENTE A BASE DE AGUARRAS	L	0,04000000	11,35	0,45
00006086	FUNDO SINTETICO NIVELADOR BRANCO FOSCO PARA	GL	0,05600000	36,47	2,04
00007311	TINTA ESMALTE SINTETICO PREMIUM ACETINADO	L	0,16000000	17,73	2,84
				TOTAL MATERIAL:	5,46

SERVICO	UNID	COEFICIENTE	PREÇO UNITÁRIO	TOTAL	
88310	PINTOR COM ENCARGOS COMPLEMENTARES	H	0,40000000	10,72	4,29
88316	SERVENTE COM ENCARGOS COMPLEMENTARES	H	0,35000000	8,67	3,03
				TOTAL SERVICIO:	7,32
				VALOR SEM ENCARGOS:	12,78
				VALOR ENCARGOS:	3,61
				VALOR COM ENCARGOS:	16,31

14.10. C4025 - DESENHOS INSERIDOS NO PASSEIO DE CONCRETO (M2)

MAO DE OBRA	UNID	COEFICIENTE	PREÇO UNITÁRIO	TOTAL	
I0037	AJUDANTE	H	0,60000000	5,60	3,36
I1858	SERRALHEIRO	H	0,60000000	7,20	4,32
I2391	PEDREIRO	H	0,40000000	7,20	2,88
I2543	SERVENTE	H	0,40000000	4,88	1,95
				TOTAL MAO DE OBRA:	12,51

MATERIAL	UNID	COEFICIENTE	PREÇO UNITÁRIO	TOTAL	
I0468	CANTONEIRA DE FERRO 3/4" x 1/8" (L X E)	KG	1,50000000	5,65	8,48
I0537	CHAPA DE AÇO GALVANIZADA ESP. 0.3MM	M2	0,30000000	29,50	8,85
				TOTAL MATERIAL:	17,33

SERVICO	UNID	COEFICIENTE	PREÇO UNITÁRIO	TOTAL	
C1604	LANÇAMENTO E APLICAÇÃO DE CONCRETO S/	M3	0,00720000	43,69	0,31
C1847	PISO DE CONCRETO FCK=13,5MPa ESP=7 cm, INCL.	M2	0,00720000	38,74	0,28
				TOTAL SERVICIO:	0,59
				VALOR SEM ENCARGOS:	30,43
				VALOR ENCARGOS:	11,26
				VALOR COM ENCARGOS:	41,70

14.11. C1621 - LETREIRO - LETRA EM PAREDES (UN)

MAO DE OBRA	UNID	COEFICIENTE	PREÇO UNITÁRIO	TOTAL	
I0045	AJUDANTE DE PINTOR	H	0,25000000	5,60	1,40
I2395	PINTOR	H	0,35000000	7,20	2,52
				TOTAL MAO DE OBRA:	3,92

MATERIAL	UNID	COEFICIENTE	PREÇO UNITÁRIO	TOTAL	
I1347	LIXA PARA MADEIRA/MASSA	UN	0,50000000	0,55	0,28
I1490	LÍQUIDO SELADOR PARA PINTURA LATEX	L	0,07000000	10,04	0,70
I1513	MASSA CORRIDA A BASE DE PVA	KG	0,30000000	5,26	1,58
I2096	TINTA LATEX	L	0,08000000	12,57	1,01
				TOTAL MATERIAL:	3,56
				VALOR SEM ENCARGOS:	7,48
				VALOR ENCARGOS:	3,41
				VALOR COM ENCARGOS:	10,89

15.1. C3015 - PEITORIL DE CIMENTO (M2)

MAO DE OBRA	UNID	COEFICIENTE	PREÇO UNITÁRIO	TOTAL	
I2391	PEDREIRO	H	3,00000000	7,20	21,59
I2543	SERVENTE	H	2,50000000	4,88	12,21

A. Erison M. de Mesquita
Engenheiro Civil
RNP.061160530-9



**Santa
Quitéria**
GOVERNO MUNICIPAL



COMPOSIÇÕES DE PREÇO

OBRA EXECUÇÃO DE SERVIÇOS DE REFORMA NO MERCADO PÚBLICO MUNICIPAL JOÃO RODRIGUES DE ASSIS PARENTE
LOCAL RUA ADROALDO MARTINS, S/N, CENTRO - SANTA QUITÉRIA - CE
DATA MAIO - 2017.
FONTE SEINFRA 24.1 E SINAPI 2017/04

SERVIÇO		UNID	COEFICIENTE	PREÇO UNITÁRIO	TOTAL
C0170	ARGAMASSA DE CIMENTO E AREIA S/PEN. TRAÇO 1:3	M3	0,05600000	347,76	19,47
C0217	ARMADURA CA-60 FINA D=3,40 A 6,40mm	KG	0,71000000	5,86	4,16
TOTAL MAO DE OBRA:					33,80
TOTAL SERVIÇO:					23,63
VALOR SEM ENCARGOS:					57,43
VALOR ENCARGOS:					32,34
VALOR COM ENCARGOS:					89,77

15.2. 73631 - GUARDA-CORPO EM TUBO DE AÇO GALVANIZADO 1 1/2" (M2)

MATERIAL		UNID	COEFICIENTE	PREÇO UNITÁRIO	TOTAL
00007697	TUBO AÇO GALVANIZADO COM COSTURA, CLASSE	M	4,16580000	25,19	104,93
TOTAL MATERIAL:					104,93
SERVIÇO		UNID	COEFICIENTE	PREÇO UNITÁRIO	TOTAL
88309	PEDREIRO COM ENCARGOS COMPLEMENTARES	H	0,17780000	10,76	1,91
88315	SERRALHEIRO COM ENCARGOS COMPLEMENTARES	H	9,89160000	10,35	102,41
88316	SERVENTE COM ENCARGOS COMPLEMENTARES	H	0,14730000	8,67	1,28
88631	ARGAMASSA TRAÇO 1:4 (CIMENTO E AREIA MÉDIA),	M3	0,00025000	259,20	0,06
TOTAL SERVIÇO:					105,66
VALOR SEM ENCARGOS:					210,59
VALOR ENCARGOS:					54,32
VALOR COM ENCARGOS:					264,24

15.3. 00010848 - PLACA DE INAUGURAÇÃO METÁLICA, *40* CM X *60* CM (UN)

VALOR SEM ENCARGOS:	452,25
VALOR ENCARGOS:	0,00
VALOR COM ENCARGOS:	452,25

16.1. 9537 - LIMPEZA FINAL DA OBRA (M2)

MATERIAL		UNID	COEFICIENTE	PREÇO UNITÁRIO	TOTAL
00000003	ACIDO MURIÁTICO, DILUIÇÃO 10% A 12% PARA USO EM	L	0,05000000	3,48	0,17
TOTAL MATERIAL:					0,17
SERVIÇO		UNID	COEFICIENTE	PREÇO UNITÁRIO	TOTAL
88316	SERVENTE COM ENCARGOS COMPLEMENTARES	H	0,14000000	8,67	1,21
TOTAL SERVIÇO:					1,21
VALOR SEM ENCARGOS:					1,39
VALOR ENCARGOS:					0,54
VALOR COM ENCARGOS:					1,91

A.
A. Erison M. de Mesquita
Engenheiro Civil
RNP.061160530-9



**Santa
Quitéria**
GOVERNO MUNICIPAL



**ESPECIFICAÇÕES TÉCNICAS / MEMORIAL
DESCRIPTIVOS DOS SERVIÇOS**

**EXECUÇÃO DE SERVIÇOS DE
REFORMA NO MERCADO
PÚBLICO MUNICIPAL JOÃO
RODRIGUES DE ASSIS PARENTE**

Santa Quitéria – Maio de 2017.

A.
A. Erison M. de Mesquita
Engenheiro Civil
RNP.061180530-9



ASSUNTO:

REFORMA DO MERCADO PÚBLICO MUNICIPAL DE SANTA QUITÉRIA – CE.

LOCAL/DATA:

RUA ADROALDO MARTINS, S/N, 62280000, CENTRO, SANTA QUITÉRIA – CE – MAIO DE 2017.

CONSIDERAÇÕES INICIAIS

O presente memorial tem por objetivo estabelecer critérios, definir tipos de materiais e descrever de forma clara os serviços a serem executados, bem como estabelecer normas para execução da obra de construção supracitada.

A obra será executada de acordo com o estabelecido neste memorial, e nas quantidades especificadas em planilha, salvo alterações da elaboração dos projetos executivos, devidamente aprovados pela PREFEITURA MUNICIPAL.

Todos os materiais a serem empregados nas obras deverão ser comprovadamente de boa qualidade e satisfazer rigorosamente as especificações a seguir. Todos os serviços serão executados em completa obediência aos princípios de boa técnica, devendo ainda satisfazer rigorosamente as Normas Brasileiras.

INTERPRETAÇÃO DE DOCUMENTOS FORNECIDOS

No caso de divergência de interpretação entre documentos fornecidos, será obedecida a seguinte ordem de prioridades:

- Em caso de divergência entre esta especificação e os desenhos/projetos fornecidos deverá ser consultado a PREFEITURA MUNICIPAL.
- Em caso de divergência entre os projetos de datas diferentes, prevalecerão sempre os mais recentes.
- As cotas dos desenhos prevalecem sobre o desenho (escala).

Abaixo está a descrição e a ordem das peças gráficas fornecidas pelo contratante:

01/23 – MAPA CEARÁ / MAPA SANTA QUITÉRIA / LOCALIZAÇÃO

02/23 – PLANTA BAIXA EXISTENTE MERCADO PÚBLICO

03/23 – PLANTA BAIXA EXISTENTE GALPÃO DOS FEIRANTES

A.
A. Erison M. de Mesquita
Engenheiro Civil
RNP.061160530-9



- 04/23 – PLANTA DE COBERTA
- 05/23 – PLANTA BAIXA MERCADO PÚBLICO
- 06/23 – PLANTA BAIXA GALPÃO DOS FEIRANTES
- 07/23 – CORTES
- 08/23 – FACHADAS
- 09/23 – ACESSIBILIDADE
- 10/23 – PLANTA DE DETALHES – MERCADO PÚBLICO
- 11/23 – ESTRUTURAL QUIOSQUES – GALPÃO DOS FEIRANTES
- 12/23 – ESTRUTURAL CISTERNA
- 13/23 – COMBATE À INCENDIO E PÂNICO
- 14/23 – DETALHES COMBATE A INCENDIO E PÂNICO
- 15/23 – INSTALAÇÕES DE GÁS
- 16/23 – DETALHES INSTALAÇÃO DE GÁS
- 17/23 – SPDA
- 18/23 – DETALHES SPDA
- 19/23 – DETALHES SPDA
- 20/23 – ILIMINAÇÃO MERCADO PÚBLICO
- 22/23 – PROJETO HIDRÁULICO
- 23/23 – PROJETO ELÉTRICO

FISCALIZAÇÃO E DOCUMENTOS DA OBRA

Será fornecido pela PREFEITURA todos os projetos executivos para execução da obra: planta arquitetônica da obra, projeto estrutural, hidráulico, elétrico, urbanístico, prevenção e combate a incêndio e GLP.

O recolhimento de ART junto ao CREA-CE para execução da obra será de competência do construtor, devendo uma das vias ser mantida na obra.

Ar.
A. Erison M. de Mesquita
Engenheiro Civil
RNP.061160530-9



**Santa
Quitéria**
GOVERNO MUNICIPAL

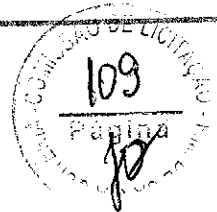

A FISCALIZAÇÃO deverá orientar sobre questões técnicas e burocráticas da obra, sem que isto implique em transferência de responsabilidade sobre a execução da obra, a qual será única e exclusivamente de competência do CONSTRUTOR.

CRITÉRIOS DE SIMILARIDADE

Todo material empregado na execução dos serviços será de primeira qualidade, sendo rejeitados aqueles que não se adequarem nas especificações.

LICENÇA E FRANQUIAS

O construtor será encarregado de obter todas as licenças necessárias ao início dos serviços, bem como pagamento de todas as taxas e emolumentos. Incluímos neste item as despesas decorrentes do registro da obra no CREA, no INSS e outros, exigidos pela municipalidade local.

Ao final dos serviços caberá ao construtor a obtenção da "habite-se", emitido pela Municipalidade local. Também deverão ser obtidos os certificados de aprovação de execução das instalações prediais junto às concessionárias locais, assim como providenciada as ligações definitivas destas instalações.

O construtor estará obrigado a providenciar o atendimento a todas as exigências formuladas pelos órgãos, no prazo suficiente para não se verificar atraso na entrega da obra. Após a obtenção de todas as declarações necessárias ao funcionamento da edificação, o construtor enviará os originais destas declarações ao proprietário. Somente após este procedimento será possível dar a obra por encerrada.

LIVRO DE OCORRÊNCIA

A contratada deverá manter na obra, um livro de ocorrências, porque todas as ordens da fiscalização serão transmitidas por escrito e só assim produzirão efeitos.

A.
A. Erison M. de Mesquita
Engenheiro Civil
RNP.061160530-9



SERVIÇOS A EXECUTAR

1.0 SERVIÇOS PRELIMINARES

1.1 CONSTRUÇÃO DO CANTEIRO DE OBRAS

1.1.1 – PLACA DE OBRA EM CHAPA DE AÇO GALVANIZADO

A placa indicativa, medindo 2,00x3,00m, será confeccionada em chapa zincada ou galvanizada, montada sobre moldura, com dizeres e desenhos a serem fornecidos pela fiscalização, será colocada no início do serviço da obra.

1.1.2 – ISOLAMENTO DE OBRA COM TELA PLÁSTICA COM MALHA DE 5MM

Fornecimento de mão de obra e materiais para colocação de tela de proteção em todo o perímetro da obra. A contratada deverá tomar as devidas providências necessárias para prevenir acidentes, que possam ocorrer por falta ou deficiência de sinalização ou proteção da obra, assumindo total responsabilidade nessa ocorrência.

1.2 DEMOLIÇÕES E RETIRADAS

1.2.1 – DEMOLIÇÃO DE COBERTURA C/TELHAS ONDULADAS DE FIBROCIMENTO

Retirada de telhas onduladas do prédio existente. O material resultante de demolições, remoções e limpeza deverá ser retirado, pela prefeitura, da área da construção, guardando todo o material que estiver em condições de reuso.

1.2.2 – DEMOLIÇÃO DE PISO DE ALTA RESISTÊNCIA

Conforme especificado em memorial de cálculo o piso existente na estrada da galeria pela rua Adroaldo Martins e da calçada e escada em frente o mercado público pela rua Adroaldo Martins deverá ser demolido utilizando equipamentos apropriados para o serviço.

1.2.3 – DEMOLIÇÃO DE REVESTIMENTO DE ARGAMASSA DE CAL E AREIA

Durante o processo de visita ao local da obra para levantamento de necessidades e precariedade do ambiente observou-se que em todo o perímetro dos boxes existentes no mercado público apresenta deterioração do revestimento argamassado devido a infiltrações que por capilaridade já está danificado acerca de 1 (um) metro de altura.

Em todo o perímetro será demolido o revestimento, deixando a superfície e sem poeiras para aplicação de aditivos impermeabilizantes e um novo revestimento.

Todo entulho gerado durante o processo deverá ser retirado do local da obra, deixando a mesma limpa e de fácil acesso para equipe de execução e fiscalização da obra.

Fica de responsabilidade da contratada tirar todo o entulho do local.

A.
A. Erlson M. de Mesquita
Engenheiro Civil
RNP.061160530-9



1.2.4 – DEMOLIÇÃO DE ALVENARIA DE TIJOLOS FURADOS S/ REAPROVEITAMENTO

Será demolido parte da alvenaria existente dos WC's existente do mercado público para ser feito um WC pra deficiente.

1.2.5 – REMOCAO DE BLOKRET COM EMPILHAMENTO

No ambiente de circulação entre o mercado e o galpão dos feirantes, bem como no Galpão dos Feirantes será retirado toda a pavimentação em blokret em todo o trecho existente, utilizado os equipamentos necessários para a execução deste serviço.

1.2.6 – DEMOLIÇÃO DE REVESTIMENTO COM PEDRAS NATURAIS

Em todo passeio da avenida Cel. Manoel Alves e na rua Adroaldo Martins deverá ser demolido todo o piso em pedra Cariri existente.

1.2.7 – REMOÇÃO DE AZULEJO E SUBSTRATO DE ADERENCIA EM ARGAMASSA

Deverá ser demolido todo o revestimento cerâmico danificado nos WC's, onde a superfície deverá ser limpa e sem impurezas para aplicação de um novo revestimento.

1.2.8 – RETIRADA DE FORRO EM REGUA DE PVC, INCLUSIVE RETIRADA DE PERFIS.

Nos WC's existente serão demolido rodo forro PVC existente.

1.2.9 – RETIRADA DE APARELHOS DE ILUMINAÇÃO C/ REAPROVEITAMENTO DE LAMPADAS.

No mercado público e no galpão dos feirantes será retirado todas as luminárias que apresentarem defeitos, as lâmpadas existentes que não estiverem com defeito deverão ser reaproveitadas no local das mesmas e todas as luminárias deverão ser remanejadas para um local apropriado da prefeitura. Ficará de responsabilidade da prefeitura o remanejamento e reaproveitamento do mesmo.

1.2.10/1.2.11 – REITIRADA DE TUBULAÇÃO HIDROSSANITÁRIA EMBUTIDA COM CONEXÕES

Será retirada toda tubulação dos banheiros para mudanças de louças e troca de novas tubulações de esgoto.

1.2.12 – DEMOLIÇÃO DE LOUÇA SANITÁRIA

Será demolido as louças sanitárias dos banheiros, pois as mesmas estão danificadas e apresentam defeito.

1.2.13 – RETIRADA DE APARELHO SANITÁRIO

Todos os aparelhos sanitário nos banheiros masculino e feminino serão removidos de seus locais, remanejados para um lugar seguro sendo estocado até que possa ser reinstalado nos seus respectivos locais.



1.2.14 – REMOÇÃO DE CALHAS E CONDUTORES DE AGUAS PLUVIAIS

Em todo o perímetro do mercado onde houver calha deverá ser retirada para ser colocada outra, pois a mesma está danificada causando assim infiltrações em diversas áreas do mercado.

1.2.15 – REMOÇÃO DE PINTURA ANTIGA A CAL

Foi considerada este serviço a remoção de toda a pintura interna e externa do mercado público, após a aplicação deverá ser feito uma rasa lixação na parede para a mesma apresentar rugosidade e mais aderência na aplicação de uma nova tinta.

1.2.16 – RETIRADA DE PORTAS E JANELAS

Nos banheiros existentes (masculino e feminino) deverá ser retirada todas as portas que apresenta defeito.

1.2.17 – RASGO EM CONCRETO P/ TUBULAÇÕES

As tubulações de instalações de gás e combate a incêndio serão embutidas pelo pais do mercado, com isso será preciso fazer rasgos no piso do concreto do mercado.

1.2.18 – RASGO EM ALVENARIA P/ TUBULAÇÃO

As decidas de tubulações de aguas pluviais e elétricas deverão ser embutidas na parede conforme projeto apresentado.

1.2.19 – CARGA MANUAL DE ENTULHO EM CAMINHAO BASCULANTE 6 M3 / 1.2.20 – TRANSPORTE DE MATERIAL, EXCETO ROCHA EM CAMINHÃO.

A contratada deverá retirar todo o entulho produzido através de demolições executadas no decorrer da obra, considerando que o entulho deve ser retirado manualmente, a contratada tem que oferecer equipamento adequado para esses funcionários.

2.0 – MOVIMENTO DE TERRA

2.1 – ESCAVAÇÃO MANUAL DE VALAS

Foi considerado este serviço a escavação manual das bases dos pilares dos boxes a serem construídos no galpão dos feirantes, as valas para fundação dos mesmos, escavação para ampliação da cisterna do mercado público, escavação da fossa séptica, a contenção do passeio próximo ao estacionamento na rua Adroaldo Martins e diversas valas para tubulação.

2.2 – REATERRO DE VALA COM COMPACTAÇÃO MANUAL

Todas as valas que foram escavadas para assentamento de tubulação ou execução de fundação deverá ser reaterroada com material retirado da mesma, deverá ser colocado o aterro na vala a cada 20cm compactando, nessas devidas camadas, é necessário que isso aconteça para que será assentado não apresente recalque.



3.0 – ESTRUTURAS

3.1 – INFRAESTRUTURA

3.1.1 – EMBASAMENTO C/PEDRA ARGAMASSADA UTILIZANDO ARG.CIM/AREIA 1:4.

Será feito de alvenaria de pedra nas valas que foram escavadas para fundação, sendo assim nos boxes e na cisterna a ser ampliada.

3.1.2 – ALVENARIA DE EMBASAMENTO EM TIJOLO CERÂMICO FURADO C/ ARGAMASSA CIMENTO E AREIA 1:4.

Foi considerado este serviço a execução de baldrame na contenção do passeio próximo ao estacionamento, na cisterna e nas paredes dos boxes do galpão a ser construído.

3.1.3 – FORMA TABUA P/ CONCRETO EM FUNDACAO C/ REAPROVEITAMENTO 10 X.

Será Utilizado forma plana em chapa para execução das cintas e pilares em geral nos boxes e cisternas.

3.1.4 – ARMAÇÃO DE ESTRUTURAS DE CONCRETO ARMADO, EXCETO VIGAS, PILARES, LAJESE FUNDAÇÕES PROFUNDAS (DE EDIFÍCIOS DE MÚLTIPLOS PAVIMENTOS, EDIFICAÇÃO TÉRREA OU SOBRADO), UTILIZANDO AÇO CA-50 DE 8.0 MM – MONTAGEM.

O aço que deverá de utilizado para as fundações é o AÇO CA 50 de bitola igual 6.3mm, para execução dos radiês e cintas com bitola 8.0mm, a armadura fina deverá ser de bitola 5.0mm para a execução dos estribos.

3.1.5 – COMCRETO MAGRO PARA LASTRO, TRAÇO 1:4,5:4,5 (CIMENTO/ AREIA MÉDIA/ BRITA 1) - PREPARO MECÂNICO COM BETONEIRA 600 L.

O concreto deverá ser preparado manualmente no local da obra e ser aplicado na fundação ao mesmo instante que deverá ser feito.

3.1.6 – COMCRETO FCK = 25MPA, TRAÇO 1:2,3:2,7 (CIMENTO/ AREIA MÉDIA/ BRITA 1)- PREPARO MECÂNICO COM BETONEIRA 600 L. / 3.1.7 – LANCAMENTO/APLICACAO MANUAL DE CONCRETO EM FUNDACOES.

O concreto a ser utilizado deverá apresentar uma resistência de no mínimo 25Mpa, deverá ser feito na betoneira e após o preparo deverá ser levado imediatamente para a peça que será construído, sendo que a contratada apresentará um plano de concretagem das peças a serem feitas, sem deixar emendas que causem danos a estrutura, e se caso houver alguma emenda a mesma tem que ser deixada em cima de um pilar em caso de vigas.

3.1.8 – IMPERMEABILIZACAO DE SUPERFICIE COM EMULSAO ASFALTICA A BASE D'AGUA.

Serão executados impermeabilização em torno das cintas inferiores dos quiosques sob as alvenarias a serem construídos no Galpão dos Feirantes.

A.
A. Erison M. de Mesquita
Engenheiro Civil
RNP.061160530-9



3.1.9 - IMPERMEABILIZAÇÃO DE RESERVATÓRIOS E PISCINAS ELEVADAS C/ IMPERMEABILIZANTE ESTRUTURAL C/ APLICAÇÃO DE MEMBRANA ELÁSTICA BI-COMPONENTE

A cisterna a ser construída será impermeabilizada com impermeabilizante estrutural com aplicação de membrana elástica bi-componente em todas as suas paredes e pisos.

3.2 - SUPER-ESTRUTURAL

3.2.1 - CHAPA DE MADEIRA COMPENSADA PLASTIFICADA PARA FORMA DE CONCRETO, DE 2,20 X 1,10 M, E = 12 MM

As formas que deverão ser utilizadas para concretar as peças estruturais dos boxes a serem construídos não deverão apresentar falhas ou defeitos que influenciem na estrutura da peça.

3.2.2 - ARMAÇÃO DE PILAR OU VIGA DE UMA ESTRUTURA CONVENCIONAL DE CONCRETO ARMADO EM UM EDIFÍCIO DE MÚLTIPLOS PAVIMENTOS UTILIZANDO AÇO CA-50 DE 10.0 MM - MONTAGEM.

O aço que deverá ser utilizado para os pilares e vigas é o AÇO CA 50 de bitola igual a 10.0mm, a armadura fina deverá ser de bitola 5.0mm para execução dos estribos.

3.2.3 - CONCRETO FCK = 25MPA, TRAÇO 1:2,3:2,7 (CIMENTO/ AREIA MÉDIA/ BRITA 1)- PREPARO MECÂNICO COM BETONEIRA 600 L. / 3.2.4 - LANÇAMENTO E APLICAÇÃO DE CONCRETO S/ ELEVAÇÃO.

A empresa contratada deverá executar um concreto estrutural dosado em central apresentando resistência de 25Mpa, conforme normas e especificações técnicas.

Observar se as juntas entre as formas estão bem vedadas para evitar o vazamento da nata de cimento.

O transporte deverá ser feito de modo a evitar a segregação, utilizando carrinhos de mão somente para pequenas distancias.

A cura do concreto deve ser iniciada assim que termina a concretagem, mantendo o concreto úmido, no caso de grande peça, por pelo menos 7 (sete) dias úteis.

3.2.5 - LAJE PRE-MOLDADA P/PISO, SOBRECARGA 200KG/M2, VAOS ATE 3,50M/E=8CM, C/LAJOTAS E CAP.C/CONC FCK=20MPA, 4CM, INTER-EIXO 38CM, C/ESCORAMENTO (REAPR.3X) E FERRAGEM NEGATIVA.

A laje deverá ser feita na cisterna em frente ao mercado público, conforme memorial de cálculo e projeto básico.

3.2.6 - LAJE PRE-MOLDADA P/FORRO, SOBRECARGA 100KG/M2, VAOS ATE 3,50M/E=8CM, C/LAJOTAS E CAP.C/CONC FCK=20MPA, 3CM, INTER-EIXO 38CM, C/ESCORAMENTO (REAPR.3X) E FERRAGEM NEGATIVA.



A laje deverá ser feita nos quiosques a serem construídos no Galpão dos Feirantes, conforme memorial de cálculo e projeto.

4.0 – PAREDES E PAINÉIS

4.1 – ALVENARIA DE VEDAÇÃO DE BLOCOS CERÂMICOS FURADOS NA HORIZONTAL DE 9X19X19CM (ESPESSURA 9CM) DE PAREDES COM ÁREA LÍQUIDA MAIOR OU IGUAL A 6M² COM VÃOS E ARGAMASSA DE ASSENTAMENTO COM PREPARO MANUAL.

Alvenaria de tijolo cerâmico furado, tipo TF8, será executada com uma argamassa mista de cimento e cal hidratada com espessura de 10cm no traço 1:2:8.

4.2 – ALVENARIA DE ELEMENTO VAZADO DE CONCRETO (50X50X6cm) C/ARG. CIMENTO E AREIA TRAÇO 1:3 ANTI-CHUVA.

No mercado público existente uma abertura para a rua Adroaldo Martins, onde a mesma não evita que a água da chuva molhe o interior da edificação, causando assim muitos problemas.

4.3 – DIVISÓRIA PRÉ-MOLDADA EM CONCRETO ESP.=5cm

Será executada este serviço no abrigo dos botijões de gás, dos quiosques do mercado. Ao todo serão 14 abrigos, e será localizada na Rua Adroaldo Martins.

4.4 – VERGA MOLDADA IN LOCO EM CONCRETO PARA JANELAS COM ATÉ 1,5 M DE VÃO.

Em todas as portas e janelas deverá ser executado vergas e contravergas. Estes elementos deverão ser embutidos na alvenaria, apresentando comprimento superior ao vão da esquadria a ser instalada.

5.0 – COBERTA

5.1 – RECOLOCAÇÃO DE TELHA DE FIBROCIMENTO ONDULADA.

A telha metálica que foi retirada anteriormente do mercado público, deverá ser reformada e rebocada no lugar, alguma telha que apresentar defeito ou falha possibilitando a entrada de água da chuva deverá ser trocada por uma do mesmo fabricante e tipo.

5.2 – TELHA TRANSPARENTE ONDULADA.

No lanternim existente do mercado público deverá ser colocado uma telha ondulada transparente, para que a mesma ofereça iluminação natural para o ambiente.

5.3 – TELHAMENTO COM TELHA ONDULADA DE FIBROCIMENTO E = 6 MM, COM RECOBRIMENTO LATERAL DE 1/4 DE ONDA PARA TELHADO COM INCLINAÇÃO MAIOR QUE 10°, COM ATÉ 2 ÁGUAS, INCLUSO IÇAMENTO.



No galpão dos feirantes deverá ser colocado telhas de fibrocimento, as mesmas apresentam inclinação de 4% e devem ser parafusadas e chumbadas para que não solem com ventos frequentes no local.

5.4 – IMPERMEABILIZAÇÃO DE CALHAS/LAJES DESCOBERTAS, COM EMULSAO ASFALTICA COM ELASTOMEROS, 3 DEMAOS

A que contorna todo o mercado público deverá ser limpa e livre de poeira e es seguida impermeabilizada com emulsão asfáltica.

A aplicação do impermeabilizante deverá ser com brocha em até 3 (três) demãos em sentidos contrários, a aplicação de cada demão será de no máximo 2 (duas) horas após a última aplicação.

6.0 – REVESTIMENTO INTERNO E EXTERNO.

6.1 – CHAPISCO APLICADO EM ALVENARIAS E ESTRUTURAS DE CONCRETO INTERNAS, COM COLHER DE PEDREIRO. ARGAMASSA TRAÇO 1:3 COM PREPARO EM BETONEIRA 400L.

A argamassa de chapisco deverá apresentar um traço de 1:3 com preparo em betoneira, o mesmo será aplicado em alvenaria limpa, pronta para receber o próximo revestimento.

6.2 – REBOCO C/ ARGAMASSA DE CIMENTO E AREIA PENEIRADA, TRAÇO 1:6.

O reboco deverá ser aplicado na maior área de chapisco onde não irá ser colocado revestimento cerâmico.

O mesmo revestimento também será aplicado em laje, não apresentar nenhuma imperfeição para que receba a pintura a ser aplicada.

6.3 – EMBOÇO

Todos os locais que receberão revestimento cerâmico deverão ser aplicados emboço, conforme especificado em planilhas.

6.4 – CERÂMICA ESMALTADA 40MX40M

Em todas as áreas molhadas deverão ser assentadas cerâmicas esmaltadas no tamanho de até 40MX40M com PEI 3.

A argamassa colante para assentamento da mesma é ACII e será aplicada com desempenadeira dentada.

As juntas entre as cerâmicas serão de 2,5mm sendo que é um espaçamento ideal para o tamanho da cerâmica.

A.
A. Erison M. de Mesquita
Engenheiro Civil
RNP.061160530-9



6.5 – CERÂMICA ESMALTADA 10MX10M

Será aplicado cerâmica 10x10 nos boxes do mercado público e nos boxes do galpão dos feirantes, as cerâmicas deverão ser nas cores vermelho, amarelo, verde e branco, conforme especificado em projeto, a argamassa colante para assentamento da mesma será ACII.

6.6 – REJUNTE DE CERÂMICAS DIVERSAS

Em todas as cerâmicas aplicadas sobre as superfícies apropriadas deverão ser rejuntadas, o rejunte deverá ser misturado com água limpa até obter uma consistência pastosa e homogênea (sem grumos). Utilizar aproximadamente: 0,25 litros de água para cada 1kg de pó.

6.7 – FORRO PVC

Nos banheiros masculinos e femininos será forrado com PVC tipo lambri, conforme memorial de cálculo.

7.0 – PISOS

7.1 – CERÂMICA 40cmX40cm

Nos banheiros masculinos e femininos serão aplicados cerâmicas de até 40x40 cm assentadas com argamassa pré-fabricada e juntas de 2,5mm.

7.2 – REJUNTAMENTO

Deverá ser rejuntado todo o piso em que foi assentado a cerâmica.

7.3 – ATERRO APILOADO EM CAMADAS DE 20CM COM MATERIAL DE EMPRESTIMO

Deverá ser aterrado áreas para aplicação de piso industrial, tijolinho e pedra portuguesa.

7.4 – LASTRO CONCRETO

Deverá ser aterrado áreas para aplicação de piso industrial antes deverá ser feito um lastro de concreto preparo mecânico e aplicação manual.

7.5 – PISO INDUSTRIAL, ESPESSURA 12MM

Em toda a área de piso no galpão dos feirantes será feito um piso industrial de alta resistência, com espessura de 12mm e juntas de dilatação a cada 1 (metro) de distância uma da outra. Também será aplicado nas partes danificadas pelas instalações de combate à incêndios e gás do mercado público.

7.6 – PEDRA PORTUGUESA 2 CORES

Em todo o passeio do mercado público na rua Aroldo Martins e Avenida Manoel Alves deverá ser aplicado piso em pedra portuguesa de cores sob um lastro de concreto.

A.
A. Erison M. de Mesquita
Engenheiro Civil
RNP.061160530-9

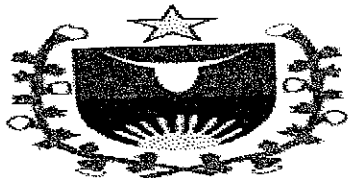

7.7 – PISO INTERTRAVADO TIPO TIJOLINHO NA COR CINZA

Será feito um calçadão entre o mercado público e galpão dos feirantes com piso tipo tijolinho intertravado na cor cinza, tal piso deverá ser compactado com compactador tipo sapinho para que não haja futuros recalques.

7.8 – PISO PODOTATIL INTERNO COM BORRACHA

No mercado público será assentado piso podotátil de borracha tamanho 0,30mx0,30m indicando entradas e saídas do mesmo.

7.9 – PISO PODOTATIL EXTERNO EKM PMC ESP 3CM

No calçadão a ser construído será assentado piso podotátil em pmc indicando as entradas do mercado público, conforme projeto gráfico.

8.0 – INSTALAÇÕES HIDRAULICAS

Todas instalações necessárias deverão ser feitas de forma adequada conforme especificado em projeto NBR 5626

9.0 – INSTALAÇÕES SANITARIAS E DRENAGEM PLUVIAL

As instalações de esgoto a serem feitas obedecerão a NBR 8160 e projeto sanitário em anexo, qualquer dúvida no decorrer da obra deverá ser solicitado um responsável técnico da Prefeitura Municipal de Santa Quitéria e deixar claro o bastante para o bom desempenho da obra.

10.0 – LOUÇA E ACESSÓRIOS

Visando facilitar a aquisição e futuras substituições das bacias sanitárias, das cubas e dos lavatórios, o projeto padrão adota todas as louças do mercado público na cor branca, sendo que as pias dos boxes deverão ser de aço inox, as torneiras cromadas para uso geral e outros acessórios que serão instalados nos banheiros, e box devem ser de metal.

11.0 – INSTALAÇÕES ELÉTRICAS

Todos os quadros elétricos, luminárias, calhas e eletrodutos danificados serão trocados, os fios existentes serão substituídos por uma bitola maior e de boa qualidade.

Qualquer dúvida frequente no decorrer da obra é de obrigação e dever da Prefeitura Municipal de Santa Quitéria disponibilizar um profissional adequado e capacitado para orientar a empresa contratada.

12.0 – SISTEMA DE PROTEÇÃO CONTRA DESCARGAS ATMOSFERICAS (SPDA) / INST. DE GÁS E INST. DE COMBATE À INCÊNDIO E PÂNICO

O SPDA do prédio sistema externo de proteção contra descargas atmosféricas com 01(um) captor tipo Franklin instalados sobre o galpão dos feirantes.

A.
A. Erison M. de Mesquita
Engenheiro Civil
RNP.061160530-9



A cobertura do mercado municipal, por ser metálica, servirá de captor natural para captação de descargas atmosféricas. O captor terá haste de altura 6,00m. O raio de proteção do galpão dos feirantes é de 23,12m.

As instalações de gás será por tubulação de cobre sem costura do tipo A 15mm de diâmetro, embutido, pelo piso ou pela parede partindo da central de gás até o ponto de utilização.

O Abrigo deve estar localizado no exterior da edificação, em local ventilado, próximo dos da entrada pela Rua Adroaldo Martins, como mostra em planta em anexo, os abrigos serão construídos em alvenaria, com cobertura de laje, fechado na frente por portão com tela.

O sistema de iluminação de emergência será feito de forma a sinalizar de maneira adequada a rota de fuga em possíveis sinistros, a edificação será dotada de luminosos autônomos fotoluminescentes fixados nas paredes próximas as saídas de emergência, com a inscrição "SAIDA". As saídas de emergência serão pintadas na cor vermelha e sinalizadas com a inscrição "SAÍDA DE EMERGÊNCIA", em letra de forma branca e tamanho que permita a fácil visualização de todos os pontos da edificação. A fim de reduzir a tensão de alimentação das luminárias será utilizado um interruptor diferencial de 30Ma com disjuntos termomagnético de 10A.

Os aparelhos de extintores serão do tipo ABC, instalados a uma altura de 1,60m do piso, deverá ter carga de 06kg de pó extintor ABC, a base de monosfosfato de amônia com teor de 55% conforme NBR 10721.

O sistema de combate a incêndio será dotado de dispositivo de recalque, consistindo em um prolongamento de diâmetro no mínimo igual ao da tubulação principal, cujos engates devem ser compatíveis com junta de união tipo "engate rápido" com diâmetro nominal de 2.1/2" (65mm).

O dispositivo de recalque, situado no passeio público correspondente à fachada principal da edificação, terá as seguintes características:

- A – Ser enterrado em caixa de alvenaria, com fundo permeável ou dreno;
- B – A tampa deve ser articulada e requadro em ferro fundido ou material similar, identificada pela palavra "INCENDIO", com dimensões de 0,40mx0,60m;
- C – Estar afastada a 0,50m da guia do passeio;
- D – A introdução voltada para cima em ângulos de 45° e posicionada, no máximo, a 0,15m de profundidade em relação ao piso do passeio;
- E – O volante de manobra deve ser situado a no máximo 0,50m do nível do piso acabado;
- F – A válvula deve ser do tipo gaveta ou esfera, permitindo o fluxo de água nos dois sentidos e instalação de forma a garantir seu adequado manuseio.

Será prevista uma bomba de pressurização elétrica de 5,00cv. O sistema será dotado de circuito elétrico independente e será dotado de válvula de fluxo para a automação da bomba



adotada, com seu disjuntor no quadro de distribuição visivelmente identificado, no caso da bomba elétrica.

Os hidrantes prediais deverão ser instalados próximos as saídas de emergência, conforme projeto, onde a coluna d'água para incêndio será de 2.1/2" em ferro galvanizado ou cobre classe A com diâmetro de 54mm, para entrada em cada hidrante deverá ser instalado um tê de 2.1/2" em ferro galvanizado ou bronze com diâmetro de 54mm no mesmo deverá ser instalado um registro de globo angular de 45° x 2.1/2" em bronze com união em ferro galvanizado de 2.1/2", o esguicho de 1.1/2" com requinte de 1/2" em bronze, mangueira sintex predial de 1.1/2" comprimento de 30m (2x15m), o hidrante deverá ser instalado a uma altura de 1,80m de piso acabado, onde a tampa do suporte deverá ser de chapa de ferro BWG N° 18 com pintura vermelha, trava manual e um vidro de 3mm transparente de tamanho 25x25cm escrito "INCENDIO" com letras de forma na cor branca com traço de 1cm em moldura de 7cm de largura.

Qualquer dúvida frequente no decorrer da obra é de obrigação e dever da Prefeitura Municipal de Santa Quitéria disponibilizar um profissional adequado e capacitado para orientar a empresa contratada.

13.0 – ESQUADRIAS

Todas as esquadrias a serem colocadas na edificação deverão ser de qualidade, não apresentar defeitos e ser resistente a intempéries, qualquer dúvida ao tipo de esquadria deverá ser analisada o quadro de esquadria no projeto.

14.0 – PINTURA

Em toda área externa do mercado e fachada dos boxes deverão ser pintadas com textura acrílica cor definida pela PMSQ.

Em toda estrutura do galpão dos feirantes e os boxes serão pintados com tinta látex aplicação manual, cor especificada pela PMSQ.

15.0 – SERVIÇOS DIVERSOS

15.1 – PEITORIL DE CIMENTO

Nos boxes a serem construídos no galpão dos feirantes terá um peitoril de cimento polido, tal peitoril deverá apresentar largura superior à da parede do box e deverá ser feito uma pingadeira na face externa do peitoril evitando que a água que irá cair sobre não molhe a parede.

15.2 – GUARDA CORPO EM TUBO DE AÇO GALVANIZADO 1.1/2"

A.
A. Erison M. de Mesquita
Engenheiro Civil
RNP.061160530-9



**Santa
Quitéria**
GOVERNO MUNICIPAL

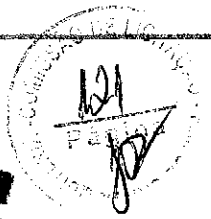

Nos passeios ao redor do mercado público que apresentarem altura superior de 1 (um) metro será colocado um guarda corpo chumbado do piso com altura de 90cm.

15.3 – PLACA DE INAUGURAÇÃO EM ALUMÍNIO 0,40x0,60m FORNECIMENTO E MONTAGEM.

A contratada irá fornecer e colocar em lugar a ser definido pela Prefeitura Municipal de Santa Quitéria, uma placa inaugural em alumínio com tamanho de 0,40x0,60m. As letras a serem gravadas serão definidas pela PMSQ. A fixação da placa se dará por parafuso rosca soberba aço zincado cabeça chata fenda simples com bucha S8.

16.0 – LIMPEZA FINAL

A obra será entregue em perfeito estado de limpeza; deverão apresentar perfeito funcionamento todas as instalações, equipamentos e aparelhos, com as instalações de água, esgoto, luz, força e telefone e outras, ligadas de modo definitivo.

Todo o entulho e materiais de construção excedentes serão removidos pela construtora para fora da obra.

A. Erison M. de Mesquita
A. Erison M. de Mesquita
Engenheiro Civil
RNP.06116053C-9



MEMORIAL DESCRITIVO E JUSTIFICATIVO DE CÁLCULO DO PROJETO DE SEGURANÇA CONTRA INCÊNDIO E PÂNICO

DA EDIFICAÇÃO E ÁREAS DE RISCO:

Número da ART do projeto:;
Classificação da edificação: C2;
Proprietário: Prefeitura Municipal de Santa Quitéria;
Classificação da atividade: Comercial;
Risco: Médio (300 MJ/m²);
Endereço: Rua Antônio Sabóia, Centro, Santa Quitéria-Ce;
Área total construída: 1.494,00m²;
Área total do terreno: 1.494,00m²;
Número de Pavimentos: 01;
Altura considerada: 8,00m;
Altura total da edificação: 8,00m;
Número de unidades por andar: 01;
Número de unidades comerciais: 38;
Número total de unidades: 39;
Descrição dos pavimentos: pavimento térreo;

DO ENQUADRAMENTO

- Saídas de emergência;
- Iluminação de emergência;
- Sinalização de emergência;
- Extintores;
- Canalização Preventiva;
- Sistema de Proteção Contra Descargas Atmosféricas – SPDA;
- Brigada de incêndio;
- Central de GLP;

DA SINALIZAÇÃO DE EMERGÊNCIA

De forma a sinalizar de maneira adequada a rota de fuga em possíveis sinistros, a edificação será dotada de luminosos autônomos fotoluminescentes fixados no teto, com a inscrição "SAÍDA". As saídas de emergência serão pintadas na cor vermelha e sinalizadas com a inscrição "SAÍDA DE EMERGÊNCIA", em letra de forma branca e tamanho que permita a fácil visualização de todos os pontos da edificação.

DA ILUMINAÇÃO DE EMERGÊNCIA

Tipo de lâmpada: 02 lâmpadas halógenas 12V DC;
Potência (watt): 2x55w (110w) a 2,60 metros do piso;
Tensão de alimentação: 220 volts;
Autonomia: 04 horas;
Fluxo Luminoso: 2.900 lúmens (cada luminária);
Nível de iluminamento: 05 lux;

A.
A. Erison M. de Mesquita
Engenheiro Civil
RNP.061160530-9

A fim de reduzir a tensão de alimentação das luminárias será utilizado um interruptor diferencial de 30Ma com disjuntor termomagnético de 10A.

DOS APARELHOS EXTINTORES:

Risco da edificação: A, B e C;
 Altura de instalação do extintor (metros): 1,60m;

DISTRIBUIÇÃO DOS APARELHOS EXTINTORES (06Kg)

TIPO E CAPACIDADE EXTINTORA			
LOCALIZAÇÃO	CO ₂ (2B)	ÁGUA (2A)	PQS (20A:B:C)
<i>PAVIMENTO TÉRREO</i>	00	00	08
<i>QUIOSQUES GALPÃO FEIRANTES</i>	00	00	06
TOTAL	00	00	14

DA SAÍDA DE EMERGÊNCIA

Quanto a ocupação: F6 - Local de reunião de público (clube social e diversão);
 Quanto à altura: Edificação baixa (h ≤ 6m);
 Quanto as características construtivas: TIPO Z;
 Número de saídas: 02;

No auditório:

De acordo com a tabela 4 da NT 05/08 será prevista na edificação uma pessoa por 4,00m² de área.

$$P = 1.494,00/04 = 373,5 = 374 \text{ pessoas}$$

Sabendo que C = 100 (tabela 4 da NT 05/08), podemos calcular, o número de unidades de passagem (N):

$$N = P/C = 374 / 100 = 3,74 \text{ (Adota-se } N = 04\text{);}$$

Pode-se então, calcular a Largura total (Lt) da saída de emergência a ser projetada na edificação:

$$Lt = N \cdot 0,55 = 04 \cdot 0,55 \rightarrow Lt = 2,20 \text{ metros.}$$

Será prevista quatro saídas de emergência com 2,20 metros de largura e 2,10 metros de altura.



DA CANALIZAÇÃO PREVENTIVA

Tipo de material: FERRO GALVANIZADO.

Normatização: NBR 14349/99, NBR 12912/93, NBR 10897/90, NBR6925/85, NBR6943/93, NBR 5580/93, NBR 5587/85, NBR 5590/95 e ASTM A 234/97.

O material previsto para a canalização preventiva deve ser capaz de resistir ao efeito do calor, mantendo seu funcionamento normal.

Toda a tubulação aparente da canalização preventiva deve ser pintada na cor vermelha.

Diâmetro da tubulação: 2 1/2";

Localização do hidrante de recalque: No passeio, da via interna próxima ao estacionamento da rua Adroaldo Martins;

Número total de caixas: 01;

Volumes da RTI (litros): 4500 + 03x600 = 6.300 litros;

Dimensões da caixa(metros): 3,00(diâmetro) x 1,50(altura)

Altura do nível da RTI: 1,50 metros;

DISTRIBUIÇÃO DAS CAIXAS DE INCÊNDIO

CAIXA DE INCÊNDIO/BLOCO			MANGUEIRA 1 1/2"	
PAVIMENTOS	TIPO	QUANTIDADE	QUANT POR CX	COMPRIMENTO
Térreo	2	03	02	02x15
TOTAL		03	06	180

Dimensões da caixa: 90 x 60 x 17 cm

DO CÁLCULO DA BOMBA PARA HIDRANTES:

Pressão mínima exigida: 0,40 kgf/cm² x 2 = 0,80 kgf/cm² = 16,00mca (considerando-se os dois hidrantes mais desfavoráveis):

Pressão no requinte: 15,00 mca x 02 = 30 mca;

Pressão máxima na canalização: 100,00 mca;

a) Cálculo da perda de carga

$$\text{VAZÃO} = 150,00 \text{ L/min} \times 2 = 5,00 \text{ L/s} = 18,00 \text{ m}^3/\text{h};$$

$$J = 0,02 \text{ m/m};$$

➤ Sucção: 10,00m;

Perdas localizadas na sucção:	Tê lateral Ø 2 1/2" = 1 x 3,40 =	3,40
	Joelho 90° Ø 2 1/2" = 1 x 2,35 =	2,35
	Registro gaveta Ø 2 1/2" = 2 x 0,40 =	0,80
	Válvula de retenção Ø 2 1/2" = 1 x 8,10 =	<u>8,10</u>
		14,65

$$\text{TOTAL} = 14,65 + 10,00 = 24,65 \text{ m}$$

➤ Expulsão: 51,12 m;

Perdas localizadas no recalque:

Tê lateral Ø 2 1/2" = 3 x 3,40 =	10,20
Joelho 90° Ø 2 1/2" = 4 x 2,35 =	9,40

A.
A. Erison M. de Mesquita
Engenheiro Civil
RNP.061160530-9



$$\begin{aligned} \text{Registro gaveta } \varnothing 2 \frac{1}{2}'' &= 1 \times 0,40 = 0,40 \\ \text{Válvula de retenção } \varnothing 2 \frac{1}{2}'' &= 1 \times 8,10 = \underline{8,10} \\ & \mathbf{28,10} \end{aligned}$$

$$\text{TOTAL} = 51,12 + 28,10 = 79,22 \text{ m}$$

- Requite = $02 \times 15,00\text{m} = 30,00\text{m}$;
- Mangueira = $2 \times 15 \times 0,40 = 12,00\text{m}$;
- Perda de carga total

$$\begin{aligned} \text{Na sucção} &= H_{ps} = 24,65 \times 0,02 = 0,49 \\ \text{No recalque} &= H_{pr} = 79,22 \times 0,02 = 1,58 \end{aligned}$$

b) Cálculo da altura manométrica total

Altura manométrica no recalque:

Desnível	1,60m
Altura devido às perdas	1,58m
Pressão residual em dois hidrantes	08,00m
Perda de carga na mangueira	<u>12,00m</u>
TOTAL	23,18m

Altura manométrica na sucção:

Desnível	10,00m
Altura devido às perdas	<u>0,49m</u>
TOTAL	10,49m

$$\text{TOTAL GERAL} = 23,18 + 10,49 = 33,67\text{m}$$

c) Cálculo da bomba

$$P = \frac{1000 \times 1,60 \times 33,67}{75 \times 3600 \times 0,50} = \frac{53872}{135000} = 0,39 \text{ CV}$$

Especificação da bomba: 5,00 CV

Vazão (m³/h): 18,00 m³/h

Altura manométrica (m): 35m

Será prevista uma bomba de pressurização elétrica de 5,00CV. O sistema será dotado de circuito elétrico independente e será dotado de válvula de fluxo para automação da bomba adotada, com seu disjuntor no quadro de distribuição visivelmente identificado, no caso da bomba elétrica.

DO HIDRANTE DE RECALQUE:

O sistema será dotado de dispositivo de recalque, consistindo em um prolongamento de diâmetro no mínimo igual ao da tubulação principal, cujos engates devem ser compatíveis com junta de união tipo "engate rápido" com diâmetro nominal de 2.1/2" (65mm).

O dispositivo de recalque, situado no passeio público correspondente à fechada principal da edificação, terá seguintes características:



- a) Ser enterrado em caixa de alvenaria, com fundo permeável ou dreno;
- b) A tampa deve ser articulada e requadro em ferro fundido ou material similar, identificada pela palavra "INCÊNDIO", com dimensões de 0,40m x 0,60m;
- c) Estar afastada a 0,50m da guia do passeio;
- d) A introdução voltada para cima em ângulo de 45° e posicionada, no máximo, a 0,15m de profundidade em relação ao piso do passeio;
- e) O volante de manobra deve ser situado a no máximo 0,50m do nível do piso acabado;
- f) A válvula deve ser do tipo gaveta ou esfera, permitindo o fluxo de água nos dois sentidos e instalação de forma a garantir seu adequado manuseio.

A localização do dispositivo de recalque sempre deve permitir aproximação da viatura apropriada para o recalque da água, a partir do logradouro público, para livre acesso dos bombeiros.

DO SISTEMA DE PROTEÇÃO CONTRA DESCARGAS ATMOSFÉRICAS

Classificação: Area Comercial;
Nível de proteção: III
Classificação da estrutura: Estrutura comum
Tipo de estrutura: Concreto armado com alvenaria de tijolos cerâmicos
Número de total de descidas: 04;

DIMENSIONAMENTO DO SPDA:

Tipo de captação: Sistema externo de proteção contra descargas atmosféricas com 02(dois) captos tipo Franklin instalados sobre o bloco principal da edificação.

Raio de proteção:
O captor terá haste de altura 6,00m. Para se calcular o raio de proteção soma-se a este valor a altura total da estrutura onde um ele foi instalado.

Portanto:

→ Raio de proteção do mercado:
 $R = (6+8,00) \times \sqrt{3} = 24,25m$

Altura do captor: O captor terá haste de altura 6,00m

→ Raio de proteção do captor instalado sobre o galpão dos feirantes:
 $R = (6+7,35) \times \sqrt{3} = 23,12m$

Cálculos:

- Pela altura: $N_d = H/20 = 8,00/20 = 0,40$ (considerando-se a maior altura);
- Pela área da cobertura: $N_d = (A + 100)/300 = (1.494,00 + 100)/300 = 5,31$
- Pelo perímetro da cobertura: $N_d = (P + 10)/60 = (155,00 + 10) / 60 = 2,75$

Número de descidas adotadas: 04;

Material utilizado: cobre nu de 35mm²
Altura da proteção mecânica de PVC rígido: 3,00m

A.
A. Erison M. de Mesquita
Engenheiro Civil
RNP.061160530-9



Tipo de aterramento: eletrodos em anel
Material utilizado: cobre nu 50mm²
Resistência do aterramento: 10Ω

DA CENTRAL DE GÁS:

Tubulação: Tubulação de cobre sem costura tipo A 15mm de diâmetro, embutido, pelo piso ou pela parede (mostrado na planta o caminhamento da tubulação) partindo da central de gás até o ponto de utilização.

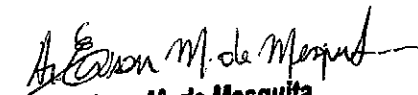
A. Erison M. de Mesquita
Engenheiro Civil
RNP.061160530-9



ANEXO III – MINUTA DO CONTRATO

CONTRATO DE EMPREITADA
N.º _____/2017 QUE ENTRE SI
CELEBRAM O MUNICÍPIO DE SANTA
QUITÉRIA E A EMPRESA

O **MUNICÍPIO DE SANTA QUITÉRIA**, pessoa jurídica de direito público interno, inscrito no CNPJ. sob o nº 07.725.138/0001-05, com sede à Rua Profa Enestina Catunda, 50, Planalto da Piracicaba, na cidade de Santa Quitéria, Estado do Ceará, doravante denominado **CONTRATANTE**, através da Secretaria de Agricultura, neste ato representada pelo Sr. Rinaldo Cavalcante Magalhães, brasileiro, Engenheiro Agrônomo, Secretário de Agricultura, inscrito no Cadastro de Pessoas Físicas sob o nº _____ e RG nº _____ SSP-CE e a empresa _____, inscrita no C.N.P.J. sob o nº _____, com sede à Rua _____, nº _____, Bairro - _____, na Cidade de _____, Estado do Ceará, doravante denominada **CONTRATADA**, neste ato representada pelo seu sócio-gerente Sr. _____, brasileiro, casado, (profissão), inscrito no Cadastro de Pessoas Físicas sob o nº _____, resolvem celebrar o presente contrato com as cláusulas e condições a seguir:

CLÁUSULA PRIMEIRA - DO FUNDAMENTO

01.01. O presente contrato fundamenta-se nas disposições da Lei Federal nº 8.666/93, de 12 de Julho de 1993, demais alterações e atualizada pela Lei nº 9.648/98, de 27 de maio de 1998, nos termos da Tomada de Preços nº 01/2017-SEAGRI, e resultado da licitação, devidamente homologada pelo Secretário de Agricultura, com base na proposta da **CONTRATADA**, todos partes integrantes deste contrato independente de transcrição.

CLÁUSULA SEGUNDA - DO OBJETO

2.1. O objeto do contrato é a execução dos serviços de **REFORMA DO MERCADO PÚBLICO MUNICIPAL JOÃO RODRIGUES DE ASSIS PARENTE, NO MUNICÍPIO DE SANTA QUITÉRIA**, conforme projeto e especificações.

CLÁUSULA TERCEIRA - DO REGIME DE EXECUÇÃO

03.01. O objeto deste contrato será executado em regime de empreitada por preço global.

CLÁUSULA QUARTA - DAS OBRIGAÇÕES

I - DA CONTRATADA:

Visando a execução das obras e serviços objeto deste contrato, a **CONTRATADA** se obriga a:

a) Apresentar a **CONTRATANTE** até o pagamento da primeira medição a ART da construção devidamente registrada no Conselho Regional de Engenharia e Agronomia – CREA ou Conselho de Arquitetura e Urbanismo - CAU;



- b) Arcar com todas as despesas de fornecimento de materiais e mão de obra, máquinas e equipamentos, encargos sociais, taxas, impostos e seguros, incidentes e necessários para a execução total das obras e serviços;
- c) Executar as obras e serviços pelos preços unitários propostos e entregá-los totalmente concluídos, de acordo com os projetos executivos e especificações técnicas, fornecidas pela CONTRATANTE, em perfeito e total funcionamento, e observadas as normas técnicas de segurança;
- d) Manter preposto no local das obras e serviços, que deverá ser um técnico em tempo integral, para representá-la na execução do contrato;
- e) Manter um diário de obra, atualizado diariamente, onde constem todas as anotações pertinentes ao andamento das obras e serviços;
- f) Reparar, corrigir, remover, reconstruir ou substituir, às suas expensas, no total ou em parte, o objeto do Contrato em que se verificarem vícios, defeitos ou incorreções resultantes de má execução ou de materiais empregados indevidamente;
- g) Obedecer todas as leis, códigos e regulamentos federais, estaduais ou municipais, relacionados com os serviços em execução e todas as normas de segurança aplicáveis;
- h) Responsabilizar-se pelas obrigações previdenciárias, trabalhistas, fiscais e comerciais incidentes sobre o contrato;
- i) Aceitar, nas mesmas condições contratuais, os acréscimos ou diminuições efetuadas até o limite de 25% (vinte e cinco por cento) do valor inicial do contrato;
- j) Manter, durante toda a execução do contrato, em compatibilidade com as obrigações assumidas, todas as condições de habilitação e qualificação exigidas na licitação.

II - DA CONTRATANTE

Para garantir o fiel cumprimento do objeto deste Contrato, a CONTRATANTE se compromete a :

- a) Efetuar o pagamento na forma convencionada na Cláusula Sexta deste instrumento, desde que preenchidas as formalidades e exigências da referida Cláusula;
- b) Fiscalizar e acompanhar os serviços objeto deste Contrato, através da Secretaria de Agricultura ou servidor designado especialmente para este fim;
- c) Atestar a medição dos serviços efetivamente executados, para efeito de pagamento.
- d) Comunicar a Contratada qualquer falha ou problema que ocorra na execução do contrato e exigir as devidas providências que demandem da Contratada.

CLAUSULA QUINTA - DA CAUÇÃO DE GARANTIA (NÃO SE APLICA PARA ESSE CONTRATO)

05.01. Para garantir a execução das obras e serviços a CONTRATADA prestou Caução de Garantia, na modalidade _____, junto a tesouraria da Prefeitura, no valor de R\$ _____ (_____), correspondente a 5% (cinco por cento) do valor ora contratado (a ser efetivado antes da assinatura do contrato, válida por período não inferior a 60 (sessenta) dias após a vigência do contrato). Que será devolvida quando do recebimento definitivo das obras e serviços, deduzido do valor, as infrações e multas por ventura cometidas.

CLÁUSULA SEXTA - DO PREÇO DOS SERVIÇOS, DAS CONDIÇÕES DE PAGAMENTO, DO REAJUSTE E DA INADIMPLÊNCIA.

06.01. Pela execução das obras e serviços a que alude este CONTRATO, fica estimado o valor total de R\$ _____



06.02. Os recursos financeiros para pagamento das despesas de execução das obras e serviços correrão por conta de recursos próprios do Orçamento do Município de Santa Quitéria, na seguinte dotação orçamentária:

1101 – Secretaria de Agricultura

20.605.0023.1018 – Reforma e Modernização dos Mercados

4.4.90.51.00 – Obras e Instalações

06.03. Os pagamentos serão efetuados mensalmente, conforme medição de execução das obras e serviços, atestada pela Secretaria de Agricultura, até o 30 (trigésimo) dia do mês subsequente ao mês da execução dos serviços.

06.04. Os pagamentos serão providenciados pela tesouraria da Prefeitura de Santa Quitéria, após o encaminhamento dos seguintes documentos, e conta - recibo:

a – nota fiscal/fatura emitida com base na medição de execução;

b – medição dos serviços executados, atestada pela Secretaria de Agricultura;

c - comprovação de regularidade com os Tributos Federais e Contribuições Sociais, emitida pela Receita Federal do Brasil;

d – comprovação de regularidade com os Tributos Municipais, emitida pela Secretaria de Finanças do Município de Santa Quitéria;

e – comprovação de regularidade com o FGTS, fornecida pela Caixa Econômica Federal.

f – comprovação de inexistência de débitos inadimplidos perante a Justiça do Trabalho, mediante a apresentação de Certidão Negativa de Débitos Trabalhistas – CNDT, emitida por órgão da Justiça do Trabalho.

06.04. Os preços cotados, constantes da proposta da CONTRATADA, não sofrerão nenhum reajuste sob qualquer pretexto, sendo fixos e irrevogáveis, pelo período de 12 (doze) meses, após este período serão reajustados pela variação do INCC – Índice Nacional da Construção Civil, no período.

06.05. Havendo atraso de pagamento, será procedida a título de inadimplência o pagamento de 0,5% (cinco décimos por cento) ao mês de juros de mora dos valores a serem pagos e/ou das parcelas atrasadas.

CLÁUSULA SÉTIMA - DO PRAZO

07.01. O prazo de vigência do presente Contrato é de 210 (duzentos e dez) dias, contados a partir da data de assinatura deste contrato. E, o prazo de conclusão de todas as obras e serviços é de _____ dias, a partir da data de ordem de início dos serviços.

07.02. O prazo para início das obras e serviços pela Contratada é de 05 (cinco) dias, contados a partir da data de recebimento da ordem de início dos serviços.

07.03. Quando todas as obras e serviços estiverem concluídos, e a requerimento da CONTRATADA, dar-se-á o recebimento provisório dos mesmos, que se tornará definitivo 60 (sessenta) dias após, através de Termo de Recebimento Definitivo, assinado pelas partes, desde que todas as obras e serviços estejam perfeitas condições de funcionamento e uso, e executadas de acordo com os projetos e especificações técnicas. Se, neste período, for constatada a existência de qualquer defeito, imperfeição ou vício na execução das obras e serviços, a CONTRATADA é obrigada a promover a sua reparação, para obter o Termo de Recebimento Definitivo das obras e serviços.

CLÁUSULA OITAVA - DAS PENALIDADES

08.01. O não cumprimento total ou parcial, de qualquer das obrigações ora estabelecidas, sujeitará a CONTRATADA às sanções previstas em Lei, garantida prévia e ampla defesa em processo administrativo.

08.02. As penalidades são:



- a) multa de 20% (vinte por cento) sobre o valor global do contrato, caso ocorra desistência total ou parcial de executar as obras e serviços;
- b) multa de 0,1% (hum décimo por cento) sobre o valor de cada parcela, por dia de atraso na sua conclusão, conforme previsão no cronograma físico-financeiro. •
- c) multa de 0,2% (dois décimos por cento) sobre o valor global do contrato, por dia que exceder o prazo de conclusão total previsto no cronograma físico-financeiro.
- d) suspensão temporária de participar em licitação ou contratar com a Administração pelo prazo de 01 (um) ano
- e) declaração de inidoneidade para licitar ou contratar com a Administração Pública enquanto perdurarem os motivos determinantes da punição ou até que seja promovida a reabilitação perante a Administração, que será concedida após o contratado ressarcir à Administração pelos prejuízos causados e após decorrido o prazo da suspensão aplicada no item anterior.
- 08.03. O descumprimento das condições estipuladas neste Contrato e que sejam determinantes de rescisão contratual, implicará a imposição de multa a CONTRATADA, até o máximo de 20% (vinte por cento) do valor dos serviços não executados;
- 08.04. As multas previstas nesta Cláusula não tem caráter compensatório e o seu pagamento não eximirá a CONTRATADA da responsabilidade sobre perdas e danos decorrentes das infrações cometidas.

CLÁUSULA NONA - DA RESCISÃO

- 09.01. A inexecução total ou parcial deste contrato ensejará a sua rescisão com as conseqüências contratuais e as previstas em Lei.
- 09.02. A rescisão do presente contrato poderá ser determinada por ato unilateral e restrito da CONTRATANTE.
- 09.03. O contrato poderá ser rescindido amigavelmente, por acordo entre as partes, desde que haja conveniência para a CONTRATANTE.
- 09.04. Fica ainda assegurado a CONTRATANTE o direito de rescisão deste contrato, independentemente de aviso extra judicial ou de interpelação judicial, nos seguintes casos:
- a) Atraso injustificado por mais de 15 (quinze) dias consecutivos do início da execução das obras e serviços;
- b) Interrupção das obras e serviços sem justa causa e prévia comunicação a CONTRATANTE, por mais de 05 (cinco) dias;
- c) Desatendimento das determinações regulares de representantes que forem designados pela CONTRATANTE, para acompanhar, na qualidade de fiscal, a execução dos serviços;
- d) Descumprimento de qualquer determinação da CONTRATANTE, feita em base contratual;
- e) Transferência das obras e serviços, objeto do presente contrato a terceiros, no todo ou em parte, sem a prévia e expressa autorização da CONTRATANTE;
- f) Cometimento reiterado de falhas causadas na execução das obras e serviços;
- g) A lentidão na execução das obras e serviços, levando a fiscalização a comprovar a impossibilidade da conclusão das obras e serviços nos prazos estipulados;
- h) Para atender o interesse e conveniência administrativa, mediante comunicação a CONTRATADA, com antecedência mínima de 30 (trinta) dias, desde que seja efetuado o pagamento dos serviços efetivamente prestados, e devidamente aprovados até a data da rescisão contratual.

CLÁUSULA DÉCIMA - DA RESPONSABILIDADE CIVIL

- 10.01. A CONTRATADA, responderá por perdas e danos, que vier a sofrer a CONTRATANTE ou a terceiros, em razão de ação ou omissão dolosa ou culposa da CONTRATADA, ou de seus prepostos, independentemente de outras cominações contratuais ou legais, a que estiver sujeita.



CLÁUSULA DÉCIMA PRIMEIRA - DO FORO

11.01. Fica eleito o foro da Comarca de Santa Quitéria, com renúncia expressa de qualquer outro, por mais privilegiado que seja, para dirimir quaisquer dúvidas ou litígios oriundos da execução deste contrato.

E, para firmeza e como prova de assim haverem, entre si, ajustado e contratado, é lavrado o presente instrumento em 03 (três) vias de igual teor, que depois de lido e achado conforme é assinado pelas partes contratantes e pelas testemunhas abaixo nomeadas.

Santa Quitéria-Ceará, ____ de _____ de 2017.

CONTRATANTE -

Rinaldo Cavalcante Magalhães
SECRETÁRIO DE AGRICULTURA

CONTRATADA -

CONTRATADA

Testemunhas:

Nome:
CPF:

Nome:
CPF:

PROCURADORIA GERAL DO MUNICÍPIO:

Aprovo a minuta do contrato, pois atende as exigências legais, especialmente a Lei nº 8.666/93 e suas alterações posteriores.

Antonio Ednaldo Andrade Ferreira – OAB/CE27.916



ESTADO DO CEARÁ
PREFEITURA MUNICIPAL DE SANTA QUITÉRIA



ANEXO IV
ANOTAÇÃO DE RESPONSABILIDADE TÉCNICA – ART.
PEÇAS GRÁFICAS – PLANTAS BAIXAS



Anotação de Responsabilidade Técnica - ART
Lei nº 6.496, de 7 de dezembro de 1977

CREA-CE

Conselho Regional de Engenharia e Agronomia do Ceará

ART OBRA / SERVIÇO
REGISTRO ANTES DO
TÉRMINO DA
OBRA/SERVIÇO
Nº CE20170200354

INICIAL
INDIVIDUAL

1. Responsável Técnico

ANTONIO ERISON MOREIRA DE MESQUITA
Título profissional: ENGENHEIRO CIVIL
Empresa contratada: MOREIRA MESQUITA ENGENHARIA E SERVIÇOS LTDA ME
RNP: 061160530-9
Registro: 001035752-1

2. Contratante

Contratante: PREFEITURA MUNICIPAL DE SANTA QUITÉRIA
RUA Ernestina Catunda
Complemento:
Cidade: Santa Quitéria
País: Brasil
Telefone:
Contrato: 12.05.02/2017
Valor: R\$ 44.400,00
Ação Institucional: NENHUMA - NÃO OPTANTE
Bairro: Planalto Piracicaba
UF: CE
CEP: 62280000
CPF/CNPJ: 07.725.138/0001-05
Nº: 50
Email:
Celebrado em: 12/05/2017
Tipo de contratante: PESSOA JURIDICA DE DIREITO PUBLICO

3. Dados da Obra/Serviço

Proprietário: PREFEITURA MUNICIPAL DE SANTA QUITÉRIA
RUA RUA ADROALDO MARTINS
Complemento:
Cidade: Santa Quitéria
Telefone:
Coordenadas Geográficas: Latitude: 0 Longitude: 0
Data de Início: 15/05/2017
Finalidade: SEM DEFINIÇÃO
Bairro: CENTRO
UF: CE
CEP: 62280000
CPF/CNPJ: 07.725.138/0001-05
Nº: S/N
Email:
Previsão de término: 29/12/2017

4. Atividade Técnica

	Quantidade	Unidade
A1 - ATUACAO		
38 - ORÇAMENTO > RESOLUÇÃO 1025 -> OBRAS E SERVIÇOS - CONSTRUÇÃO CIVIL -> EDIFICAÇÕES -> EDIFICAÇÃO DE MATERIAIS MISTOS -> #1033 - GALPÃO	1.743,66	m2
5 - PROJETO > RESOLUÇÃO 1025 -> OBRAS E SERVIÇOS - CONSTRUÇÃO CIVIL -> EDIFICAÇÕES -> EDIFICAÇÃO DE MATERIAIS MISTOS -> #1033 - GALPÃO	1.743,66	m2
9 - ESPECIFICAÇÃO > RESOLUÇÃO 1025 -> OBRAS E SERVIÇOS - CONSTRUÇÃO CIVIL -> EDIFICAÇÕES -> EDIFICAÇÃO DE MATERIAIS MISTOS -> #1033 - GALPÃO	1.743,66	m2
22 - LAUDO > RESOLUÇÃO 1025 -> OBRAS E SERVIÇOS - CONSTRUÇÃO CIVIL -> GEOTECNIA -> #3082 - ENSAIO DE SOLOS	1.743,66	m2
A7 - FISCALIZACAO		
17 - FISCALIZAÇÃO > RESOLUÇÃO 1025 -> OBRAS E SERVIÇOS - CONSTRUÇÃO CIVIL -> EDIFICAÇÕES -> EDIFICAÇÃO DE MATERIAIS MISTOS -> #1033 - GALPÃO	1.743,66	m2

Após a conclusão das atividades técnicas o profissional deverá proceder a baixa desta ART

5. Observações

ELABORAÇÃO DE PROJETOS DIVERSOS, ORÇAMENTO, MEMORIAIS DESCRITIVOS, ENSAIO DE ABSORÇÃO DO SOLO, SONDADEGE E FISCALIZAÇÃO DA OBRA DE REFORMA DO MERCADO PÚBLICO DO MUNICÍPIO DE SANTA QUITÉRIA CONFORME PT Nº 1023529-52.

6. Declarações

Declaro que estou cumprindo as regras de acessibilidade previstas nas normas técnicas da ABNT, na legislação específica e no decreto n. 5296/2004.

7. Entidade de Classe

SINDICATO DOS ENGENHEIROS NO ESTADO DO CEARÁ (SENGE-CE)



Anotação de Responsabilidade Técnica - ART
Lei nº 6.496, de 7 de dezembro de 1977

CREA-CE

Conselho Regional de Engenharia e Agronomia do Ceará

ART OBRA / SERVIÇO
REGISTRO ANTES DO
TÉRMINO DA
OBRA/SERVIÇO
Nº CE20170200354

INICIAL
INDIVIDUAL

8. Assinaturas

Declaro serem verdadeiras as informações acima

ANTONIO ERISON MOREIRA DE MESQUITA - CPF: 042.590.513-69

_____ de _____ de _____
Local data

PREFEITURA MUNICIPAL DE SANTA QUITÉRIA - CNPJ: 07.725.138/0001-05

9. Informações

- * A ART é válida somente quando quitada, mediante apresentação do comprovante do pagamento ou conferência no site do Crea.
- * Somente é considerada válida a ART quando estiver cadastrada no CREA, quitada, possuir as assinaturas originais do profissional e contratante.

10. Valor

Valor da ART: R\$ 214,82

Pago em: 13/06/2017

Nosso Número: 8212014011

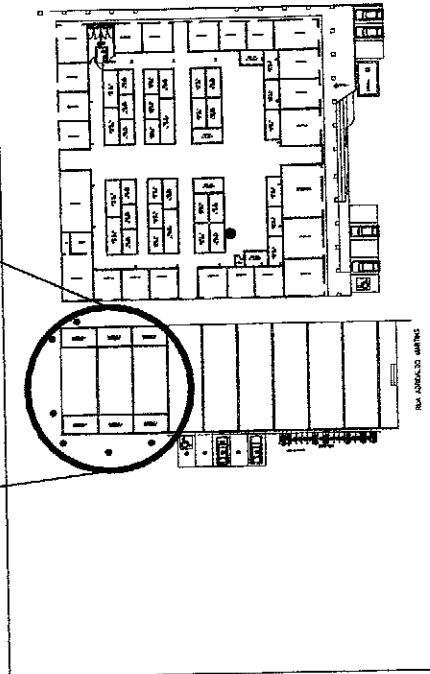
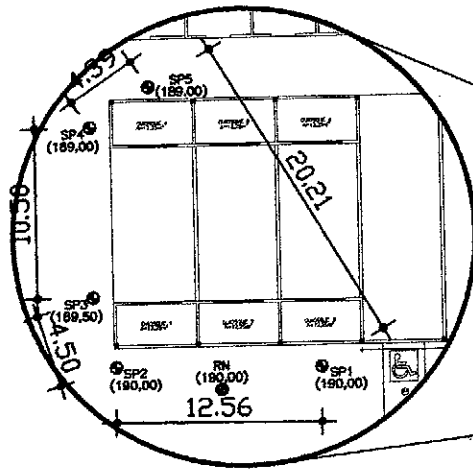

1 LOCALIZAÇÃO DOS SP's
ESC.: 1/450

LEGENDA:

- SP SONDAGEM À PERCUSSÃO
- RN REFERÊNCIA DE NIVEL

SP.01.....	0,72m
SP.02.....	0,73m
SP.03.....	0,83m
SP.04.....	0,79m
SP.05.....	0,88m

A.
A. Erison M. de Mesquita
Engenheiro Civil
RNP.061160530-9

TESTE DE SONDAGEM

	ASSUNTO: LOCALIZAÇÃO DOS SP's ESCAVADOS	ESCALA: SEM ESCALA
	PROPRIETÁRIO: PREFEITURA MUNICIPAL DE SANTA QUITÉRIA	PRANCHA: 01/01
DATA: 14/10/2015	RESPONSÁVEL TÉCNICO: FERNANDO MARTINS	DESENHO: DIEGO MARTINS
	ARQUIVO: RUA ADROALDO MARTINS, CENTRO, SANTA QUITÉRIA – CE	

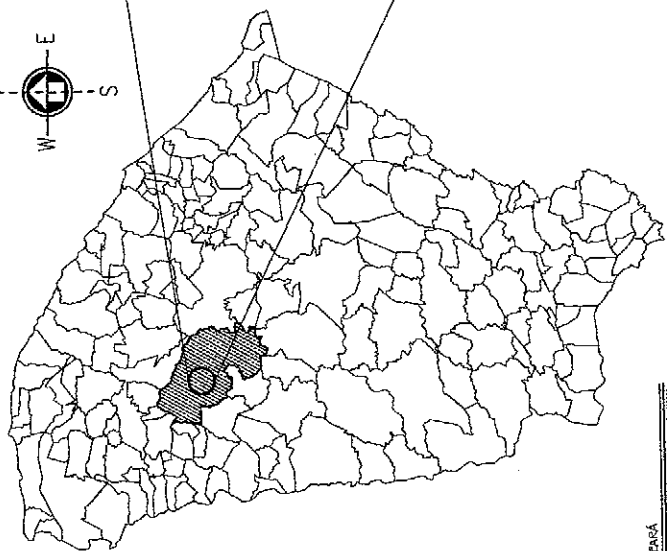
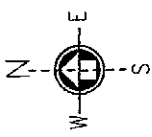

MAPA C/2 CASA

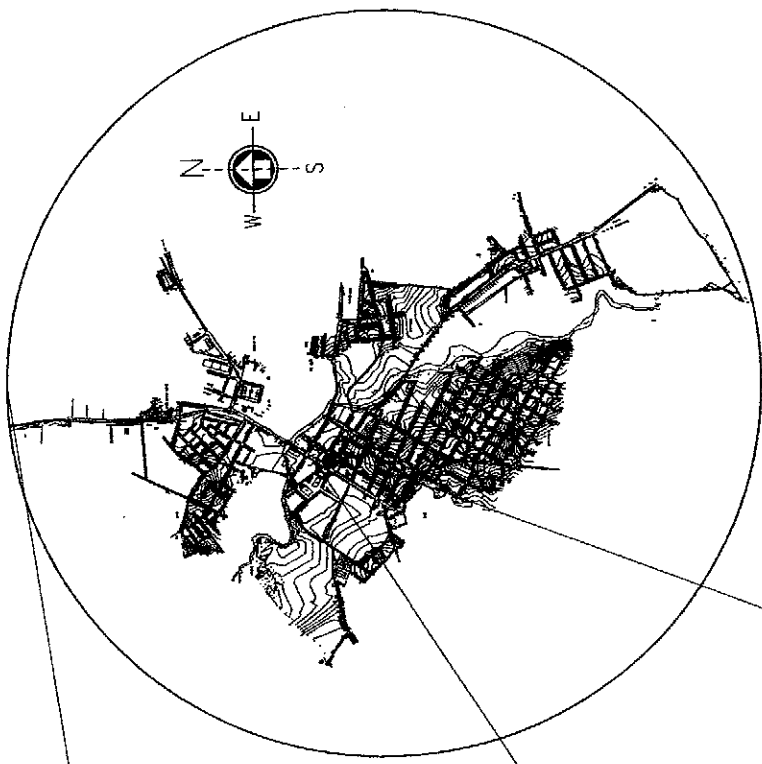

MAPA SANTA QUITERIA

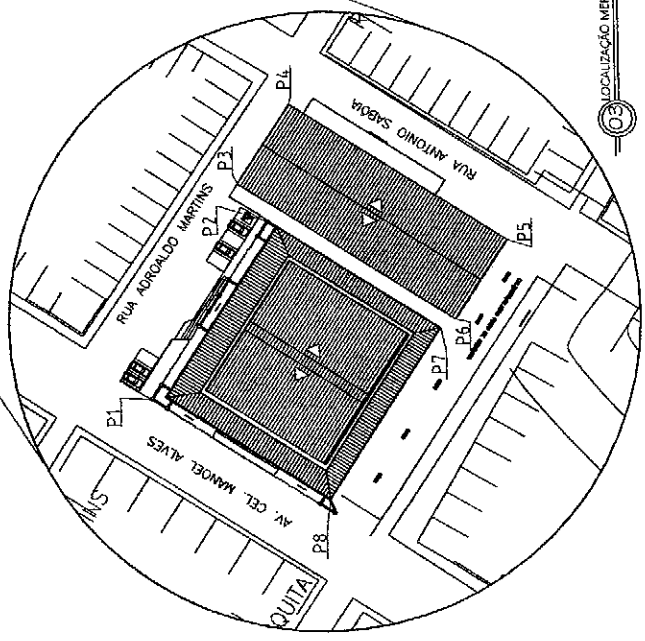
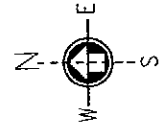

LOCALIZAÇÃO MERCADO

GEOREFERENCIAMENTO	
DATUM	
South American '69	
1	S4°19'48,81" W40°9'20,50"
2	S4°19'49,48" W40°9'19,50"
3	S4°19'49,39" W40°9'19,20"
4	S4°19'49,68" W40°9'18,76"
5	S4°19'50,92" W40°9'19,55"
6	S4°19'50,61" W40°9'20,00"
7	S4°19'50,43" W40°9'20,19"
8	S4°19'49,88" W40°9'20,97"

DATA	ORÇEO
DATA	ORÇEO

OBSERVAÇÃO: OS DIREITOS AUTORMAIS DESTE PROJETO SÃO RESERVADOS POR LEI, SEU USO INDEBIDO E DESAUTORIZADO E ESTA SUJEITO A PENALIZAÇÃO
 2 - É VETADA A REPRODUÇÃO DESTE PROJETO, PARA OUTRO FIM, QUE NÃO SEJA DE EXECUÇÃO DO MESMO, PELO CLIENTE, NESTE ENDEREÇO AO CONTRATO FIRMADO ENTRE AMBAS AS PARTES.
 3 - QUALQUER MODIFICAÇÃO NESTE PROJETO DEVE SER COMUNICADA COM ANTECEDÊNCIA E AUTORIZADA PELO AUTOR.

PROJETO: REFORMA DO MERCADO MUNICIPAL DE SANTA QUITERIA
 PREFEITURA MUNICIPAL DE SANTA QUITERIA - CE
 LOCALIZAÇÃO: RUA AGRIVALDO MARTINS - CENTRO - SANTA QUITERIA - CE
 QUANTAL: 17/20000
 DESENHOS DA PRIMEIRA: 17/15000
 MAPA SANTA QUITERIA: 17/5000
 LOCALIZAÇÃO:

REFORMA DO MERCADO MUNICIPAL DE SANTA QUITERIA
 ENG. FERNANDO MARTINS DE SAUS
 RNP.06.1160530-9

REFORMA DO MERCADO MUNICIPAL DE SANTA QUITERIA
 ENG. FERNANDO MARTINS DE SAUS
 RNP.06.1160530-9

OBSERVAÇÕES

- 1 - TODO O PISO EXTERNO DO MERCADO PÚBLICO SERÁ DEMOLIDO E COLOCADO EM SEGUNDA PEDRA PORTUGUESA.
- 2 - EM TODO O PERÍMETRO DOS BOXES SERÁ FEITO UMA IMPERMEABILIZAÇÃO COM EMULSÃO ASFÁLTICA NA ALTURA DE 1,50m.
- 3 - O PISO DA CIRCULAÇÃO ENTRE O GALPÃO DOS FERREANTES E O MERCADO PÚBLICO SERÁ DEMOLIDO PARA FAZER UM NOVO PISO DE BLOCO INTERTRAVADO.
- 4 - O PISO DA CIRCULAÇÃO ENTRE O GALPÃO DOS FERREANTES E O MERCADO PÚBLICO SERÁ DEMOLIDO PARA FAZER UM NOVO PISO DE BLOCO INTERTRAVADO.
- 5 - SERÁ CONSTRUÍDO UMA CISTERNA NA ENTRADA DO GALPÃO DE FREITE PARA A RUA ADRALDO MARTINS, COM DIMENSÕES DE 3,00x5,00x1,50, CAPACIDADE DE 16.744 LITROS, COM -FORME PRANCHA 12/22 MOSTRA DETALHES DA CISTERNA -
- 6 - O REVESTIMENTO CERÂMICO DOS WC'S MASCULINO E FEM. QUE SE ENCONTRA DETERIORADO SERÁ DEMOLIDO ATÉ A ALTURA DE FORRO PARA SER APLICADO UM NOVO REVESTIMENTO CERÂMICO.
- 7 - NOS BOXES DO MERCADO E OS BOXES QUE SERÃO CONSTRUÍDOS NO GALPÃO SERÁ REVESTIDO COM CERÂMICA TONAL COLORIDA ESPECIFICADA NOS DETALHES DA PRANCHA 10/22.
- 8 - TODA TUBULAÇÃO DE DESCIDA DE ÁGUAS PLUVIAIS EXPOSTAS DEVERÁ SER ENLUTADAS NA PAREDE E LEVADAS PARA CANIS DE CAPTAÇÃO DE ÁGUA PLUVIAL.
- 9 - AS CALHAS ENTORNO DO MERCADO PÚBLICO DEVERÁ SER IMPERMEABILIZADA COM EMULSÃO ASFÁLTICA.
- 10 - SERÁ INSTALADO UM GUARDA CORPO DE AÇO GALVANIZADO NA ALTURA DE 90 CM NA CALÇADA ONDE APRESENTAR OSENVEL SUPERIOR QUE 1,0 M PARA A RUA.
- 11 - TODA PINTURA EXTERNA SERÁ REMOVIDA, APÓS DEVERÁ SER FEITA A PREPARAÇÃO DA SUPERFÍCIE PARA UMA NOVA PINTURA.
- 12 - NOS BANHEIROS MASCULINO E FEMININO DEVERÁ SER DEMOLIDO TODO FORRO DE PVC PARA COLOCAÇÃO DE UM NOVO



A. Erison M. de Mesquita
Engenheiro Civil
RNP.061160530-9



OBSERVAÇÃO: AUTÓGRAFOS NESTE PROJETO SÃO RESERVADOS POR LEI, SEU USO INDEBIDO E DESALINHADO E SERÁ SUJEITO A PENALIZAÇÃO DE 2 - E VENDA A REPRODUÇÃO, NESTE PROJETO, PARA OUTRO FIM, QUE NÃO O DE EXECUÇÃO DO MESMO, PELO CLIENTE, NESTE ENDEÇO AO CONTRATO FIRMADO ENTRE AMBOS AS PARTES.

3 - QUALQUER MODIFICAÇÃO NESTE PROJETO DEVE SER COMUNICADA COM ANTECEDÊNCIA E AUTORIZADA PELO AUTOR.

PROJETO
 REFORMA DO MERCADO E DO GALPÃO DOS FERREANTES
 PREFEITURA MUNICIPAL DE SANTA QUITERIA
 DEPARTAMENTO DE OBRAS E SERVIÇOS PÚBLICOS
 PLANTA DE DEMOLIÇÕES DO MERCADO PÚBLICO
 RUA ADRALDO MARTINS - CENTRO - SANTA QUITERIA - RJ
 REFERENCIAS DA PRANCHA
 PLANTA BARRA EXISTENTE - MERCADO PÚBLICO

DATA: 10/10/2018
 PROJETISTA: A. Erison M. de Mesquita
 REVISOR: [Assinatura]
 APROVADO: [Assinatura]

PROPOSTA: []
 PLANILHA: []
 COTA: []
 ORÇAMENTO: []
 EXECUÇÃO: []
 REVISÃO: []
 APROVAÇÃO: []
 DATA: 10/10/2018

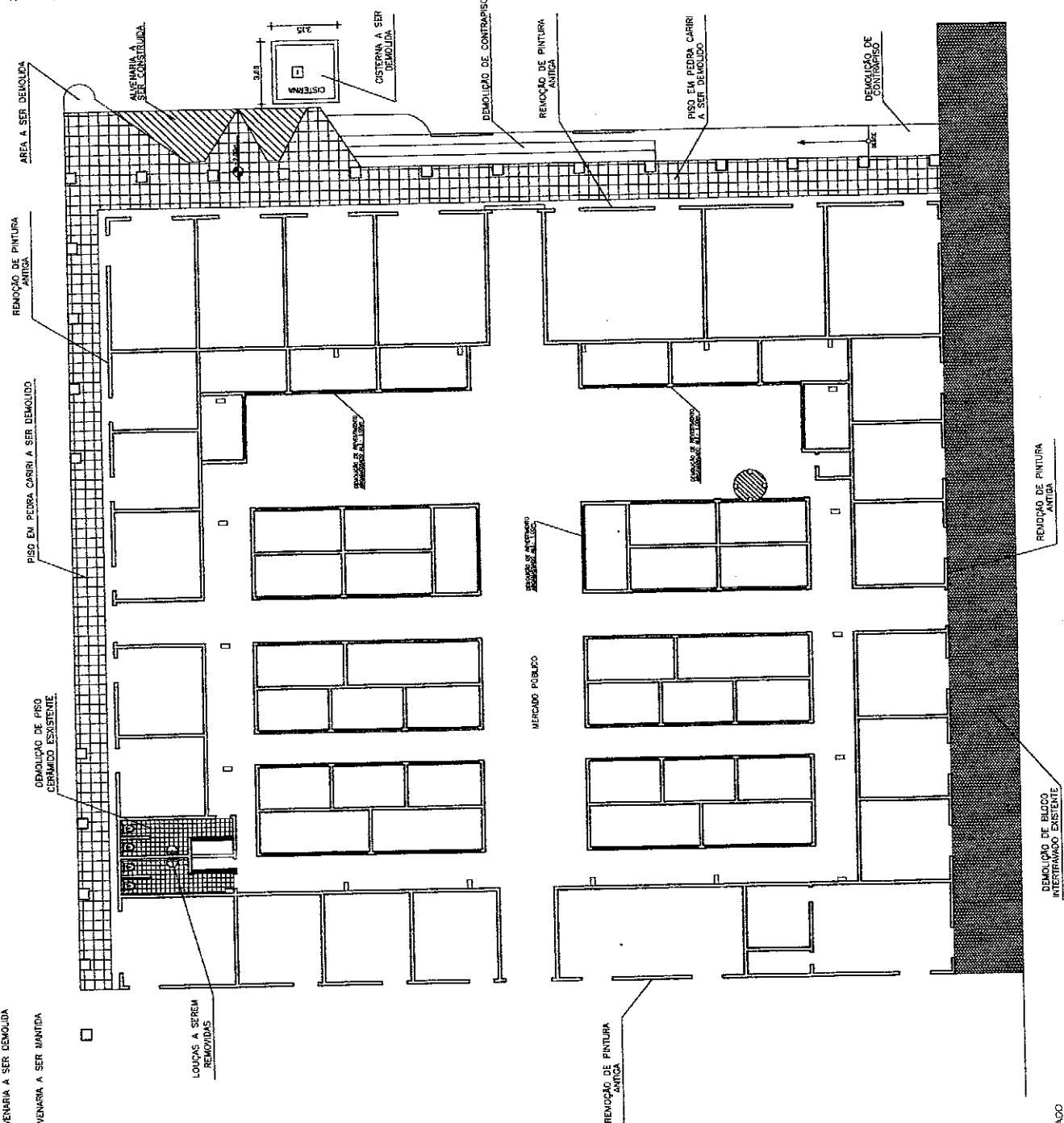
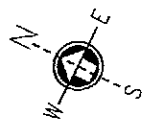

- LEGENDA:
-  ALVENARIA A SER CONSTRUÍDA
 -  ALVENARIA A SER DEMOLIDA
 -  ALVENARIA A SER MANTIDA



OBSERVAÇÕES

- 1 - TODO PISO INTERTRAVADO DO GALPÃO DOS ESTANTES, DEVERÁ SER DEMOLIDO PARA SER FEITO UM PISO INDUSTRIAL DE ALTA RESISTÊNCIA.
- 2 - NA RUA ANTONIO SABÓIA DEVERÁ SER PINTADO FAIXAS DE DEMARCAÇÃO PARA ESTACIONAMENTO.
- 3 - A ENTRADA DO MERCADO E DO GALPÃO NA RUA ADROALDO MARTINS DEVERÁ SER FEITO UMA RAMPA DE ACESSO PARA DEFICIENTES.

LEGENDA:

-  ALVENARIA A SER CONSTRUÍDA
-  ALVENARIA A SER DEMOLIDA
-  ALVENARIA A SER MANTIDA

QUADRO DE ÁREAS	
ÁREA GALPÃO	731,95 m ²
ÁREA COBERTA	920,56 m ²
PISO INTERTRAVADO	74,65 m ²
PISO INDUSTRIAL	731,95 m ²

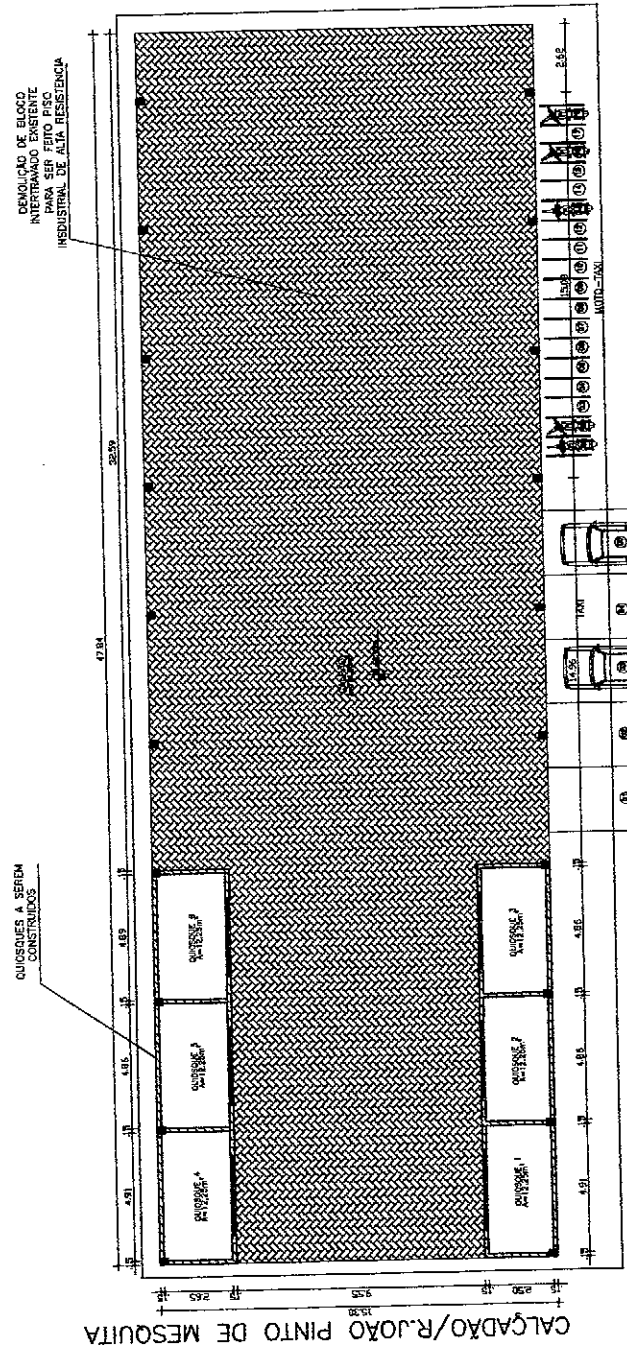

ESTRUTURA DE CONCRETO PRE-MOLDADO

DEMARCAÇÃO DE FAIXAS DO ESTACIONAMENTO

RUA ANTONIO SABÓIA

RUA ADROALDO MARTINS

QUISQUES A SEREM CONSTRUÍDOS

DEMOLICÃO DE BLOCO INTERTRAVADO EXISTENTE PARA PISO INDUSTRIAL DE ALTA RESISTÊNCIA

DATA	CONDIÇÃO
PROPOSTA	

OBSERVAÇÃO: OS DIREITOS AUTORES NESTE PROJETO SÃO RESERVADOS POR LEI. SEU USO INDIVÍDUO E DESAIOZADO E ESTA SUJEITO A PENALIZAÇÃO. 2 - É VETADA A REPRODUÇÃO NESTE PROJETO, PARA OUTRO FIM, DOU, MAS O DE EXECUÇÃO DO MESMO, PELO CLIENTE, NESTE ENDEÇO AO CONTRATO FIRMADO ENTRE AMBOS AS PARTES. 3 - QUALQUER MODIFICAÇÃO NESTE PROJETO DEVE SER COMUNICADA COM ANTECEDENCIA E AUTORIZADA PELO AUTOR.

PROJETO: REFORMA DO MERCADO MUNICIPAL DE SANTA QUITERIA
 PROPRIETARIO: PREFEITURA MUNICIPAL DE SANTA QUITERIA
 PLANTA DE DEMOLICÃO DO MERCADO PÚBLICO
 RUA ADROALDO MARTINS - CENTRO - SANTA QUITERIA
 DELENCO DA PLANHA: [Assinatura]
 ESCALA: 1:100

PROJETAO: [Assinatura]
 DATA: 03/22
 REPRESENTANTE: FANT. FERNANDO MARTINS (DEGO MARTINS (OUTUBRO 2016) FRANCHIA

Ar.
A. Erison M. de Mesquita
 Engenheiro Civil
 RNP.061160530-9

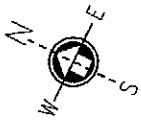

RUA ADROALDO MARTINS

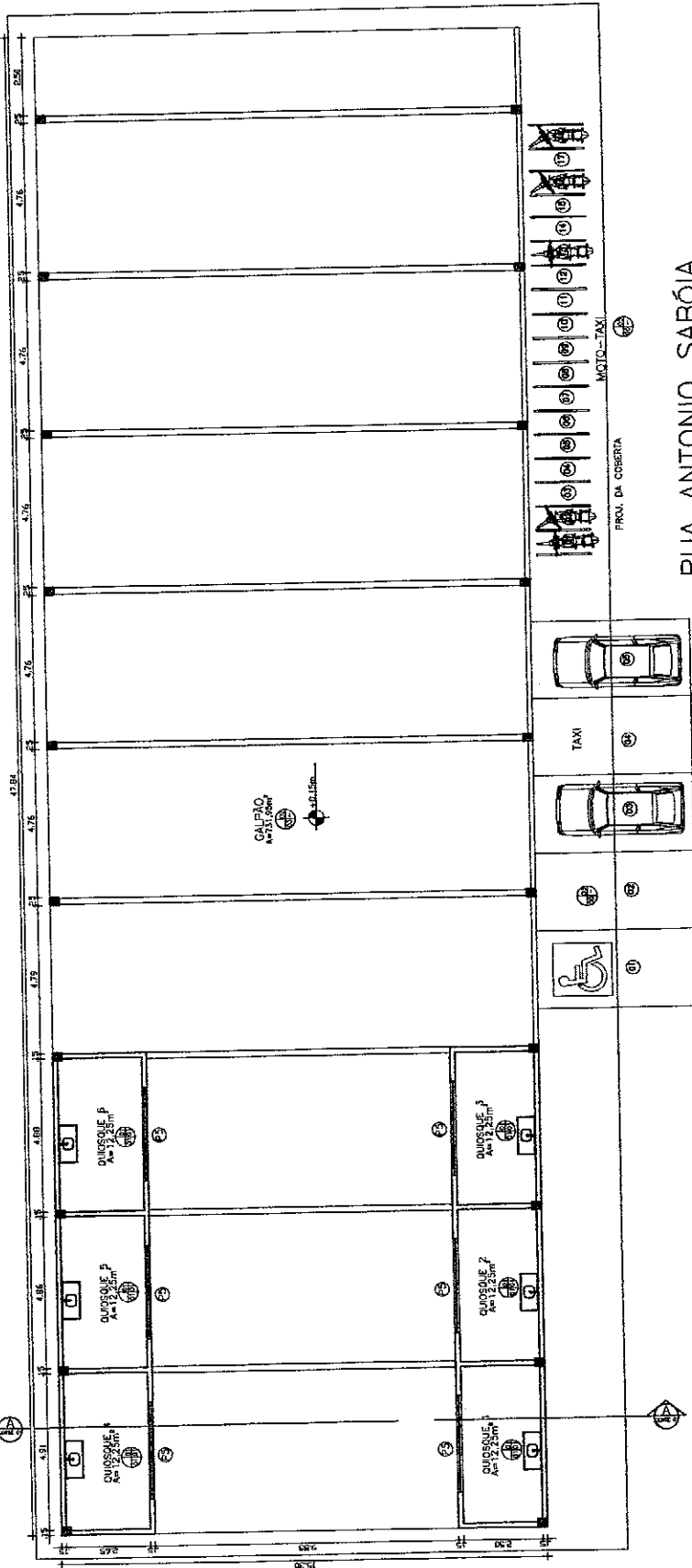

RUA ANTONIO SABÓIA

PLANTA BARRA GALPÃO

PROJ. DA COBERTA

MOTO-TAXI

TAXI

TAXI



GALPÃO
Am 12,25m²

Am 12,25m²

ESPECIFICAÇÕES DE MATERIAIS

PISO	CODIGO	TIPO	ACABAMENTO
	01	BRANCO	REJANTE PRETO
	02	BRANCO	POLIDO
	03	BRANCO	ALTA RESISTENCIA
	04	CINZA	INTERTRAVADO TIPO DUCKLING
	05	BRANCO	REJANTE BRANCO
	06	BRANCO	REJANTE PRETO
	07	BRANCO	REJANTE PRETO
	08	BRANCO	REJANTE PRETO
	09	BRANCO	REJANTE PRETO
	10	BRANCO	REJANTE PRETO
	11	BRANCO	REJANTE PRETO
	12	BRANCO	REJANTE PRETO
	13	BRANCO	REJANTE PRETO
	14	BRANCO	REJANTE PRETO
	15	BRANCO	REJANTE PRETO
	16	BRANCO	REJANTE PRETO
	17	BRANCO	REJANTE PRETO
	18	BRANCO	REJANTE PRETO
	19	BRANCO	REJANTE PRETO
	20	BRANCO	REJANTE PRETO
	21	BRANCO	REJANTE PRETO
	22	BRANCO	REJANTE PRETO
	23	BRANCO	REJANTE PRETO
	24	BRANCO	REJANTE PRETO
	25	BRANCO	REJANTE PRETO
	26	BRANCO	REJANTE PRETO
	27	BRANCO	REJANTE PRETO
	28	BRANCO	REJANTE PRETO
	29	BRANCO	REJANTE PRETO
	30	BRANCO	REJANTE PRETO
	31	BRANCO	REJANTE PRETO
	32	BRANCO	REJANTE PRETO
	33	BRANCO	REJANTE PRETO
	34	BRANCO	REJANTE PRETO
	35	BRANCO	REJANTE PRETO
	36	BRANCO	REJANTE PRETO
	37	BRANCO	REJANTE PRETO
	38	BRANCO	REJANTE PRETO
	39	BRANCO	REJANTE PRETO
	40	BRANCO	REJANTE PRETO
	41	BRANCO	REJANTE PRETO
	42	BRANCO	REJANTE PRETO
	43	BRANCO	REJANTE PRETO
	44	BRANCO	REJANTE PRETO
	45	BRANCO	REJANTE PRETO
	46	BRANCO	REJANTE PRETO
	47	BRANCO	REJANTE PRETO
	48	BRANCO	REJANTE PRETO
	49	BRANCO	REJANTE PRETO
	50	BRANCO	REJANTE PRETO
	51	BRANCO	REJANTE PRETO
	52	BRANCO	REJANTE PRETO
	53	BRANCO	REJANTE PRETO
	54	BRANCO	REJANTE PRETO
	55	BRANCO	REJANTE PRETO
	56	BRANCO	REJANTE PRETO
	57	BRANCO	REJANTE PRETO
	58	BRANCO	REJANTE PRETO
	59	BRANCO	REJANTE PRETO
	60	BRANCO	REJANTE PRETO
	61	BRANCO	REJANTE PRETO
	62	BRANCO	REJANTE PRETO
	63	BRANCO	REJANTE PRETO
	64	BRANCO	REJANTE PRETO
	65	BRANCO	REJANTE PRETO
	66	BRANCO	REJANTE PRETO
	67	BRANCO	REJANTE PRETO
	68	BRANCO	REJANTE PRETO
	69	BRANCO	REJANTE PRETO
	70	BRANCO	REJANTE PRETO
	71	BRANCO	REJANTE PRETO
	72	BRANCO	REJANTE PRETO
	73	BRANCO	REJANTE PRETO
	74	BRANCO	REJANTE PRETO
	75	BRANCO	REJANTE PRETO
	76	BRANCO	REJANTE PRETO
	77	BRANCO	REJANTE PRETO
	78	BRANCO	REJANTE PRETO
	79	BRANCO	REJANTE PRETO
	80	BRANCO	REJANTE PRETO
	81	BRANCO	REJANTE PRETO
	82	BRANCO	REJANTE PRETO
	83	BRANCO	REJANTE PRETO
	84	BRANCO	REJANTE PRETO
	85	BRANCO	REJANTE PRETO
	86	BRANCO	REJANTE PRETO
	87	BRANCO	REJANTE PRETO
	88	BRANCO	REJANTE PRETO
	89	BRANCO	REJANTE PRETO
	90	BRANCO	REJANTE PRETO
	91	BRANCO	REJANTE PRETO
	92	BRANCO	REJANTE PRETO
	93	BRANCO	REJANTE PRETO
	94	BRANCO	REJANTE PRETO
	95	BRANCO	REJANTE PRETO
	96	BRANCO	REJANTE PRETO
	97	BRANCO	REJANTE PRETO
	98	BRANCO	REJANTE PRETO
	99	BRANCO	REJANTE PRETO
	100	BRANCO	REJANTE PRETO

QUADRO DE ESQUADRIAS

CODIGO	QUANTIDADE	LARGURA	ALTURA	MATERIAL
P1	03	0,70	2,10	PORTA DE MADEIRA COMPENSADA LISA
P2	01	0,90	2,10	PORTA DE MADEIRA COMPENSADA LISA
P3	04	2,50	2,00	PORTA TIPO ENROLAR
P4	04	0,60	1,60	PORTA DE MADEIRA COMPENSADA PARA BANHEIRO
P5	05	3,00	1,10	PORTA DE ENROLAR

AL.
A. Erison M. de Mesquita
Engenheiro Civil
RNP.061160530-9

OBSERVAÇÃO :
1 - OS DIREITOS AUTORAIS DESTES PROJETOS SÃO RESERVADOS POR LEI.
2 - É VETADA A REPRODUÇÃO DESTES PROJETOS PARA OUTRO FIM, QUE NÃO O DE EXECUÇÃO DO MESMO, PELO CLIENTE, NESTE ENDEREÇO AO CONTRÁRIO FIRMADO ENTRE AMBOS AS PARTES.
3 - QUALQUER MODIFICAÇÃO NESTE PROJETO DEVE SER COMUNICADA COM ANTECEDÊNCIA E AUTORIZADA PELO AUTOR.

PROJETO
REFORMA DO MERCADO MUNICIPAL DE SANTA QUITERIA
PREFEITURA MUNICIPAL DE SANTA QUITERIA
PLANTA BARRA GALPÃO DOS FERRENTES
RUA ADROALDO MARTINS - CENTRO - SANTA QUITERIA-CE
ESCALA
INDICADAS
DATA
06/22
PRONOME
DIEGO MARTINS

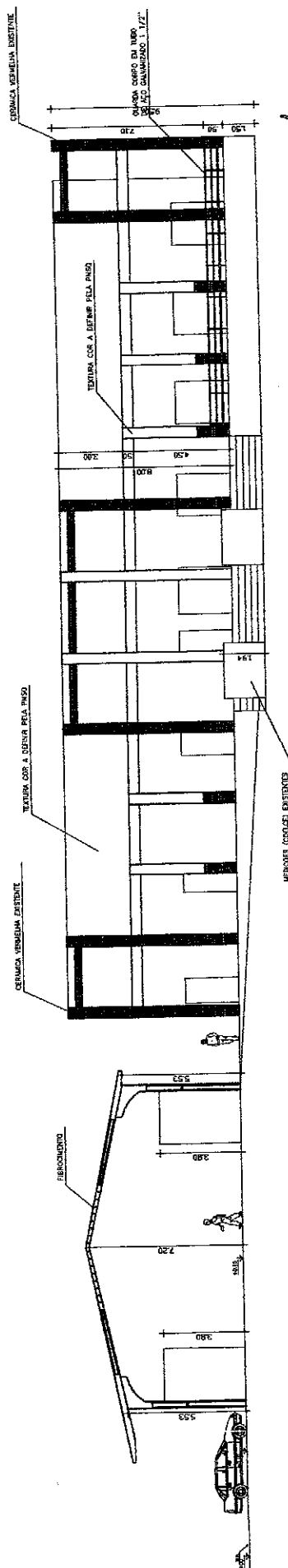

01 FACHADA NORTE

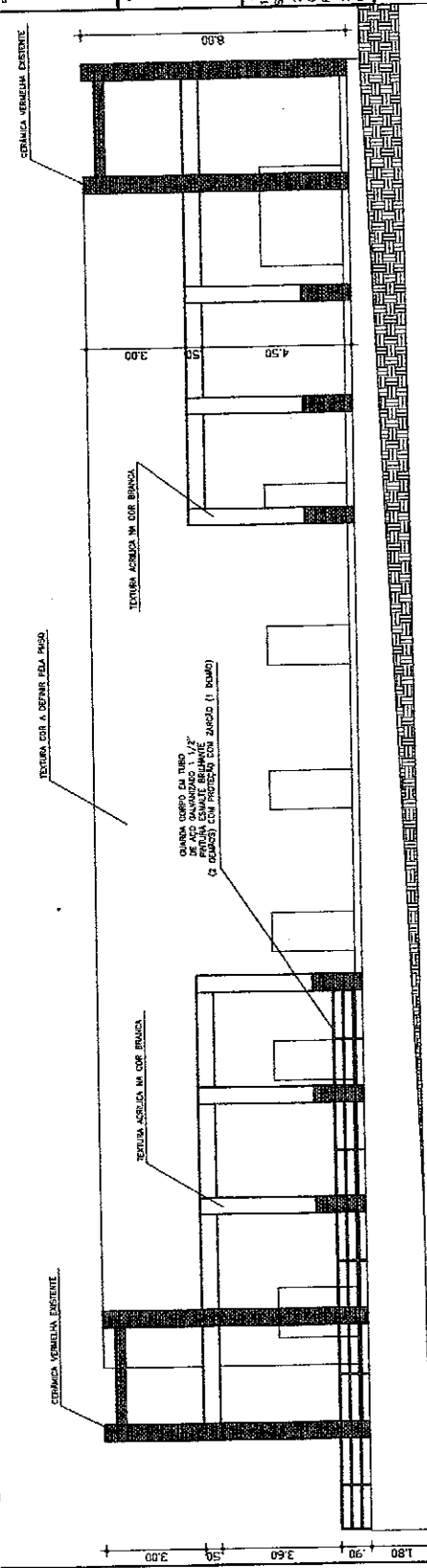

02 FACHADA LESTE

A.
A. Erison M. de Mesquita
 Engenheiro Civil
 RNP.061160530-9

DATA	ORÇ	PROJETA

OBSERVAÇÃO : OS DIREITOS AUTORAIS DESSE PROJETO SÃO RESERVADOS POR LEI.
 1 - O USO INDEBIDO E DESAUTORIZADO E ESTÁ SUJEITO A PENALIZAÇÃO SEU USO INDEBIDO E DESAUTORIZADO DESTE PROJETO PARA OUTRO FIM, QUE NÃO SEJA O DE EXECUÇÃO DO MESMO, PELO CLIENTE, NESTE ENDEREÇO AO CONTRATO FIRMADO ENTRE AMBAS AS PARTES.
 2 - E VETADA A REPRODUÇÃO DESTE PROJETO PARA OUTRO FIM, QUE NÃO SEJA O DE EXECUÇÃO DO MESMO, PELO CLIENTE, NESTE ENDEREÇO AO CONTRATO FIRMADO ENTRE AMBAS AS PARTES.
 3 - QUALQUER MODIFICAÇÃO NESTE PROJETO DEVE SER COMUNICADA COM ANTECEDÊNCIA E AUTORIZADA PELO AUTOR.

PROJETO: RETORNA DO MERCADO E DO GALPÃO DOS FERIRANTES
 PROPRIETÁRIO: PREFEITURA MUNICIPAL DE SANTA QUIBERTA
 PROJETO ARQUITETÔNICO: RUI CARLOS MARTINS - CENTRO - SANTA QUIBERTA-CE
 DESENHOS ARQUITETÔNICOS: FACHADAS: [Handwritten Signature]

ESCALA: INDICADAS

PROJETO: 06/22
 DESENHADO POR: DIEGO MARTINS
 DATA: 06/22

PISO DIRECIONAL

BATENTES CALÇADÃO RUA RUA ADROALDO

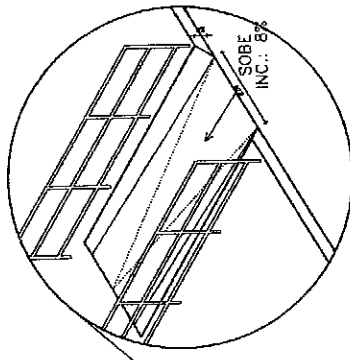
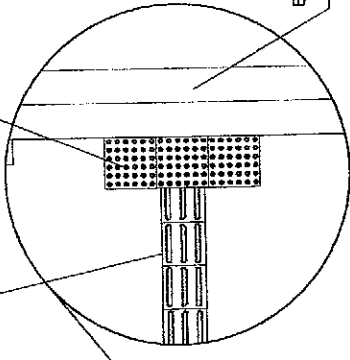

SOBRE INC.: 5%



RUA ADROALDO MARTINS

RUA ANTONIO SABÓIA

CALÇADÃO/R.JOÃO PINTO DE MESQUITA

ACESSIBILIDADE

A.
A. Erison M. de Mesquita
Engenheiro Civil
RNP.061160530-9

OBSERVAÇÃO : OS DIREITOS AUTORAIS DESTA PROPOSTA SÃO RESERVADOS POR LEI, SEU USO INDIVIDUAL E DESAUTORIZADO E ESTÁ SUJEITO A PENALIZAÇÃO
 1 - É VETADA A REPRODUÇÃO DESTA PROPOSTA PARA OUTRO FIM, COM EXCEÇÃO DO DESENVOLVIMENTO DO MESMO, PELO CLIENTE, NESTE ENDEREÇO AO CONTRATO FIRMADO ENTRE AMBAS AS PARTES.
 2 - QUALQUER MODIFICAÇÃO NESTE PROJETO DEVE SER COMUNICADA COM ANTECEDÊNCIA E AUTORIZADA PELO AUTOR.

TÍTULO: REFORMA DO MERCADO E DO GALPÃO DOS FEIRANTES
 PREFEITURA MUNICIPAL DE SANTA JUDÉIA
 SECRETARIA MUNICIPAL DE OBRAS E SERVIÇOS PÚBLICOS
 DEPARTAMENTO DE LICITAÇÃO
 Nº 001/2018
 RUA ADROALDO MARTINS - CENTRO - SANTA CRUZ/RN
 DATA: 08/22
 VALOR: R\$ 1.500,00
 OBSERVAÇÃO:

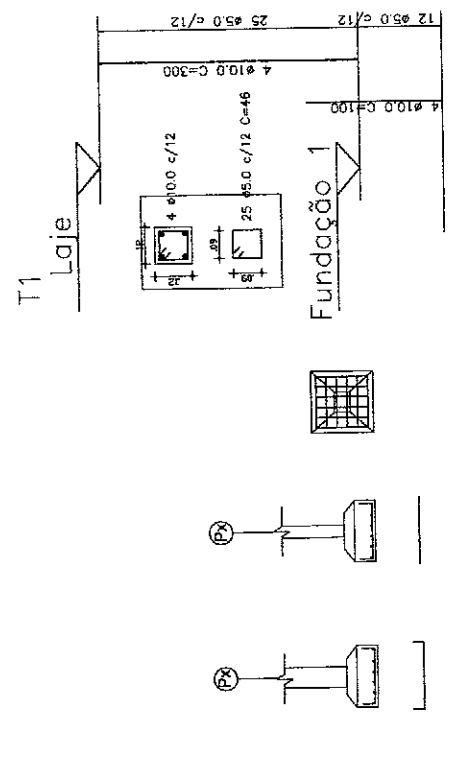
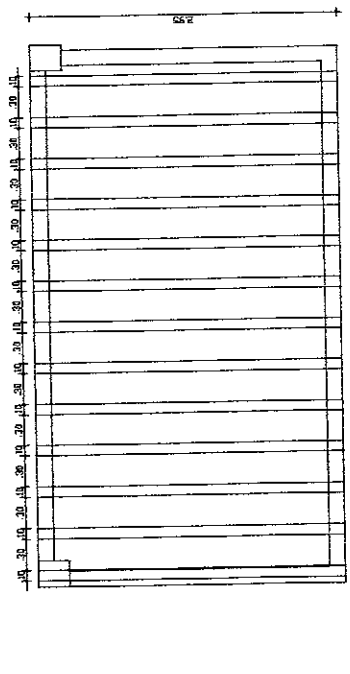
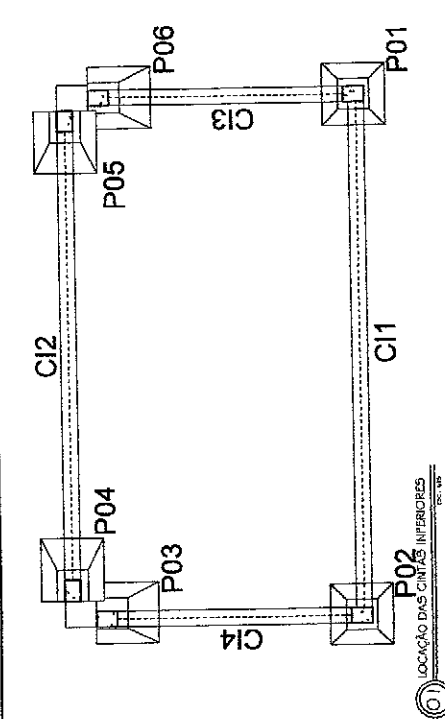
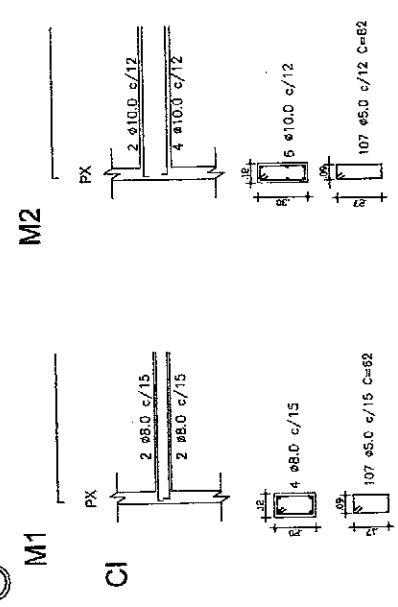
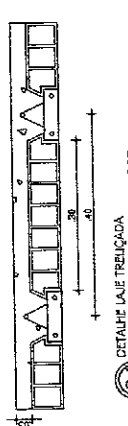
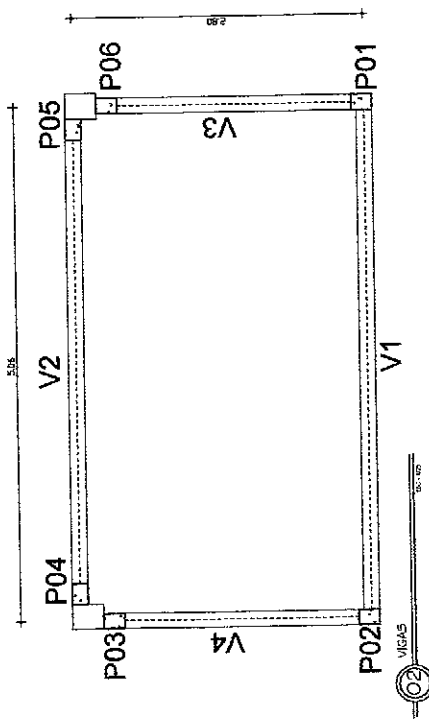

- Legenda**
- 1 - Dimensões em metros
 - 2 - Dimensões em centímetros
 - 3 - Dimensões em milímetros
 - 4 - Dimensões em milímetros
 - 5 - Dimensões em milímetros
 - 6 - Dimensões em milímetros
 - 7 - Dimensões em milímetros
 - 8 - Dimensões em milímetros
 - 9 - Dimensões em milímetros
 - 10 - Dimensões em milímetros
 - 11 - Dimensões em milímetros
 - 12 - Dimensões em milímetros
 - 13 - Dimensões em milímetros
 - 14 - Dimensões em milímetros
 - 15 - Dimensões em milímetros
 - 16 - Dimensões em milímetros
 - 17 - Dimensões em milímetros
 - 18 - Dimensões em milímetros
 - 19 - Dimensões em milímetros
 - 20 - Dimensões em milímetros
 - 21 - Dimensões em milímetros
 - 22 - Dimensões em milímetros
 - 23 - Dimensões em milímetros
 - 24 - Dimensões em milímetros
 - 25 - Dimensões em milímetros
 - 26 - Dimensões em milímetros
 - 27 - Dimensões em milímetros
 - 28 - Dimensões em milímetros
 - 29 - Dimensões em milímetros
 - 30 - Dimensões em milímetros
 - 31 - Dimensões em milímetros
 - 32 - Dimensões em milímetros
 - 33 - Dimensões em milímetros
 - 34 - Dimensões em milímetros
 - 35 - Dimensões em milímetros
 - 36 - Dimensões em milímetros
 - 37 - Dimensões em milímetros
 - 38 - Dimensões em milímetros
 - 39 - Dimensões em milímetros
 - 40 - Dimensões em milímetros
 - 41 - Dimensões em milímetros
 - 42 - Dimensões em milímetros
 - 43 - Dimensões em milímetros
 - 44 - Dimensões em milímetros
 - 45 - Dimensões em milímetros
 - 46 - Dimensões em milímetros
 - 47 - Dimensões em milímetros
 - 48 - Dimensões em milímetros
 - 49 - Dimensões em milímetros
 - 50 - Dimensões em milímetros

Observação: OS DIREITOS AUTORAIS DESTES PROJETOS SÃO RESERVADOS POR LEI. SEU USO INDIVIDUAL E DESAUTORIZADO E ESTÁ SUJEITO A PENALIZAÇÃO.

1 - É VETADA A REPRODUÇÃO DESTES PROJETOS PARA OUTRO FIM, SOB PENALIDADE DE EXECUÇÃO DO MESMO, PELO QUENTE, NESTE ENDEREÇO AO CONTRÁRIO FIRMADO ENTRE AMBAS AS PARTES.

2 - QUALQUER MODIFICAÇÃO NESTE PROJETO DEVE SER COMUNICADA COM ANTECEDÊNCIA E AUTORIZADA PELO AUTOR.

PROJETO DE: REFORMA DO MERCADO E DO GALPÃO DOS FEIRANTES. PREFEITURA MUNICIPAL DE SANTA QUIBERTA. PLANTA DE DEMOLIÇÃO DO MERCADO PÚBLICO. SANTA QUIBERTA, MARANHÃO. PROJETO DE: ENGENHEIRO CIVIL: A. ERISON M. DE MESQUITA. R.N.P. 061760530-9.

PROJETO DE: REFORMA DO MERCADO E DO GALPÃO DOS FEIRANTES. PREFEITURA MUNICIPAL DE SANTA QUIBERTA. PLANTA DE DEMOLIÇÃO DO MERCADO PÚBLICO. SANTA QUIBERTA, MARANHÃO. PROJETO DE: ENGENHEIRO CIVIL: A. ERISON M. DE MESQUITA. R.N.P. 061760530-9.

PROJETO DE: REFORMA DO MERCADO E DO GALPÃO DOS FEIRANTES. PREFEITURA MUNICIPAL DE SANTA QUIBERTA. PLANTA DE DEMOLIÇÃO DO MERCADO PÚBLICO. SANTA QUIBERTA, MARANHÃO. PROJETO DE: ENGENHEIRO CIVIL: A. ERISON M. DE MESQUITA. R.N.P. 061760530-9.

LOCALIZAÇÃO NO GALPÃO DOS FEIRANTES

A. Erison M. de Mesquita
Engenheiro Civil
R.N.P. 061760530-9

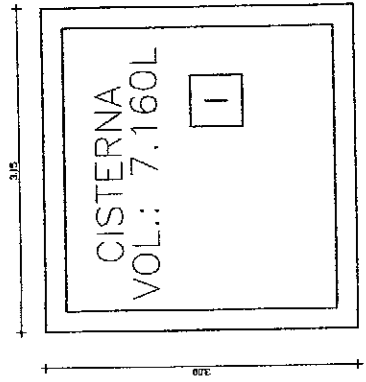

01 PLANTA BASE CISTERNA EXISTENTE

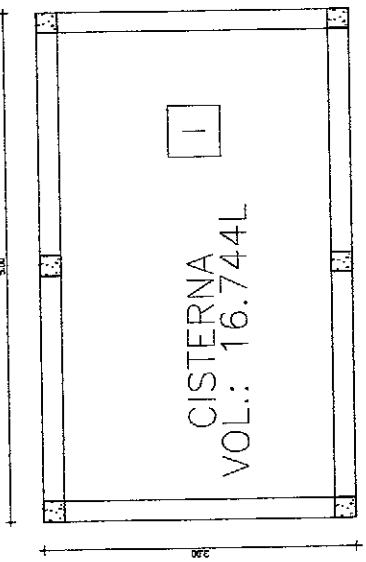

02 PLANTA BASE CISTERNA A SER AMPLIADA

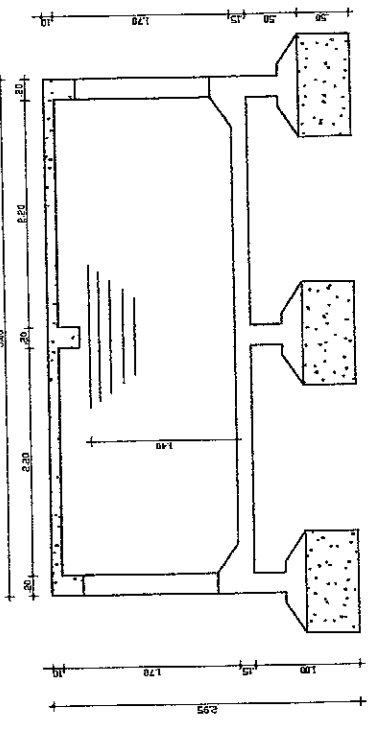

03 CORTE AA

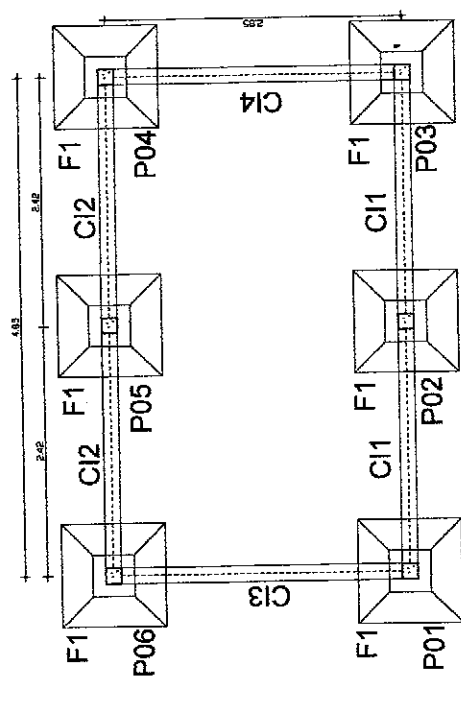

04 LOCALIZAÇÃO PILARES E CINTAS INFERIORES

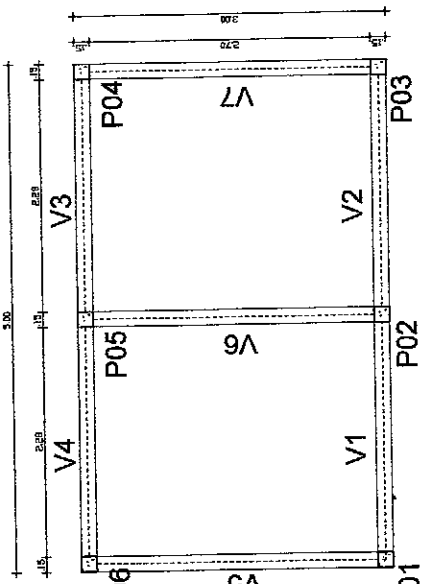

05 VIGAS CISTERNA

MODELOS DE VIGAS

MODELO	VIGAS	TOTAL
M1	V12V23V4V5V6V7	7
M2	C11C12C13C14	4

C1: Cima inferior
V: Vigas

A1.

A. Erison M. de Mesquita
Engenheiro Civil
RNP.061160530-9

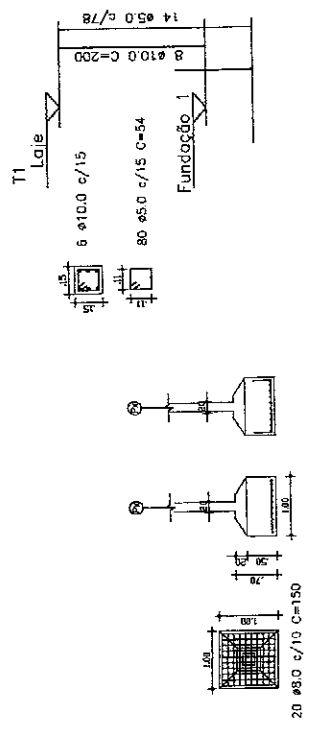

03 DETALHE FUNDAÇÕES E PILARES

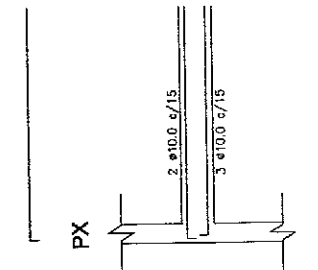

05 VIGAS CISTERNA

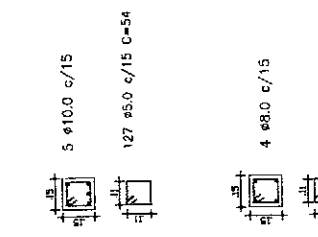

M2

OBSERVAÇÃO :

- OS DIREITOS AUTORAIS DESTA PROPOSTA SÃO RESERVADOS. POR LEI, SEU USO INDIVIDUAL E DESAUTORIZADO E ESTÁ SUJEITO À PENALIZAÇÃO.
- É VETADA A REPRODUÇÃO DESTA PROPOSTA PARA OUTRO FIM, QUE NÃO O DE EXECUÇÃO DO MESMO, FELO CLIENTE. NESTE ENDEIÇO AO CONTRÁRIO FIRMADO ENTRE AMBAS AS PARTES.
- QUALQUER MODIFICAÇÃO NESTE PROJETO DEVE SER COMUNICADA COM ANTECEDÊNCIA E AUTORIZADA PELO AUTOR.

PROJETO DE REFORMA DO MERCADO E DO GALPÃO DOS FERRIANES
PREFEITURA MUNICIPAL DE SANTA QUIETANA
PROJETO ESTRUTURAL CISTERNA
SANTO AMARAL DO MARTINS - CENTRO - SANTA QUIETANA - CE
SANTO AMARAL DO MARTINS - CENTRO - SANTA QUIETANA - CE
ESTRUTURAL CISTERNA
ESCALA 1/100

PROFESSOR(A) _____ DATA _____
PROFESSOR(A) _____ DATA _____
PROFESSOR(A) _____ DATA _____

TIPO	SÍMBOLO	TIPO E CÓD.	DESCRIÇÃO
S1		SINUALIZAÇÃO DE ORIENTAÇÃO E SALVAMENTO	INDICAÇÃO DO SENTIDO DE ORIENTAÇÃO E SALVAMENTO EM CASO DE EMERGENCIA. TIPO: SÍMBOLO DE DIREÇÃO. COORDENADAS: X=10,00; Y=10,00.
S2		SINUALIZAÇÃO DE ORIENTAÇÃO E SALVAMENTO	INDICAÇÃO DO SENTIDO DE ORIENTAÇÃO E SALVAMENTO EM CASO DE EMERGENCIA. TIPO: SÍMBOLO DE DIREÇÃO. COORDENADAS: X=10,00; Y=10,00.
S3		SINUALIZAÇÃO DE ORIENTAÇÃO E SALVAMENTO	INDICAÇÃO DO SENTIDO DE ORIENTAÇÃO E SALVAMENTO EM CASO DE EMERGENCIA. TIPO: SÍMBOLO DE DIREÇÃO. COORDENADAS: X=10,00; Y=10,00.
S12		SINUALIZAÇÃO DE ORIENTAÇÃO E SALVAMENTO	INDICAÇÃO DO SENTIDO DE ORIENTAÇÃO E SALVAMENTO EM CASO DE EMERGENCIA. TIPO: SÍMBOLO DE DIREÇÃO. COORDENADAS: X=10,00; Y=10,00.
E1		SINUALIZAÇÃO DE ORIENTAÇÃO E SALVAMENTO	INDICAÇÃO DO SENTIDO DE ORIENTAÇÃO E SALVAMENTO EM CASO DE EMERGENCIA. TIPO: SÍMBOLO DE DIREÇÃO. COORDENADAS: X=10,00; Y=10,00.
E2		SINUALIZAÇÃO DE ORIENTAÇÃO E SALVAMENTO	INDICAÇÃO DO SENTIDO DE ORIENTAÇÃO E SALVAMENTO EM CASO DE EMERGENCIA. TIPO: SÍMBOLO DE DIREÇÃO. COORDENADAS: X=10,00; Y=10,00.
E3		SINUALIZAÇÃO DE ORIENTAÇÃO E SALVAMENTO	INDICAÇÃO DO SENTIDO DE ORIENTAÇÃO E SALVAMENTO EM CASO DE EMERGENCIA. TIPO: SÍMBOLO DE DIREÇÃO. COORDENADAS: X=10,00; Y=10,00.
E7		SINUALIZAÇÃO DE ORIENTAÇÃO E SALVAMENTO	INDICAÇÃO DO SENTIDO DE ORIENTAÇÃO E SALVAMENTO EM CASO DE EMERGENCIA. TIPO: SÍMBOLO DE DIREÇÃO. COORDENADAS: X=10,00; Y=10,00.

A. Erison M. de Mesquita
Engenheiro Civil
RNP.061160530-9

OBSERVAÇÃO :
 1 - OS DIREITOS AUTORAIS DESTE PROJETO SÃO RESERVADOS POR LEI,
 SEU USO INDIVÍDUO E DESAUTORIZADO E ESTÁ SUJEITO A PENALIZAÇÃO
 2 - E VETADA A REPRODUÇÃO DESTE PROJETO PARA OUTRO FIM, QUE NÃO
 O DE EXECUÇÃO DO MESMO, PELO CLIENTE NESTE ENFERMEIRO AO CONTRÁRIO
 FIRMADO ENTRE AMBAS AS PARTES.
 3 - QUALQUER MODIFICAÇÃO NESTE PROJETO DEVE SER COMUNICADA COM
 ANTECEDÊNCIA E AUTORIZADA PELO AUTOR.

REFORMA DO MERCADO E DO GALPÃO DOS FERREANTES
 PREFEITURA MUNICIPAL DE SANTA GUTERBA
 PROJETO DE COMBATE A INCÊNDIO E PÂNICO
 RUA JOÃO DE SAUS, 100 - CENTRO - SANTA GUTERBA - CE
 63000-000
 ESCALA
 1:100

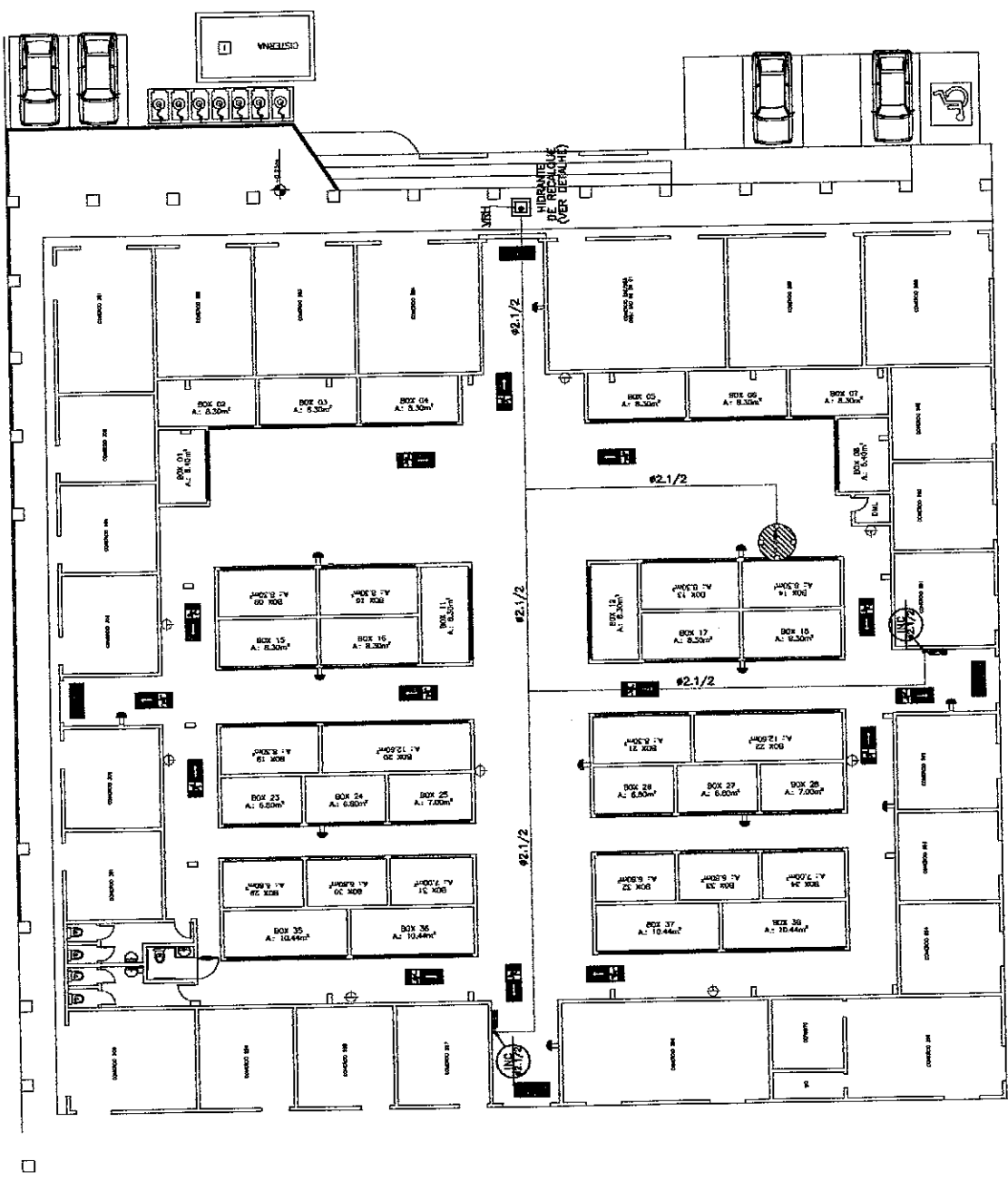

LEGENDA

Símbolo de orientação e salvamento em caso de emergência.
 Símbolo de orientação e salvamento em caso de emergência.
 Símbolo de orientação e salvamento em caso de emergência.
 Símbolo de orientação e salvamento em caso de emergência.

LEGENDA

Símbolo de orientação e salvamento em caso de emergência.
 Símbolo de orientação e salvamento em caso de emergência.
 Símbolo de orientação e salvamento em caso de emergência.
 Símbolo de orientação e salvamento em caso de emergência.

A.

A. Erison M. de Mesquita
Engenheiro Civil
RNP.061160530-9

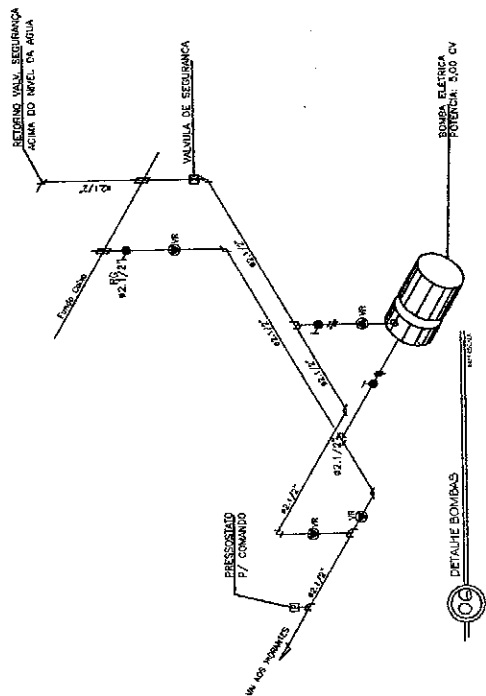
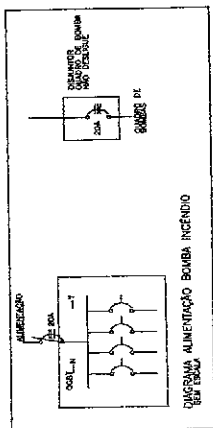

- ESPECIFICAÇÕES:
- 01 - COLUNA DE ÁGUA PARA INCÊNDIO DE 2.1/2" EM FERRO GALVANIZADO, OU COBRE CLASSE "A" Ø54mm
 - 02 - TE 2.1/2" EM FERRO GALVANIZADO OU BRONZE Ø54mm COD. 611.
 - 03 - REGISTRO DE GLOBO ANGULAR 45° x Ø2.1/2" EM BRONZE.
 - 04 - UNIAO EM FERRO GALVANIZADO DE 2.1/2" OU CONECTOR EM BRONZE Ø54 x Ø2.1/2". COD. 804.
 - 05 - CONEXÃO STORZ (UNIAO DE ENGATE RÁPIDO) EM BRONZE.
 - 06 - ESQUICHO DE 1.1/2" COM REQUINTE DE 1/2" EM BRONZE.
 - 07 - MANGUEIRA SINTEX PREDIAL DE 1.1/2" COMPRIMENTO DE 50m (2 x 15m) PARA E SUSSOLOS 01 E 02.
 - 08 - SUPORTE PARA MANGUEIRA ARTICULADO.
 - 09 - JOELHO 2.1/2" EM FERRO GALVANIZADO.

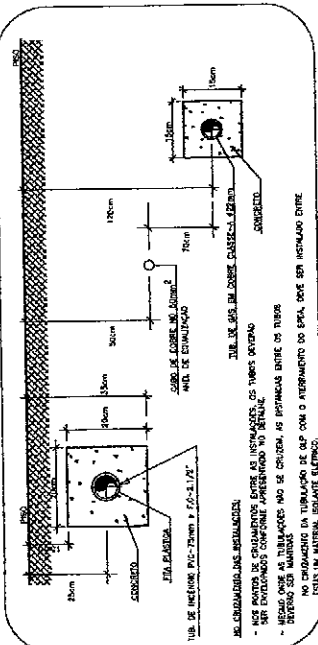

DETALHE DOS PONTOS DE CRUZAMENTO ENTRE TUBULAÇÕES DE INCÊNDIO, GÁS E SIDA

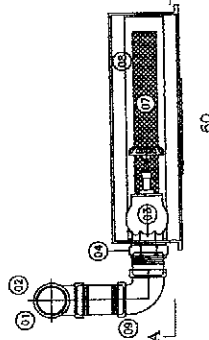

INSTALAÇÃO CONTRA INCÊNDIO

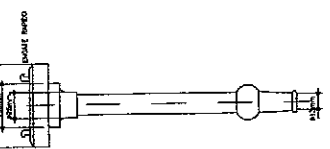

DETALHE 03 - ESQUICHO COM REQUINTE

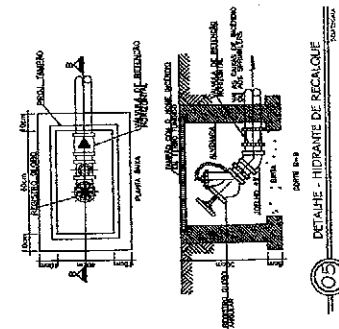

DETALHE 05 - HIDRANTE DE RECALQUE

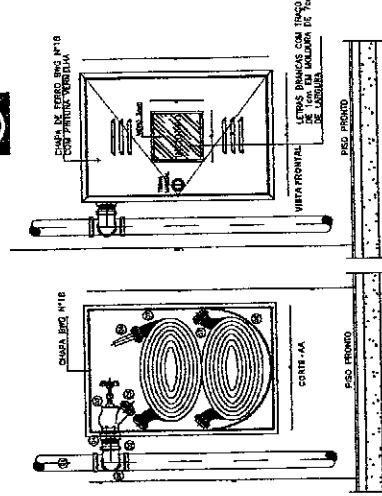

DETALHE DO HIDRANTE PREDIAL

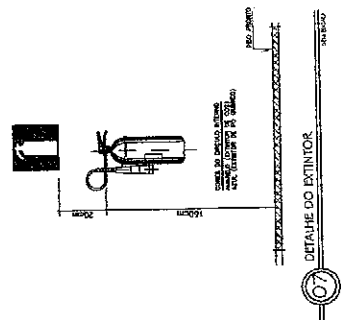

DETALHE DO EXTINTOR

DATA:	ORÇAMENTO:
PROJETO:	REVISÃO:

OBSERVAÇÃO:

- 1 - OS DIREITOS AUTORAIS DESTA PROPOSTA SÃO RESERVADOS POR LEI.
- 2 - O SEU USO INDEVIDO E DESAUTORIZADO E ESTÁ SUJEITO À PENALIZAÇÃO DE ACORDO COM A LEGISLAÇÃO VIGENTE.
- 3 - O DESEMPENHO DESTE PROJETO, PARA OUTRO FIM, QUE NÃO SEJA O DE EXECUÇÃO DO MESMO, PELO CLIENTE, NESTE ENFERMO AD CONTRATO FIRMADO ENTRE AMBAS AS PARTES.
- 4 - QUALQUER MODIFICAÇÃO NESTE PROJETO DEVE SER COMUNICADA COM ANTECEDÊNCIA E AUTORIZADA PELO AUTOR.

PROJETO: REFORMA DO MERCADO E DO GALPÃO DOS FEIRANTES
 LOCAL: PREFEITURA MUNICIPAL DE SANTA QUITERIA
 CLIENTE: PREFEITURA MUNICIPAL DE SANTA QUITERIA
 ENDEREÇO: SANTA QUITERIA - CENTRO - SANTA QUITERIA - GOIÁS
 DATA DE EMISSÃO: 12/08/2015
 VALOR DO PROJETO: R\$ 10.000,00
 VALOR DO SERVIÇO: R\$ 5.000,00

ASSINATURA DO AUTOR: A. Erison M. de Mesquita
 ASSINATURA DO CLIENTE: _____

A.
A. Erison M. de Mesquita
Engenheiro Civil
RNP:061160830-9

DATA	CORREÇÃO	OBSERVAÇÃO: 1 - OS DIREITOS AUTORAIS DESTES PROJETOS SÃO RESERVADOS POR LEI, SEU USO INDEBIDO É DESAUTORIZADO E ESTÁ SUJEITO À PENALIZAÇÃO 2 - É VETADA A REPRODUÇÃO DESTES PROJETOS, PARA OUTRO FIM, QUE NÃO O DE EXECUÇÃO DO MESMO, PELO CLIENTE, NESTE ENDEREÇO AO CONTRÁRIO FIRMADO ENTRE AMBAS AS PARTES. 3 - QUALQUER MODIFICAÇÃO NESTE PROJETO DEVE SER COMUNICADA COM ANTECEDÊNCIA E AUTORIZADA PELO AUTOR.
DATA	CORREÇÃO	

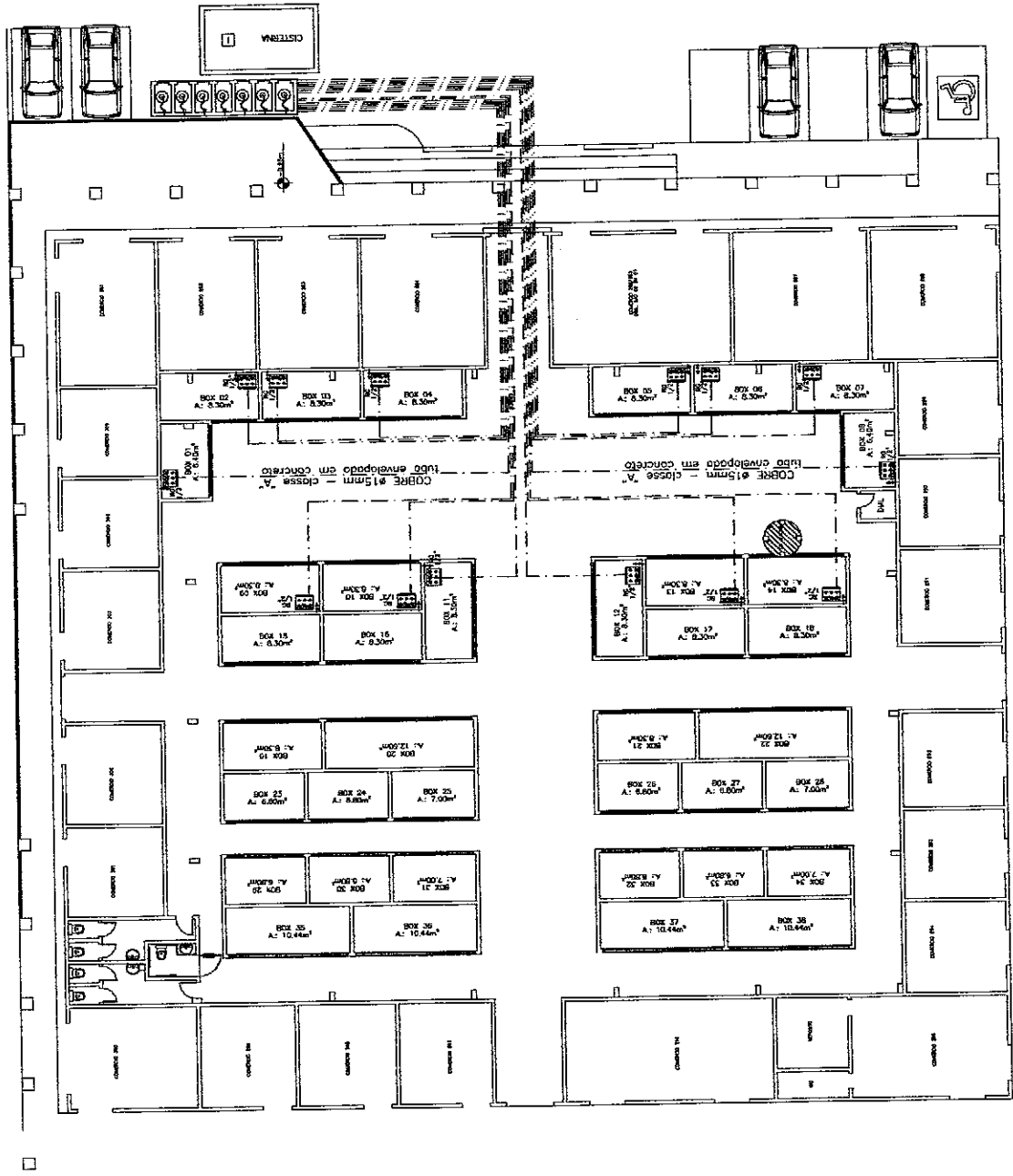

PLANTA BAIXA

PROJETO: REFORMA DO MERCADO E DO GALPÃO DOS FEIRANTES
 LOCAL: BARRAGEM DO PAVÃO - SANTA CATARINA
 CLIENTE: PREFEITURA MUNICIPAL DE SANTA CATARINA
 INSTALAÇÕES DE GÁS
 PROJETO DE: ENGENHEIRO CIVIL
 NOME: A. ERISON M. DE MESQUITA
 ENDEREÇO: RUA ANTONIO SARDÁ - CENTRO - SANTA CATARINA - SC
 INSCRIÇÃO DE GÁS: 17100
 ESCALA: 1/100
 DATA: 15/02

LEGENDA

	ESPECIFICAÇÃO DA BARRA DO CABO EM UM TIPO DE PROTEÇÃO DE FERRO GALVANIZADO
	INDICAÇÃO DO FERRA BARRA TIPO FRANKLIN
	MATIZ DE ATERAMENTO TIPO COPPERMESH 2.40 M DE COMPRIMENTO
	CARA DE VISTA COM HASTE DE ATERAMENTO

A.
A. Erison M. de Mesquita
 Engenheiro Civil
 RNP.061160530-9

DATA	ORÇATE	PROPOSTA	<p>OBSERVAÇÃO :</p> <p>1 - OS DIREITOS AUTORAIS DESTA PROPOSTA SÃO RESERVADOS POR LEI, SEU USO INDEBIDO É DESAUTORIZADO E ESTA SUJEITO A PENALIZAÇÃO</p> <p>2 - É VETADA A REPRODUÇÃO DESTA PROPOSTA, PARA OUTRO FIM, QUE NAO O DE EXECUÇÃO DO MESMO, PELO CLIENTE, NESTE ENDEREÇO AO CONTRATO FIRMADO ENTRE AMBAS AS PARTES.</p> <p>3 - QUALQUER MODIFICAÇÃO NESTE PROJETO DEVE SER COMUNICADA COM ANTECEDÊNCIA E AUTORIZADA PELO AUTOR.</p> <p>PROJETO REFORMA DO MERCADO E DO GALPÃO DOS FEIRANTES - PREFEITURA MUNICIPAL DE SANTA QUIETRIA - SISTEMA DE PROTEÇÃO CONTRA DESCARGAS ATMOSFERICAS - SPDA - RUA ADROALDO MARTINS - CENTRO - SANTA QUIETRIA-CE</p> <p>BRUNO S. DE SOUZA GERENTE DO PRATICA SPDA 17/123</p>
DATA	ORÇATE	PROPOSTA	<p>PROJETO REFORMA DO MERCADO E DO GALPÃO DOS FEIRANTES - PREFEITURA MUNICIPAL DE SANTA QUIETRIA - SISTEMA DE PROTEÇÃO CONTRA DESCARGAS ATMOSFERICAS - SPDA - RUA ADROALDO MARTINS - CENTRO - SANTA QUIETRIA-CE</p> <p>BRUNO S. DE SOUZA GERENTE DO PRATICA SPDA 17/123</p>

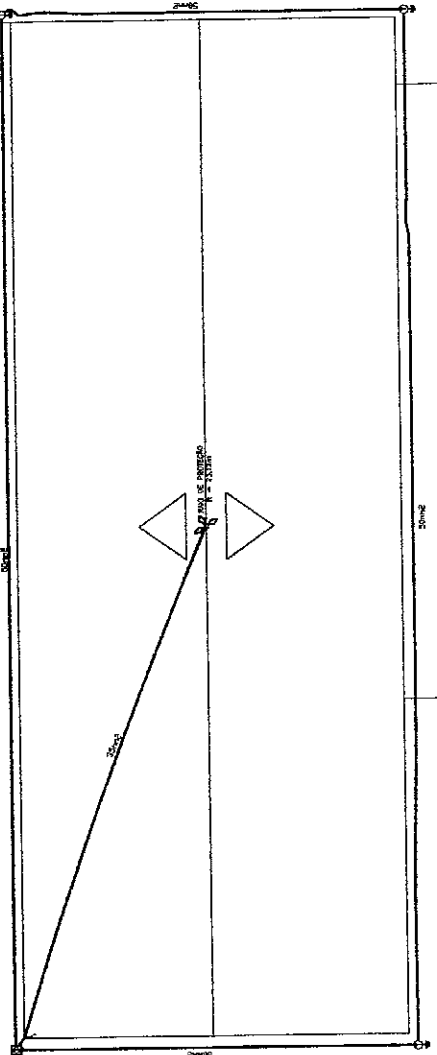
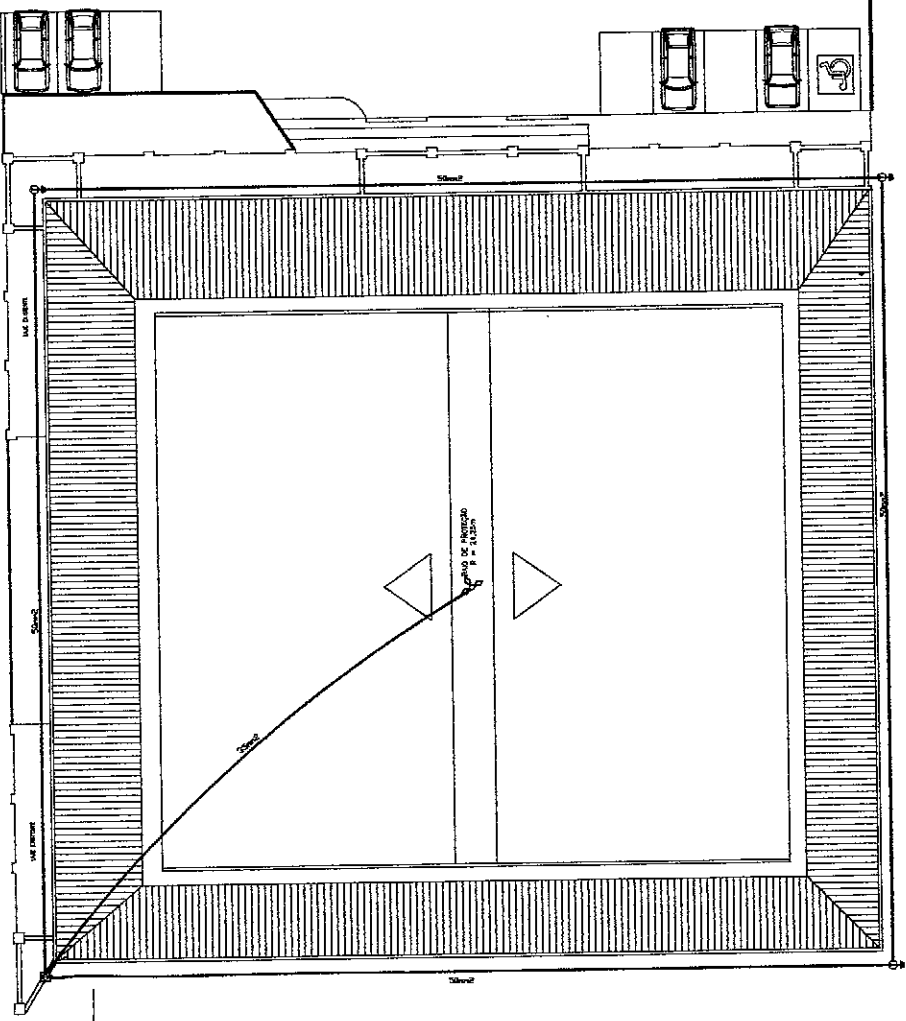

CAÇADÃO/R. JOÃO PINTO DE MESQUITA

RUA ADROALDO MARTINS



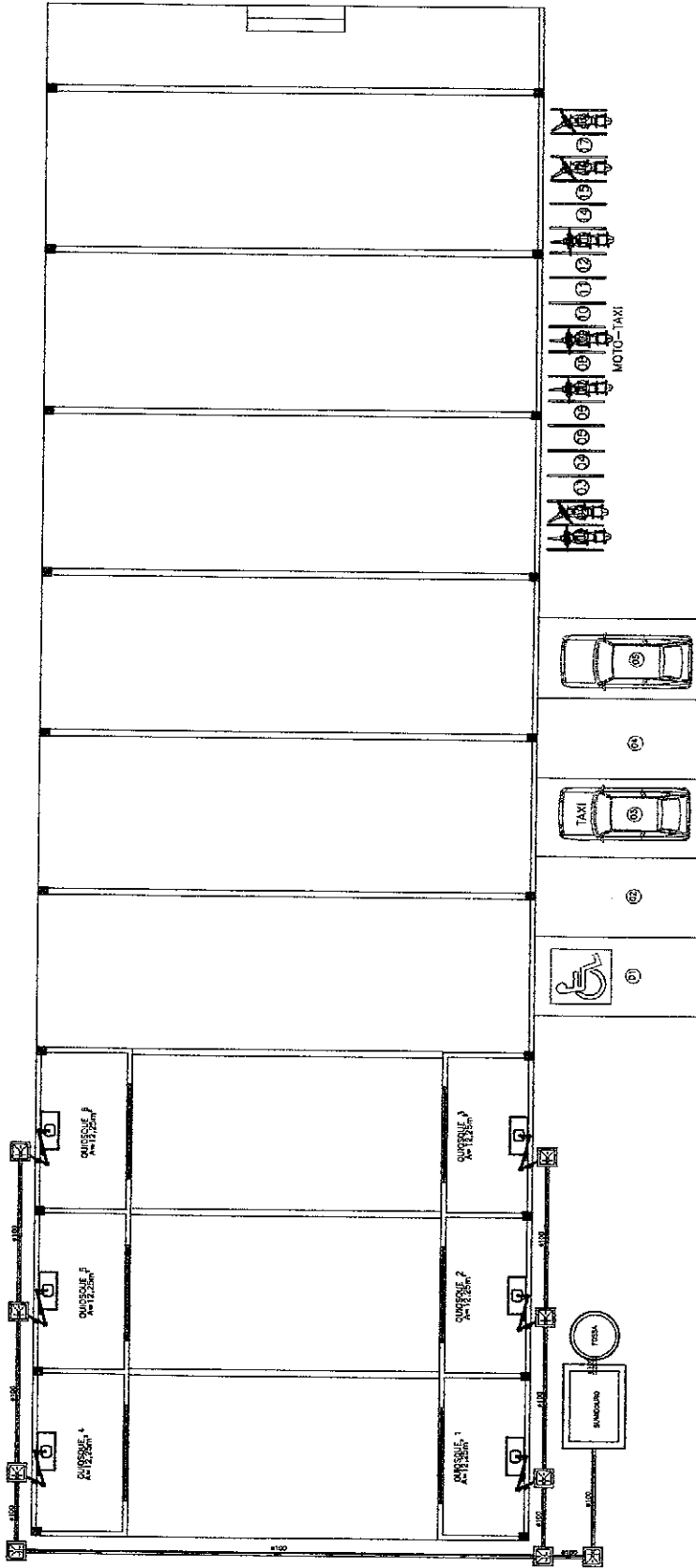

PROJETO HIDRAULICO

LEGENDA SANITARIA

- TUBAÇÃO EM PVC SANITÁRIO (Ø - INDICADO)
- CUBA SANITÁRIA (COM INDICAÇÃO DA PNE "TIRET" COM PNE "TIRET" REDONDA E CUBA "POMBA" DE ALTA PRESSÃO)
- CUBA SANITÁRIA (COM INDICAÇÃO DA PNE "TIRET" COM PNE "TIRET" REDONDA E CUBA "POMBA" DE ALTA PRESSÃO)
- BAO SANITÁRIO (INDICANDO "TIRET" COM PNE "TIRET" REDONDA E CUBA "POMBA")
- CUBA DE COBERTURA
- CUBA SANITÁRIA (COM INDICAÇÃO DA PNE "TIRET" COM PNE "TIRET" REDONDA)
- PNE "TIRET" REDONDA - CUBA "POMBA" (COM PNE "TIRET" REDONDA)
- SIFÃO SANITÁRIO
- TUBAÇÃO QUE SOBEM/DESCEM
- CUBA DE RESERVA (COM PNE "TIRET" COM PNE "TIRET" REDONDA)

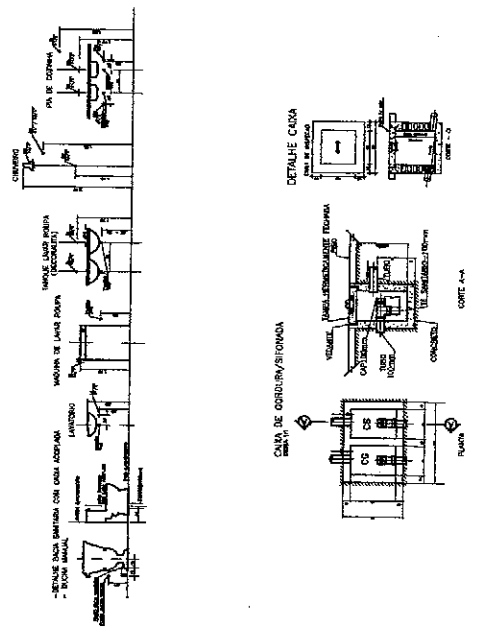

A. Erison M. de Mesquita
Engenheiro Civil
RNP.061160530-0

OBSERVAÇÃO :
 1 - OS DIREITOS AUTORAIS DESTES PROJETOS SÃO RESERVADOS POR LEI, SEU USO INDEVIDO E DESAUTORIZADO E ESTA SUJEITO A PENALIZAÇÃO
 2 - É VETADA A REPRODUÇÃO DESTES PROJETOS, PARA OUTRO FIM, QUE NÃO O DE EXECUÇÃO DO MESMO, PELO CLIENTE, NESTE ENDEÇO AO CONTRATO FIRMADO ENTRE AMBAS AS PARTES.
 3 - QUALQUER MODIFICAÇÃO NESTE PROJETO DEVE SER COMUNICADA COM ANTECEDÊNCIA E AUTORIZADA PELO AUTOR.

REFORMA DO MERCADO E DO GALPÃO DOS FERVANTES
 PREFEITURA MUNICIPAL DE SANTA QUIETRIA
 PROJETO SANITÁRIO GALPÃO DOS FERVANTES
 RUA DO BARRIO MARISTAS - CENTRO - SANTA QUIETRIA-CE
 INTERVENÇÃO ORÇAMENTAL
 PROJETO SANITÁRIO

ESCALA: 1:50
 DATA: 10/10/2023



ANEXO V - M O D E L O S

**A - MODELO DE DECLARAÇÃO DE CUMPRIMENTO DO DISPOSTO NO INCISO XXXIII
DO ART. 7º DA CONSTITUIÇÃO FEDERAL**
(colocar em papel timbrado)

À
COMISSÃO PERMANENTE DE LICITAÇÃO
DA PREFEITURA MUNICIPAL DE SANTA QUITÉRIA

REF. TOMADA DE PREÇOS Nº 01/2017-SEAGRI.

DECLARAÇÃO

(nome da licitante), CNPJ/MF n.º _____, sediada
a _____
(endereço completo), para efeito de participação na referida Tomada de Preços, vem
DECLARAR, sob as penas da lei, em cumprimento ao Inciso XXXIII do art. 7º da Constituição Federal,
que não mantém em seu quadro de pessoal menor de 18 (dezoito) anos em horário noturno de trabalho
ou em serviços perigosos ou insalubres, não possuindo ainda, qualquer trabalho de menores de 16
(dezesseis) anos, salvo condição de aprendiz, a partir de 14 (quatorze) anos.

Ressalva:

() emprega menor, a partir de 14 (quatorze) anos na condição de aprendiz.

(Localidade), ____ de _____ de 2017.

Carimbo, qualificação e assinatura do responsável legal



ESTADO DO CEARÁ
PREFEITURA MUNICIPAL DE SANTA QUITÉRIA



**B - MODELO DE DECLARAÇÃO DE ENQUADRAMENTO COMO MICRO EMPRESA OU
EMPRESA DE PEQUENO PORTE – ME/EPP.**
(colocar em papel timbrado)

À
COMISSÃO PERMANENTE DE LICITAÇÃO
DA PREFEITURA MUNICIPAL DE SANTA QUITÉRIA

REF. TOMADA DE PREÇOS Nº 01/2017- SEAGRI

DECLARAÇÃO

(nome da licitante), CNPJ/MF n.º _____, sediada
a _____
(endereço completo), para efeito de participação na referida Tomada de Preços, vem
DECLARAR, sob as penas da lei, que cumpre os requisitos legais para qualificação como

(incluir a condição da empresa: microempresa – ME ou empresa de
pequeno porte – EPP), conforme art. 3º da Lei Complementar nº 123/2006 e que não está sujeita a
quaisquer dos impedimentos do § 4º desse artigo, estando apta a usufruir do tratamento diferenciado
estabelecido nos arts. 42 a 49 da mencionada Lei, com as alterações da Lei Complementar nº 147/2014.

(Localidade), ___ de _____ de 2017.

Carimbo, qualificação e assinatura do responsável legal.

Carimbo, qualificação, assinatura e CRC do contador responsável.

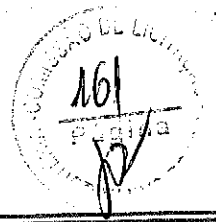

C - MODELO DE CARTA PROPOSTA
(colocar em papel timbrado)

(Localidade), (data).

À
COMISSÃO PERMANENTE DE LICITAÇÃO
DA PREFEITURA MUNICIPAL DE SANTA QUITÉRIA

REF. TOMADA DE PREÇOS Nº 01/2017-SEAGRI.

Prezados Senhores.

Apresentamos a nossa proposta de preços para execução dos serviços de REFORMA DO MERCADO PÚBLICO MUNICIPAL JOÃO RODRIGUES DE ASSIS PARENTE, objeto da referida Tomada de Preços.

O valor total da proposta é de R\$ _____ (_____), conforme planilha de preços e cronograma físico-financeiro, em anexo.

O prazo de conclusão de todas as obras e serviços é de _____ (_____) dias, contados a partir da data de recebimento da ordem de início dos serviços.

E, o prazo de validade desta proposta é de _____ (_____), contados a partir desta data de apresentação.

Informamos que a taxa de BDI adotado para execução das obras e serviços é de _____ (_____) por cento, conforme composição analítica, em anexo.

Declaramos que nos preços propostos, estão incluídos todas as despesas de fornecimento dos materiais, máquinas, equipamentos e ferramental e mão de obra necessária, além das taxas, impostos, encargos sociais e trabalhistas, benefícios, transportes e seguros.

Declaramos que visitamos os locais das obras e serviços, e que tomamos conhecimento de todas as facilidades e dificuldades para execução das obras e serviços.

Finalizando, declaramos que verificamos todos os projetos das obras e serviços, estando de acordo com as obras e serviços a serem executados, e que estamos de pleno acordo com todas as condições estipuladas no Edital da referida Tomada de Preços e seus anexos.

Atenciosamente,

Carimbo, qualificação e assinatura do responsável legal



D - MODELO DE PLANILHA DE ENCARGOS SOCIAIS
(colocar em papel timbrado)

À
COMISSÃO PERMANENTE DE LICITAÇÃO
DA PREFEITURA MUNICIPAL DE SANTA QUITÉRIA

REF. TOMADA DE PREÇOS Nº 01/2017-SEAGRI.

TABELA DE COMPOSIÇÃO DOS ENCARGOS SOCIAIS

GRUPO	DISCRIMINAÇÃO	%	% PARCIAL
A	ENCARGOS SOCIAIS BÁSICOS		
A.1	PREVIDÊNCIA SOCIAL		
A.2	FUNDO DE GARANTIA POR TEMPO DE SERVIÇO		
A.3	SALÁRIO EDUCAÇÃO		
A.4	SERVIÇO SOCIAL DA INDÚSTRIA – SESI		
A.5	SERVIÇO NACIONAL DE APRENDIZAGEM INDUSTRIAL – SENAI		
A.6	SERVIÇO DE APOIO A PEQUENA E MÉDIA EMPRESA – SEBRAE		
A.7	INSTITUTO NACIONAL DE COLONIZAÇÃO E REFORMA AGRÁRIA – INCRA		
A.8	SEGURO CONTRA ACIDENTES DO TRABALHO – INSS		
	TOTAL DO GRUPO A		
B	ENCARGOS SOCIAIS QUE RECEBEM INCIDÊNCIAS DO GRUPO A		
B.1	REPOUSO SEMANAL E FERIADOS		
B.2	AUXÍLIO ENFERMIDADE		
B.3	LICENÇA PATERNIDADE		
B.4	13º SALÁRIO		
B.5	DIAS DE CHUVA, FALTA JUSTIFICADA, ACIDENTE DO TRABALHO, ETC.		
	TOTAL DO GRUPO B		
C	ENCARGOS SOCIAIS QUE NÃO RECEBEM AS INCIDÊNCIAS DO GRUPO A		
C.1	DEPÓSITO POR DESPEDIDA INJUSTA: 50% de[A2 + (A2xB)]		
C.2	FÉRIAS INDENIZADAS		
C.3	AVISO PRÉVIO INDENIZADO		
	TOTAL DO GRUPO C		
D	TAXAS DE REINCIDÊNCIAS		
D.1	REINCIDÊNCIA DO GRUPO A SOBRE O GRUPO B		
D.2	REINCIDÊNCIA DO GRUPO A2 SOBRE C3		



ESTADO DO CEARÁ
PREFEITURA MUNICIPAL DE SANTA QUITÉRIA

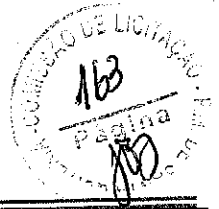

TOTAL DO GRUPO D	
PERCENTUAL TOTAL DAS TAXAS DE LEIS SOCIAIS	
PERCENTUAL ADOTADO DE ENCARGOS SOCIAIS	

(Localidade), ___ de _____ de 2017.

Carimbo, qualificação e assinatura do responsável legal



ESTADO DO CEARÁ
PREFEITURA MUNICIPAL DE SANTA QUITÉRIA



E - MODELO DE PLANILHA DE IMPOSTOS E TAXAS
(colocar em papel timbrado)

À
COMISSÃO PERMANENTE DE LICITAÇÃO
DA PREFEITURA MUNICIPAL DE SANTA QUITÉRIA

REF. TOMADA DE PREÇOS Nº 01/2017-SEAGRI.

RELAÇÃO DE IMPOSTOS E TAXAS

1. ISS -----	%
2. PIS -----	%
3. COFINS -----	%
4. CPRB (CASO DE DESONERAÇÃO DO INSS)-----	_____%
TOTAL DOS IMPOSTOS-----	%

(Localidade), ___ de _____ de 2017.

Carimbo, qualificação e assinatura do responsável legal



F - MODELO DE COMPOSI O DA TAXA DE BDI
(colocar em papel timbrado)

 
COMISS O PERMANENTE DE LICITA O
DA PREFEITURA MUNICIPAL DE SANTA QUIT RIA

REF. TOMADA DE PRE OS N  01/2017-SEAGRI.

COMPOSI O DO B.D.I.

1. ADMINISTRA�O CENTRAL -----	%
2. IMPOSTOS-----	%
2.1. ISS -----	%
2.2. PIS -----	%
2.3. COFINS -----	%
2.4. CPRB (CASO DE DESONERA�O DO INSS)--	%
3. GARANTIA -----	%
4. RISCOS-----	%
5. LUCRO -----	%
TOTAL DO BDI -----	%

(Localidade), ___ de _____ de 2017.

Carimbo, qualifica o e assinatura do respons vel legal



G - MODELO DE RELA O DA EQUIPE T CNICA
(colocar em papel timbrado)

 
COMISS O PERMANENTE DE LICITA O
DA PREFEITURA MUNICIPAL DE SANTA QUIT RIA

REF. TOMADA DE PRE OS N  01/2017-SEAGRI.

Prezados Senhores.

Apresentamos a rela o da equipe t cnica que se encarregar  da execu o das obras e servi os de REFORMA DO MERCADO P BLICO MUNICIPAL JO O RODRIGUES DE ASSIS PARENTE, objeto da referida Tomada de Pre os.

RELA O DA EQUIPE T CNICA

Item	Nome	Fun�o	Experi�ncia	Declaro que autorizo e estarei dispon�vel para execu�o dos servi�os.
01				
02				
03				
04				
05				

(Localidade), ___ de _____ de 2017.

Carimbo, qualifica o e assinatura do respons vel legal



ESTADO DO CEARÁ
PREFEITURA MUNICIPAL DE SANTA QUITÉRIA



- MODELO DE RELAÇÃO DE MÁQUINAS E EQUIPAMENTOS
(colocar em papel timbrado)

À
COMISSÃO PERMANENTE DE LICITAÇÃO
DA PREFEITURA MUNICIPAL DE SANTA QUITÉRIA

REF. TOMADA DE PREÇOS Nº 01/2017-SEAGRI.

Prezados Senhores.

Apresentamos a relação das máquinas e equipamentos que estarão à disposição para execução das obras e serviços de REFORMA DO MERCADO PÚBLICO MUNICIPAL JOÃO RODRIGUES DE ASSIS PARENTE, objeto da referida Tomada de Preços.

RELAÇÃO DE MÁQUINAS E EQUIPAMENTOS

Item	Discriminação	Modelo	Ano de fabricação	Estado de conservação	Quantidade

(Localidade), ___ de _____ de 2017.

Carimbo, qualificação e assinatura do responsável legal



I - MODELO DE ORÇAMENTO RESUMO
(colocar em papel timbrado)

ORÇAMENTO RESUMO

OBRA: REFORMA DO MERCADO PÚBLICO MUNICIPAL JOÃO RODRIGUES DE ASSIS PARENTE.
LOCAL: MUNICÍPIO DE SANTA QUITÉRIA

Nº	SERVIÇO – DISCRIMINAÇÃO	%	VALOR TOTAL – R\$
01			
02			
03			
04			
05			
VALOR TOTAL			R\$

Importa o presente orçamento no valor total de R\$ _____ (_____).

_____, ____ de ____ de 2017.

Qualificação e assinatura do responsável técnico